

# TEM

On | Off and everything in between

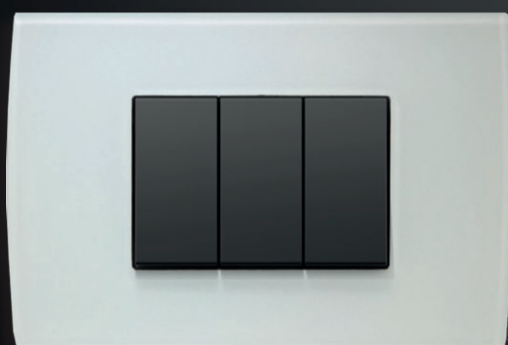

2022



# MODUL



MODUL  
LINE



MODUL  
SOFT



MODUL  
PURE

38

# LOGIQ



146

# ekonomik



176

# fontana



214



# TEM

On | Off and everything in between



A régió vezető gyártója vagyunk a kapcsolók és aljzatok terén. Immáron fél évszázada nyújtunk felhasználóinknak pozitív és könnyed élményt, valamint sokféle színben és anyagban kapható egyszerűen telepíthető és használható termékeket, amelyek még a legigényesebb felhasználókat is meggyőzik.

*We are the leading manufacturer of switches and sockets in the region. For half a century, we have been providing our users a positive and easy experience, simple installation and use of products, a wide range of colours and materials, which convince even the most demanding.*

# TEM

## Üdvözli a(z) MODUL termékcsalád

Welcome to the MODUL family

A MODUL termékcsaládban található kapcsolókkal és aljzatokkal személyessé varázsolhatja a helyiség hangulatát, valamint megmutathatja a stílusérzékét másoknak.

*Give your ambience a personal touch and show off your style with switches and sockets from MODUL family.*

## új ötletek felfedezése

discovering new insights



MODUL  

---

LINE



MODUL  

---

SOFT



MODUL  

---

PURE

MODUL

Válassza ki a  
DIZÁJNJÁT  
*Select your DESIGN*

Válassza ki a SZÍNÉT  
*Select your COLOUR*

1

2

MODUL

LINE



MODUL

SOFT



MODUL

PURE



fém

üveg

fa



3

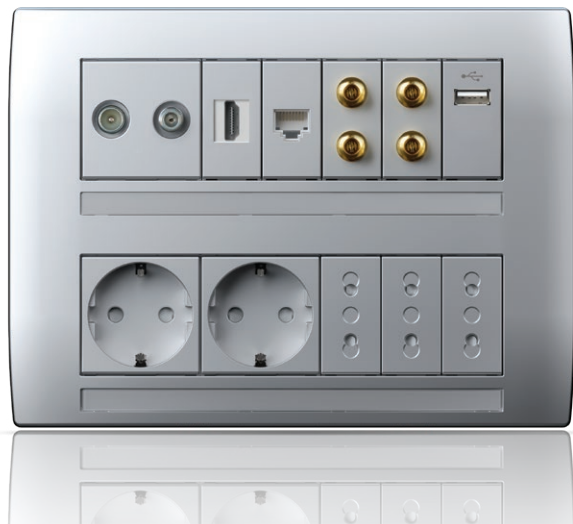

4

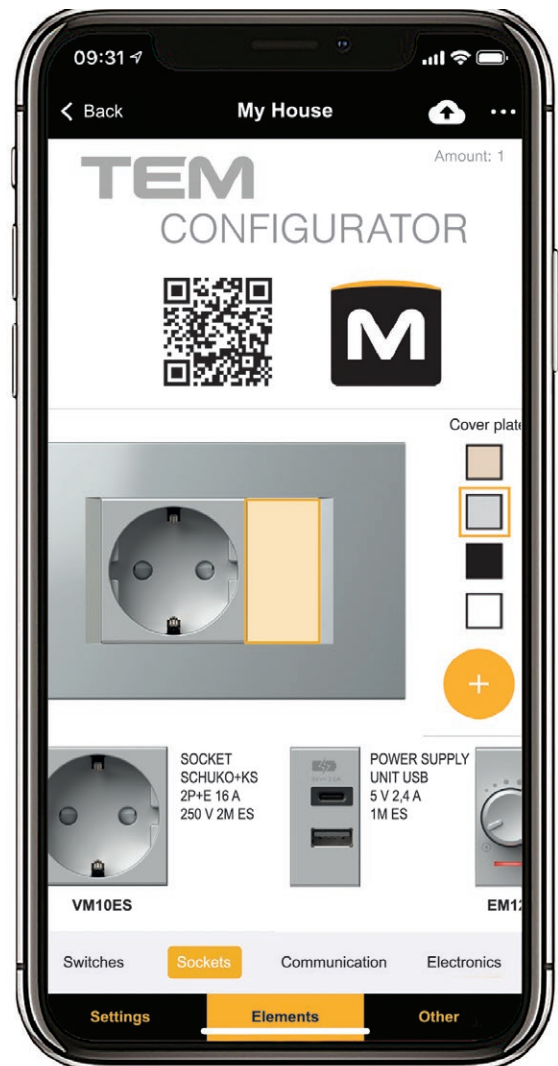

MODUL

---

LINE

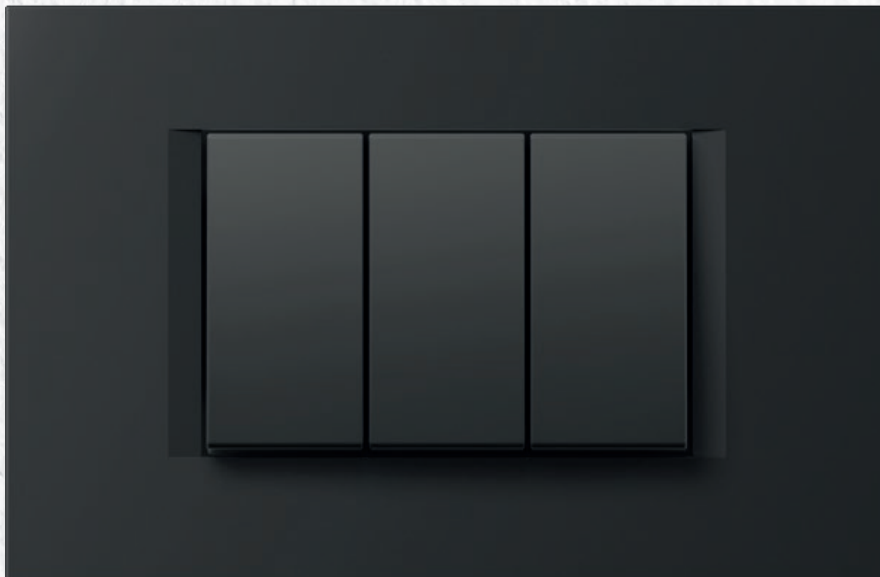

Az egyenes, egyenletes vonalai időtlen formatervezést nyújtanak.

*Straight, smooth lines create a timeless design.*





MODUL

LINE

PW



fényes fehér

*polar white*

IW



csontfehér

*ivory white*

ES



matt ezüst

*elox silver*

AT



antracit

*anthracite*

SB



matt fekete

*soft touch  
black*

# Válassza ki a színét

Select your colour

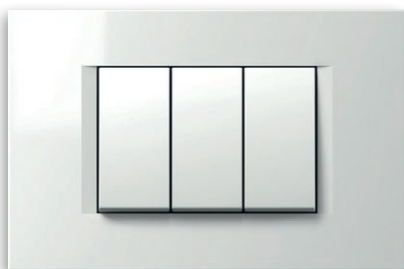

PW fényes fehér  
*polar white*

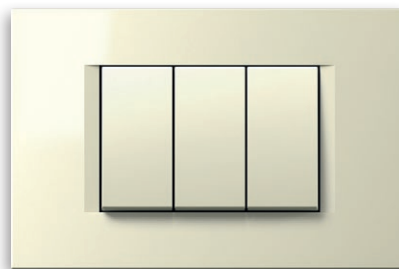

IW csontfehér  
*ivory white*



SW kőfehér  
*stone white*

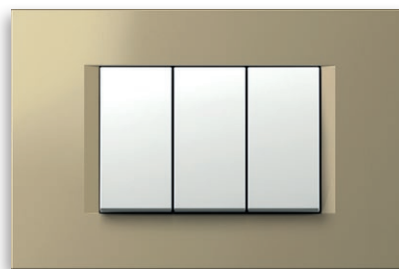

SG homoksárga  
*sand gold*



ES matt ezüst  
*elox silver*

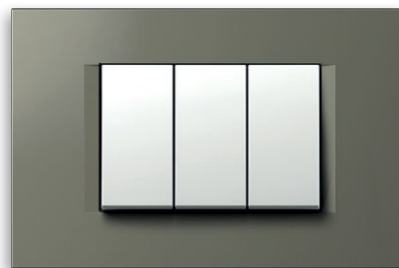

TI titán  
*titanium*

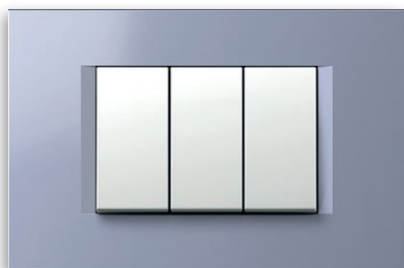

IB levendula  
*impulse blue*



AT antracit  
*anthracite*



NB éjfékete  
*night black*

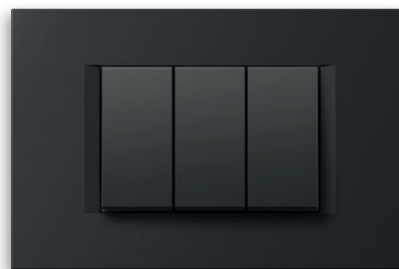

SB matt fekete  
*soft touch black*

MODUL

SOFT



A lekerekített formák és lágy átmenetek lágytságot visznek otthonába.

*Rounded shapes and soft transitions bring softness into your home.*





MODUL

SOFT

PW



fényes fehér

*polar white*

IW



csontfehér

*ivory white*

ES



matt ezüst

*elox silver*

AT

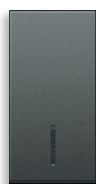

antracit

*anthracite*

SB



matt fekete

*soft touch  
black*



# Válassza ki a színét

Select your colour

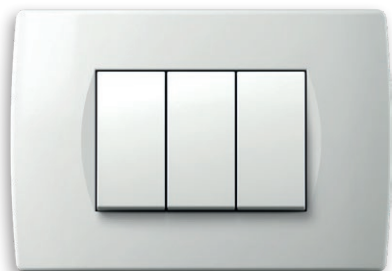

PW fényes fehér  
*polar white*

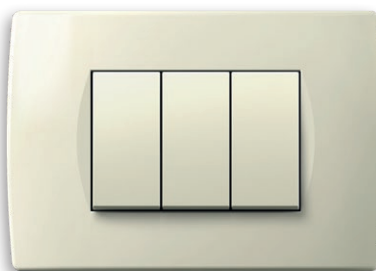

IW csontfehér  
*ivory white*



ES matt ezüst  
*elox silver*

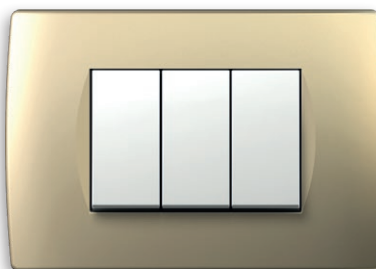

SG homoksárga  
*sand gold*



WW titán  
*walnut*

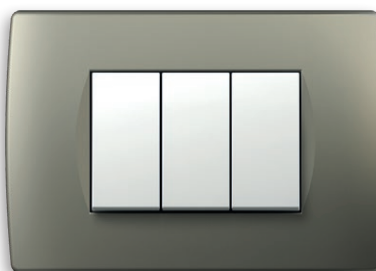

TI titán  
*titanium*



WE wenge  
*wenge*



AT antracit  
*anthracite*



NB éjfékete  
*night black*



SB matt fekete  
*soft touch black*

MODUL

PURE

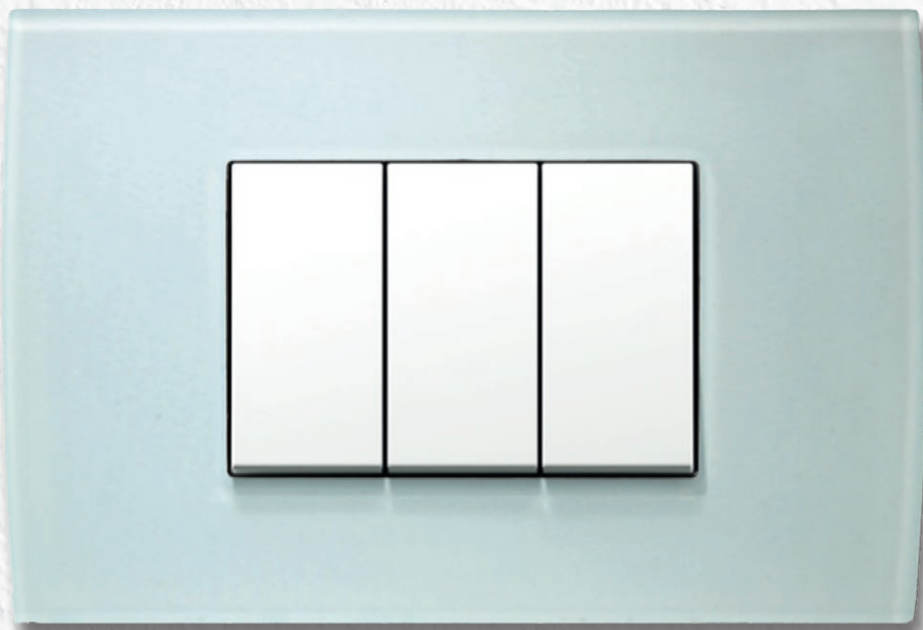

Az egész hangulat teljességét a részletek adják ki. Hagyja, hogy a természet szebbé varázsolja az Ön helyiségét fából, üvegből és fémből készült dekorációs fedlapokkal.

*The details represent the completeness of the entire ambience. Let the nature enrich your space with decorative cover plates made of wood, glass and metal.*

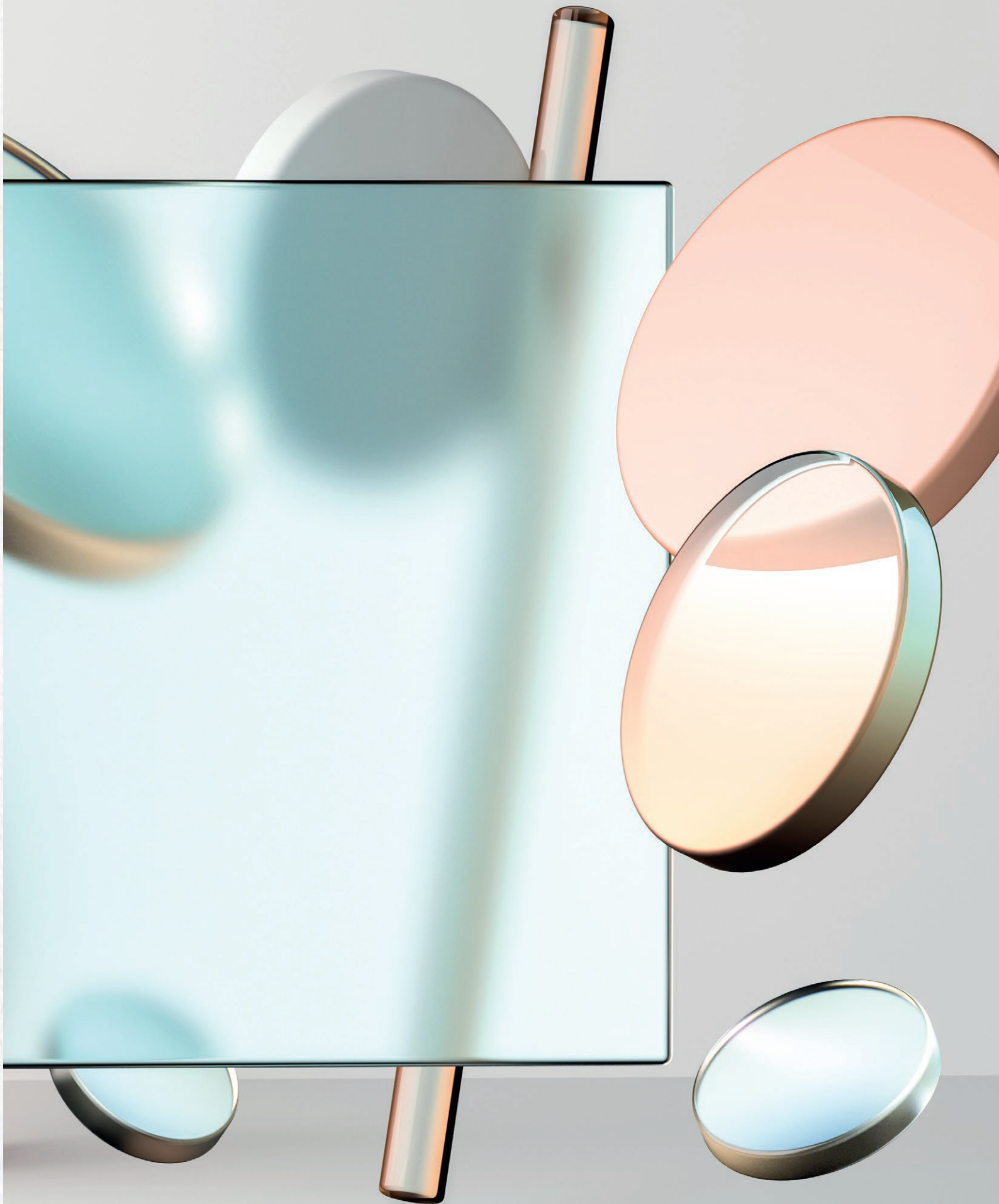



MODUL

PURE

PW



fényes fehér

*polar white*

IW



csontfehér

*ivory white*

ES



matt ezüst

*elox silver*

AT



antracit

*anthracite*

SB

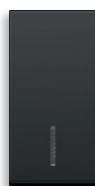

matt fekete

*soft touch  
black*

**üveg**  
*glass*



GW jégfehér  
*ice white*

**fém**  
*metal*



MH kovácsolt acél  
*hammered steel*

**fa**  
*wood*



WM juhar  
*maple*

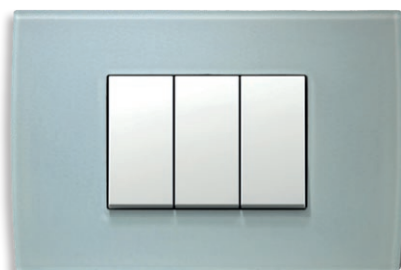

GG jégzöld  
*ice green*

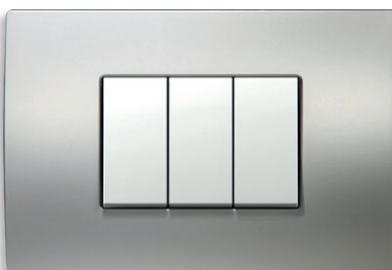

MS ezüst festésű  
*satin silver*



WB bambusz  
*bamboo*

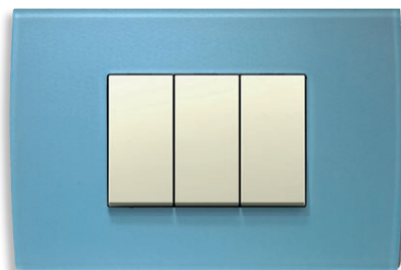

GB jégkék  
*ice blue*



MN nikkelfestésű  
*satin nickel*



WW dió  
*walnut*

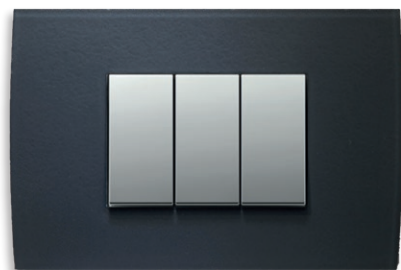

GY jégszürke  
*ice grey*

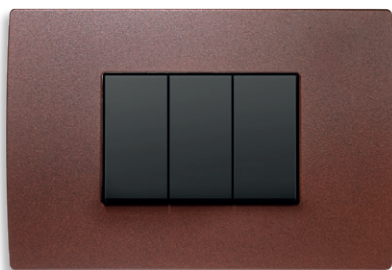

ME maratott vas  
*etched iron*

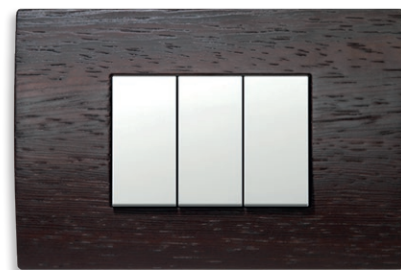

WE wenge  
*wenge*

MODUL

PURE



ÜVEG - könnyű és kifinomult.  
Hagyja, hogy a frissesség átjárja az otthonát.

*GLASS - light and sophisticated.  
Let freshness breeze through your home.*





**üveg**  
*glass*

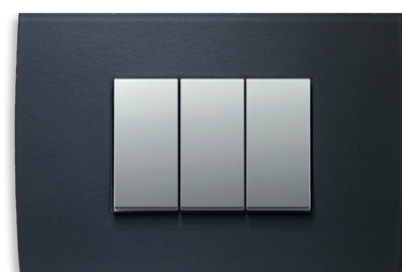
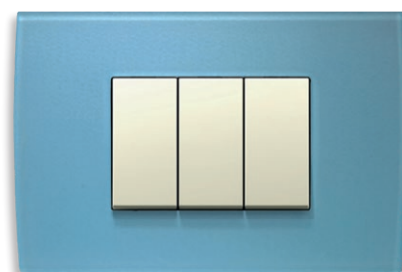
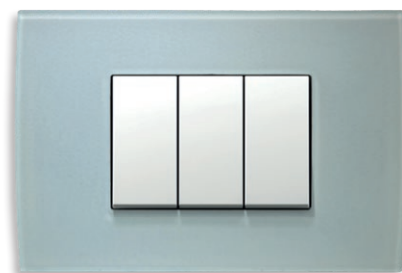

MODUL

PURE



FÉM - hűvös, mégis nemes.  
Ezzel az ősi anyaggal könnyedén  
felhívhatja a figyelmet.

*METAL - cold, yet noble.  
Embrace this pristine material and  
effortlessly catch attention.*







**fém**  
*metal*

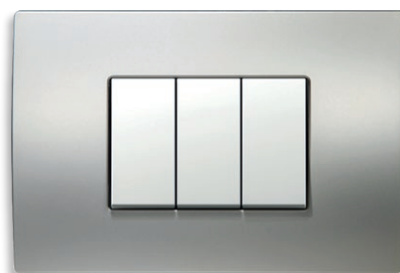

MODUL

PURE



FA - sokoldalú, mégis egyedi.  
Adjon teret a természet melegségének.

*WOOD - versatile, yet unique.  
Give way to nature's warmth.*





**fa**  
*wood*

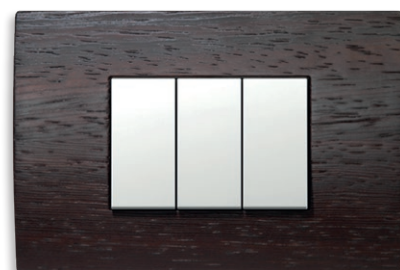

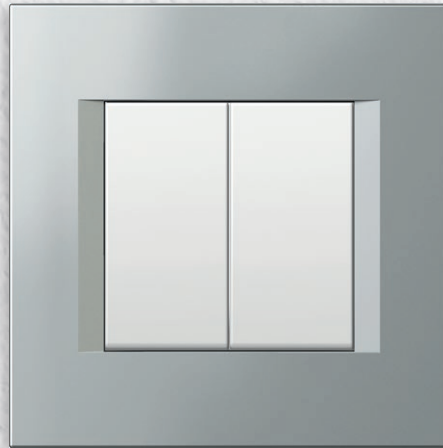

MODUL

- LINE
- SOFT
- PURE



+

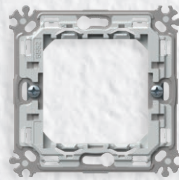

+



2M



2 x 2M



3 x 2M



4 x 2M





5 x 2M

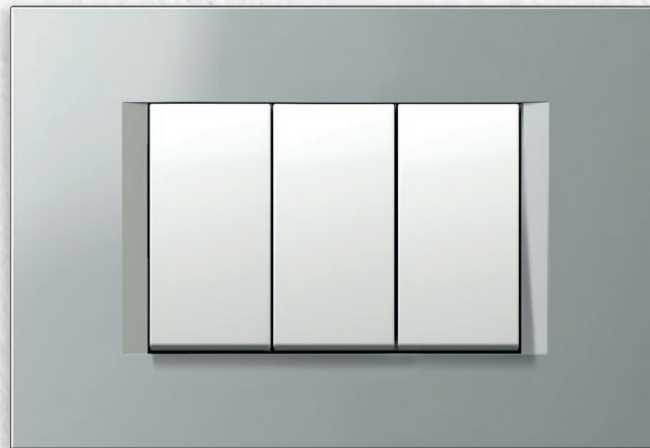



MODUL

-  LINE
-  SOFT
-  PURE



2 x 7M

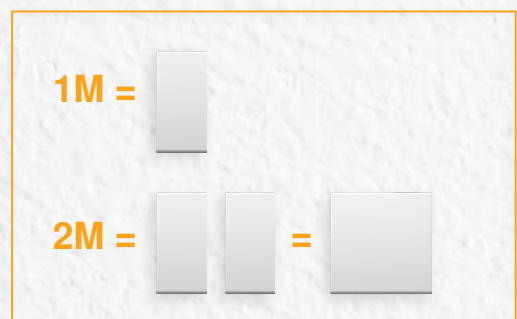

A funkciós elemek könnyedén beszerelhetők a rögzítőkeretbe. A beszerelési idő csökkentése érdekében „ki-/bepattintós” megoldást alkottunk meg. A csatlakozó érintkezők könnyedén elérhetők előlről.

The function elements are easily fitted inside the mounting frame.

The “klik-in, klik-out” solution we have developed for you will reduce installation time. The connection contacts are easily accessible from the front.

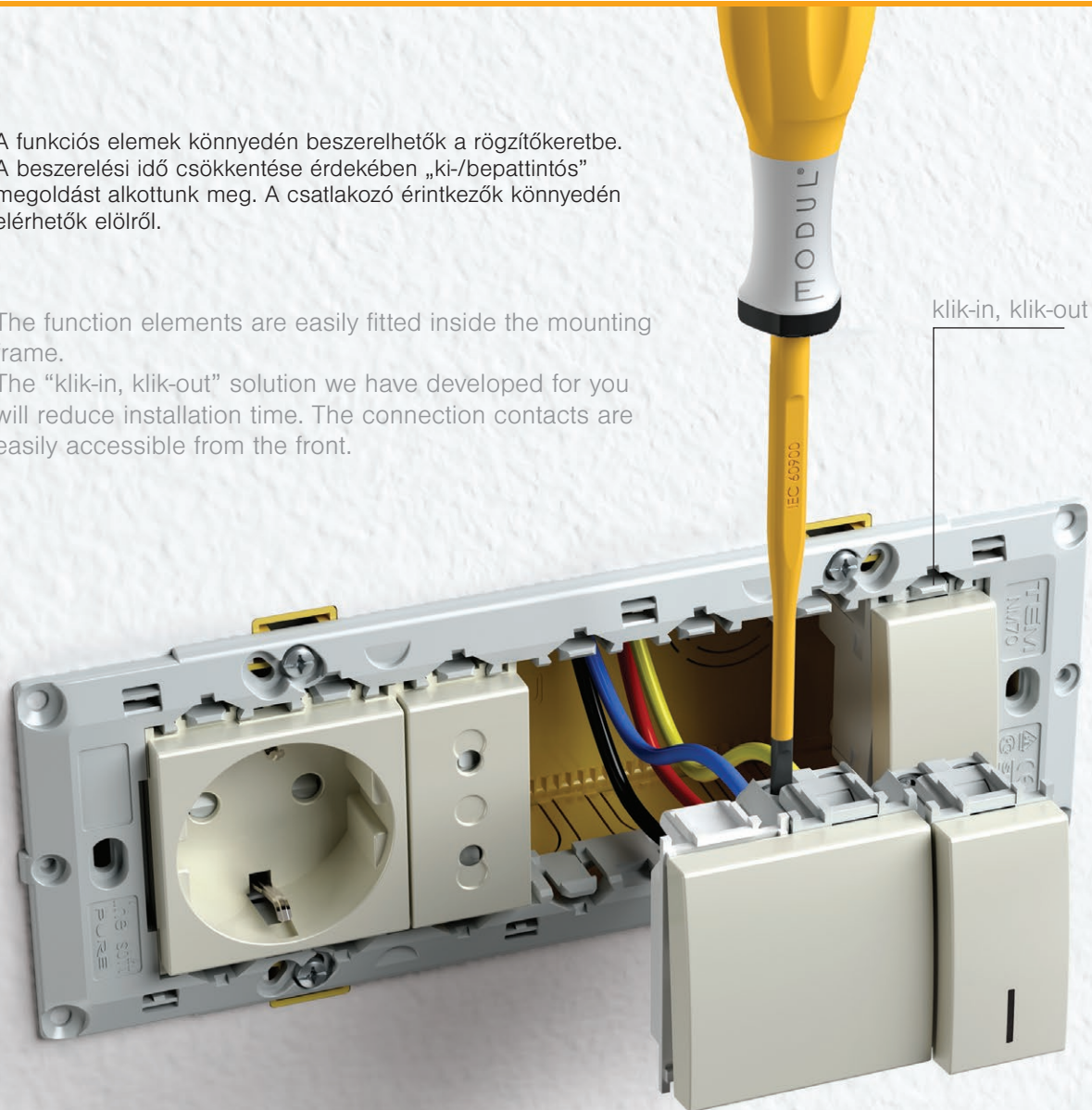

A Modul minden típusú falhoz ideális, továbbá hagyományos, üreges falhoz, illetve étonszerkezetekhez is használható. Beszerelése egyszerű, és lehetővé teszi a négyzetes vagy kerek dobozok megfelelő távolságban történő kombinálását. A felhasznált anyagok a legmagasabb szintű előírásoknak is megfelelnek.

The Modul is suitable for all wall types and can be used in conventional, hollow wall or concrete constructions. It is easy to install and enables you to combine rectangular or round boxes at the proper distances. The materials used are compliant with high standards.



tégla / brick



üreges fal / hollow wall



beton / concrete

A Modul számos lehetőséget tesz lehetővé még kerek dobozok esetén is. Vízszintesen vagy függőlegesen, egyedül vagy csoportban is kombinálhatók. A fém szerelőkeret kiváló stabilitást ad még nagy igénybevétel esetén is, és bármely dekoratív fedlaphoz alkalmas.

The Modul enables a many possibilities even with round boxes. You can combine them horizontally or vertically, individually or in groups. The metal mounting frame ensures excellent stability even with rough use and is suitable for any decorative cover plates.

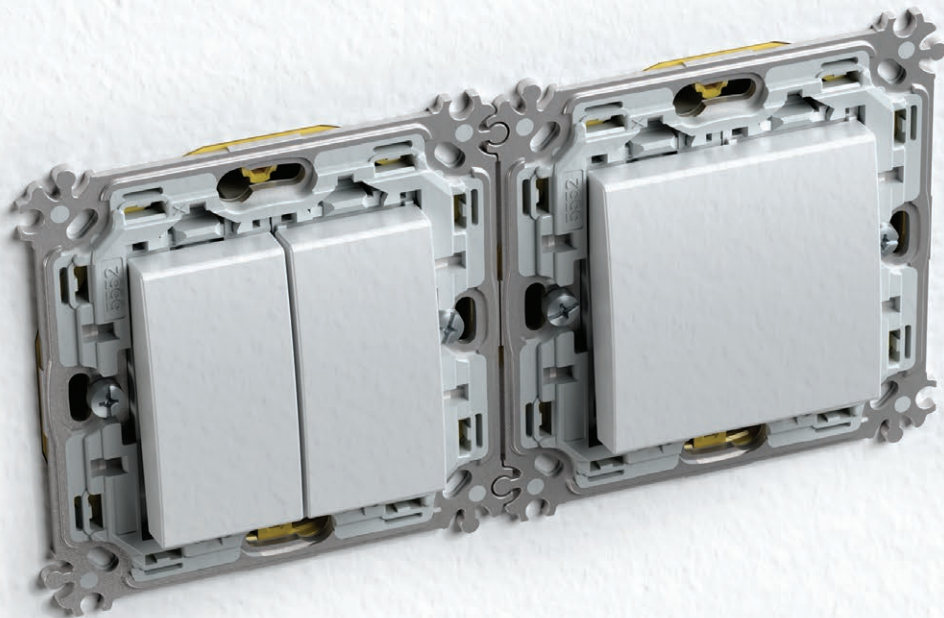



□ PW fényes fehér  
polar white



■ SB matt fekete  
soft touch black



■ AT antracit  
anthracite



□ ES matt ezüst  
elox silver



□ IW csontfehér  
ivory white



### SZIMBÓLUMOK SYMBOLS

01	02	03	04	05	06	07	08	09	10	11	12	20	21	22	23
24	25	26	27	28	29	30	31	32	33	34	35	36	37	38	39
					OFF	ON					AC				
40	41	42	43	44	45	46	47	48							

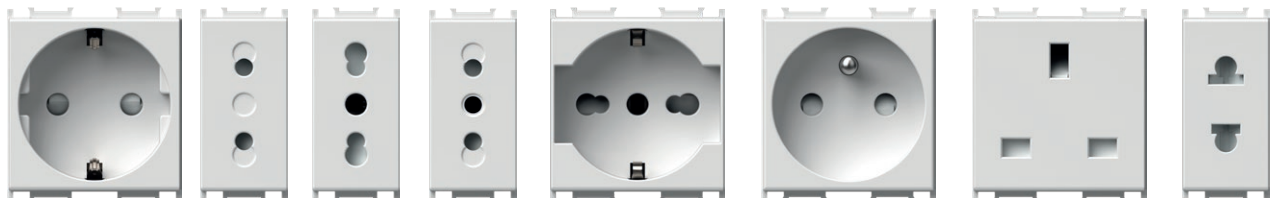

Megbízható csatlakozás még különféle méretű huzalok használata esetén is.

Reliable connection even when different size of wires are used.



Minden aljzat biztonsági rezesekkel van felszerelve, amely védelmet nyújt az áram alatt lévő érintkezők részére.

All the sockets are equipped with safety shutters assuring the protection to live contacts.



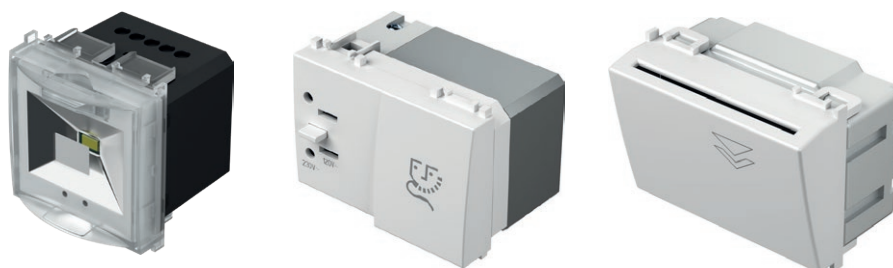
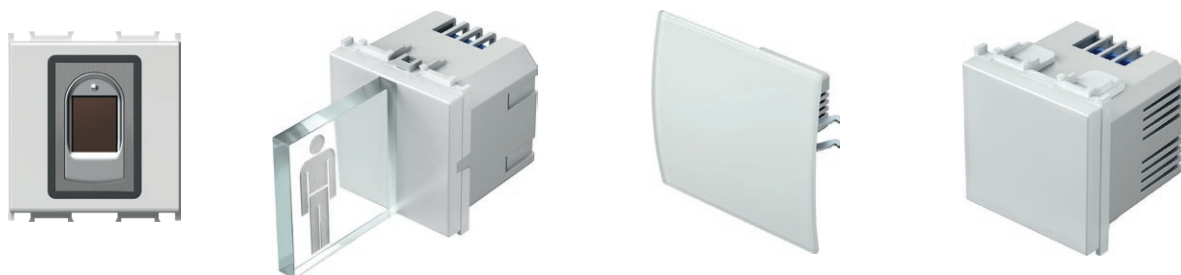
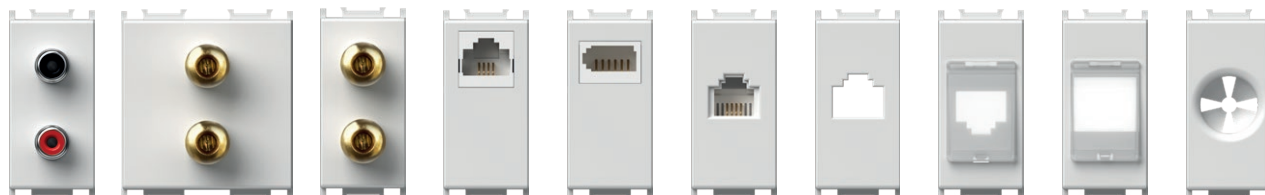

A kapcsolók élettartama és kialakítása megfelel a nemzetközi előírásoknak.

*Long-life of switches and adequacy to the international standards.*



A kapcsoló az ezüstszegecges érintkezők révén rendkívül megbízható.

*The switch is highly reliable via its silver rivets contacts.*

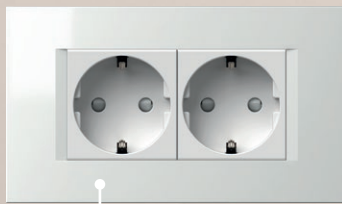
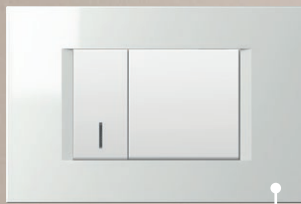



## BIOPASS - ujjlenyomat alapú kapcsoló

*BIOPASS - fingerprint switch*

Kulcs nélküli nyitás.

*Keyless unlocking.*

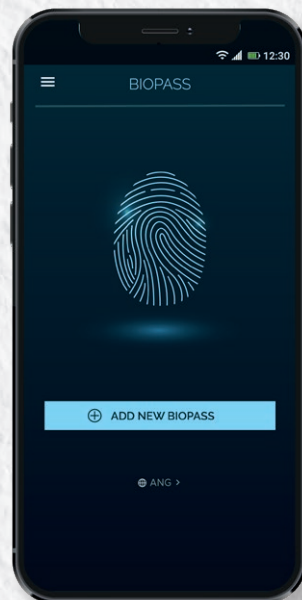

## MULTIMÉDIA

*MULTIMEDIA*

Multimédiás központ, aminek a segítségével több komponenst is összekapcsolhat egyetlen helyen.

*Multimedia center that allows you to connect a multiple number of components in one place.*



## TOUCH - univerzális fény szabályzó

*TOUCH - universal dimmer*

### Különböző lámpák kapcsolása és tompítása

*Switching and dimming of different lamps*

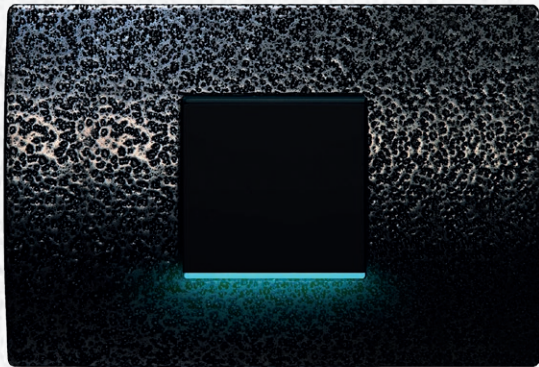

## SAJÁT ÍZLÉSE SZERINT

*CREATE YOUR OWN*

Nagy mennyiségű rendelés esetén a fedlapok és a funkcionális elemek az Ön által kiválasztott színben is kérhetők.

*When ordering large quantities, cover plates and function elements can be made in the colour of your choice.*



## TEGYE EGYEDIVÉ

*MAKE IT UNIQUE*

Válassza ki azt a világítási színt, és adja hozzá azt a kívánt grafikát, amely a helyiség hangulatához leginkább illik.

*Choose a illumination colour and add desired graphic to suit the ambience of your room.*



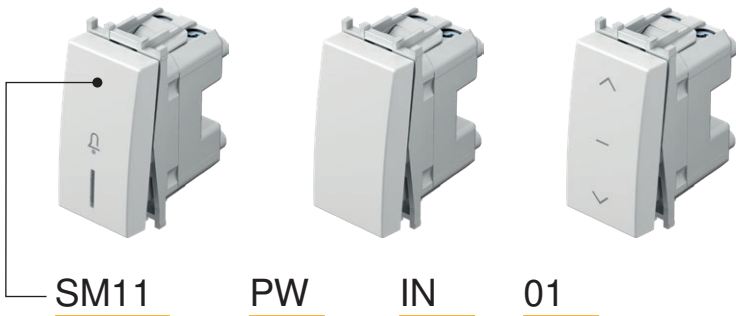

típus type	leírás description	műszaki adatok technical data	méret size	szín colour	1. opcionális adatok optional data 1	2. opcionális adatok optional data 2
SM10	EGYPÓLUSÚ KAPCSOLÓ SWITCH 1WAY	16AX 250V~	1M	□ PW fényes fehér polar white	NT semleges neutral	🔔 01
SM11	EGYPÓLUSÚ NYOMÓGOMB PUSH BUTTON 1WAY	16A 250V~	1M	■ SB matt fekete soft touch black	IN semleges indicator	🔦 02
SM12	EGYPÓLUSÚ KAPCSOLÓ SWITCH 1WAY	20A 250V~	1M	■ AT antracit anthracite		○ 03
⋮	⋮	⋮	⋮	□ ES matt ezüst elox silver		○ 03
⋮	⋮	⋮	⋮	■ IW fényes krém ivory white		○ 03

EGYPÓLUSÚ KAPCSOLÓ – 16AX 250V~ 1M



SM10

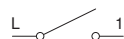

- napcsoló billentyű nélkül
  - 16AX 250V~, típus: SM10
  - EN 60669-1 szabványnak megfelel
  - csavaros érintkezők 1,5-2,5 mm<sup>2</sup>
- SWITCH 1WAY 16AX 250V~ 1M
- switch without button
  - 16AX 250V~, type SM10
  - in accordance with EN 60669-1
  - screw contacts 1.5-2.5mm<sup>2</sup>

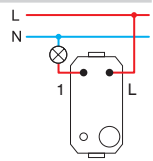

EGYPÓLUSÚ NYOMÓGOMB – 16AX 250V~ 1M



SM11



- nyomógomb billentyű nélkül
  - 16A 250V~, típus: SM11
  - EN 60669-1 szabványnak megfelel
  - csavaros érintkezők 1,5-2,5 mm<sup>2</sup>
- PUSH BUTTON 1WAY 16A 250V~ 1M
- push button without button
  - 16A 250V~, type SM11
  - in accordance with EN 60669-1
  - screw contacts 1.5-2.5mm<sup>2</sup>

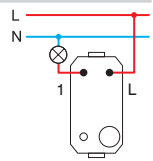

EGYPÓLUSÚ KAPCSOLÓ – 20 A; 250 V~; 1 M



SM12



- kapcsoló billentyű nélkül
  - 20A 250V~, típus: SM12
  - EN 60669-1 szabványnak megfelel
  - csavaros érintkezők 1,5-2,5 mm<sup>2</sup>
- SWITCH 1WAY 20A 250V~ 1M
- switch without button
  - 20A 250V~, type SM12
  - in accordance with EN 60669-1
  - screw contacts 1.5-2.5mm<sup>2</sup>

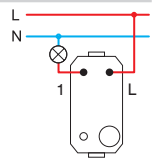

KÉT PÓLUSÚ KAPCSOLÓ – 16AX 250V~ 1M



SM20

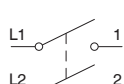

- kapcsoló billentyű nélkül
  - 16AX 250V~, típus: SM20
  - EN 60669-1 szabványnak megfelel
  - csavaros érintkezők 1,5-2,5 mm<sup>2</sup>
  - csak TM15 gombbal való kombináció esetén
- SWITCH 2POLE 16AX 250V~ 1M
- switch without button
  - 16AX 250V~, type SM20
  - in accordance with EN 60669-1
  - screw contacts 1.5-2.5mm<sup>2</sup>
  - only in combination with button TM15

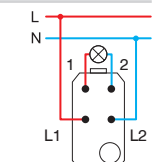

## S W I T C H E S S M



SM40

## ZSALUKAPCSOLÓ – 1-0-2; 16 AX; 250 V~; 1 M

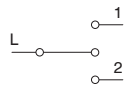

- kapcsoló billentyű nélkül
- 16AX 250V~, típus: SM40
- EN 60669-1 szabványnak megfelel
- csavaros érintkezők 1,5-2,5 mm<sup>2</sup>

## SWITCH SHUTTERS 1-0-2 16AX 250V~ 1M

- switch without button
- 16AX 250V~, type SM40
- in accordance with EN 60669-1
- screw contacts 1.5-2.5mm<sup>2</sup>

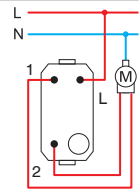

SM41

## ZSALUNYOMÓGOMB – 1-0-2; 16 A; 250 V~; 1 M

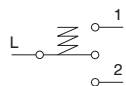

- nyomógomb billentyű nélkül
- 16A 250V~, típus: SM41
- EN 60669-1 szabványnak megfelel
- csavaros érintkezők 1,5-2,5 mm<sup>2</sup>

## PUSH BUTTON SHUTTERS 1-0-2 16A 250V~ 1M

- push button without button
- 16A 250V~, type SM41
- in accordance with EN 60669-1
- screw contacts 1.5-2.5mm<sup>2</sup>

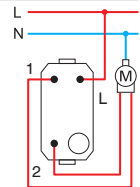

SM60

## VÁLTÓ KAPCSOLÓ – 16AX 250V~ 1M

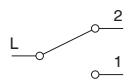

- kapcsoló billentyű nélkül
- 16AX 250V~, típus: SM60
- EN 60669-1 szabványnak megfelel
- csavaros érintkezők 1,5-2,5 mm<sup>2</sup>

## SWITCH 2WAY 16AX 250V~ 1M

- switch without button
- 16AX 250V~, type SM60
- in accordance with EN 60669-1
- screw contacts 1.5-2.5mm<sup>2</sup>

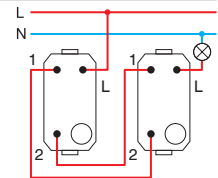

SM61

## VÁLTÓ NYOMÓGOMB 16A 250 V~ 1M

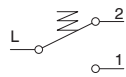

- nyomógomb billentyű nélkül
- 16A 250V~, típus: SM61
- EN 60669-1 szabványnak megfelel
- csavaros érintkezők 1,5-2,5 mm<sup>2</sup>

## PUSH BUTTON 2WAY 16A 250V~ 1M

- push button without button
- 16A 250V~, type SM61
- in accordance with EN 60669-1
- screw contacts 1.5-2.5mm<sup>2</sup>

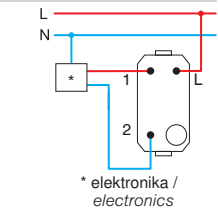

\* elektronika / electronics



SM70

## KERESZTKAPCSOLÓ – 16AX 250V~ 1M



- kapcsoló billentyű nélkül
- 16AX 250V~, típus: SM70
- EN 60669-1 szabványnak megfelel
- csavaros érintkezők 1,5-2,5 mm<sup>2</sup>

## SWITCH INTERMEDIATE 16AX 250V~ 1M

- switch without button
- 16AX 250V~, type SM70
- in accordance with EN 60669-1
- screw contacts 1.5-2.5mm<sup>2</sup>

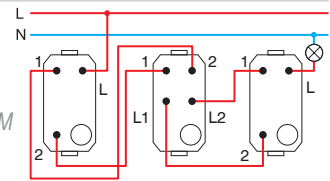

1M = 22,5 x 45  
2M = 45 x 45

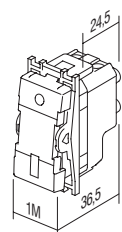
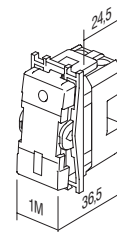



□ PW fényes fehér  
polar white



■ SB matt fekete  
soft touch black



■ AT antracit  
anthracite



□ ES matt ezüst  
elox silver



□ IW fényes krém  
ivory white

EGYPÓLUSÚ KAPCSOLÓ – 16AX 250V~ 1M



- SM10PW
- SM10SB
- SM10AT
- SM10ES
- SM10IW

- 16AX 250V~, típus: SM10
- EN 60669-1 szabványnak megfelel
- csavaros érintkezők 1,5-2,5 mm<sup>2</sup>
- cserélhető billentyű

*SWITCH 1WAY 16AX 250V~ 1M*

- 16AX 250V~, type SM10
- in accordance with EN 60669-1
- screw contacts 1.5-2.5 mm<sup>2</sup>
- replaceable button



EGYPÓLUSÚ KAPCSOLÓ 16 AX 250 V~ 1M \_\_ IN



- SM10PWIN
- SM10SBIN
- SM10ATIN
- SM10ESIN
- SM10IWIN

- IN jelzőlámpa
- 16AX 250V~, típus: SM10
- EN 60669-1 szabványnak megfelel
- csavaros érintkezők 1,5-2,5 mm<sup>2</sup>
- nem tartalmaz lámpát
- cserélhető billentyű

*SWITCH 1WAY 16AX 250V~ 1M \_\_ IN*

- IN indicator
- 16AX 250V~, type SM10
- in accordance with EN 60669-1
- screw contacts 1.5-2.5 mm<sup>2</sup>
- lamp is not included
- replaceable button



EGYPÓLUSÚ NYOMÓGOMB 16A 250 V~ 1M

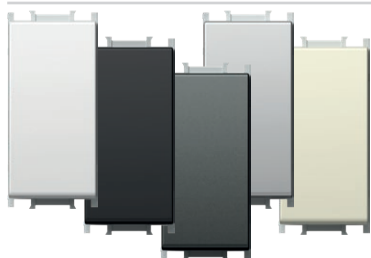

- SM11PW
- SM11SB
- SM11AT
- SM11ES
- SM11IW

- 16A 250V~, típus: SM11
- EN 60669-1 szabványnak megfelel
- csavaros érintkezők 1,5-2,5 mm<sup>2</sup>
- cserélhető billentyű

*PUSH BUTTON 1WAY 16A 250V~ 1M*

- 16A 250V~, type SM11
- in accordance with EN 60669-1
- screw contacts 1.5-2.5 mm<sup>2</sup>
- replaceable button



EGYPÓLUSÚ NYOMÓGOMB 16A 250 V~1M \_\_ IN 01



- SM11PWIN01
- SM11SBIN01
- SM11ATIN01
- SM11ESIN01
- SM11IWIN01

- IN 01 jelzőcsengő
- 16A 250V~, típus: SM11
- EN 60669-1 szabványnak megfelel
- csavaros érintkezők 1,5-2,5 mm<sup>2</sup>
- nem tartalmaz lámpát
- cserélhető billentyű

*PUSH BUTTON 1WAY 16A 250V~ 1M \_\_ IN 01*

- IN 01 indicator bell
- 16A 250V~, type SM11
- in accordance with EN 60669-1
- screw contacts 1.5-2.5 mm<sup>2</sup>
- lamp is not included
- replaceable button





## EGYPÓLUSÚ NYOMÓGOMB 16A 250 V~1M \_\_ IN 02



- SM11PWIN02 - IN 02 jelzőlámpa
- SM11SBIN02 - 16A 250V~, típus: SM11
- SM11ATIN02 - EN 60669-1 szabványnak megfelel
- SM11ESIN02 - csavaros érintkezők 1,5-2,5 mm<sup>2</sup>
- SM11WIN02 - nem tartalmaz lámpát
- SM11WIN02 - cserélhető billentyű

## PUSH BUTTON 1WAY 16A 250V~ 1M \_\_ IN 02

- IN 02 indicator light
- 16A 250V~, type SM11
- in accordance with EN 60669-1
- screw contacts 1.5-2.5 mm<sup>2</sup>
- lamp is not included
- replaceable button



## KÉT PÓLUSÚ KAPCSOLÓ – 16 AX; 250 V~; 1 M \_\_ NT 03



- SM20PWNT03 - NT 03 semleges 0-1
- SM20SBNT03 - 16AX 250V~, típus: SM20
- SM20ATNT03 - EN 60669-1 szabványnak megfelel
- SM20ESNT03 - csavaros érintkezők 1,5-2,5 mm<sup>2</sup>
- SM20WNT03 - cserélhető billentyű

## SWITCH 2POLE 16AX 250V~ 1M \_\_ NT 03

- NT 03 neutral 0-1
- 16AX 250V~, type SM20
- in accordance with EN 60669-1
- screw contacts 1.5-2.5 mm<sup>2</sup>
- replaceable button



## KÉT PÓLUSÚ KAPCSOLÓ 16 AX 250 V~ 1M \_\_ IN



- SM20PWIN - IN jelzőlámpa
- SM20SBIN - 16AX 250V~, típus: SM20
- SM20ATIN - EN 60669-1 szabványnak megfelel
- SM20ESIN - csavaros érintkezők 1,5-2,5 mm<sup>2</sup>
- SM20WIN - nem tartalmaz lámpát
- SM20WIN - cserélhető billentyű

## SWITCH 2POLE 16AX 250V~ 1M \_\_ IN

- IN indicator
- 16AX 250V~, type SM20
- in accordance with EN 60669-1
- screw contacts 1.5-2.5 mm<sup>2</sup>
- lamp is not included
- replaceable button



## ZSALUKAPCSOLÓ – 1-0-2; 16 AX; 250 V~; 1 M \_\_ NT 10

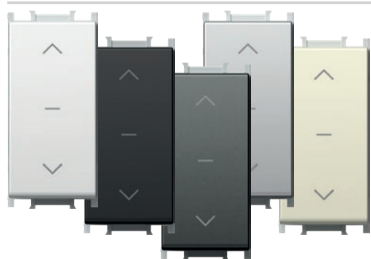

- SM40PWNT10 - NT 10 semleges 1-0-2
- SM40SBNT10 - 16AX 250V~, típus: SM40
- SM40ATNT10 - EN 60669-1 szabványnak megfelel
- SM40ESNT10 - csavaros érintkezők 1,5-2,5 mm<sup>2</sup>
- SM40WNT10 - cserélhető billentyű

## SWITCH SHUTTERS 1-0-2 16AX 250V~ 1M \_\_ NT 10

- NT 10 neutral 1-0-2
- 16AX 250V~, type SM40
- in accordance with EN 60669-1
- screw contacts 1.5-2.5mm<sup>2</sup>
- replaceable button



## ZSALUNYOMÓGOMB – 1-0-2; 16 A; 250 V~; 1 M \_\_ NT 10

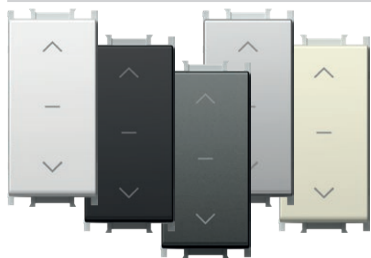

- SM41PWNT10 - NT 10 semleges 1-0-2
- SM41SBNT10 - 16A 250V~, típus: SM41
- SM41ATNT10 - EN 60669-1 szabványnak megfelel
- SM41ESNT10 - csavaros érintkezők 1,5-2,5 mm<sup>2</sup>
- SM41WNT10 - cserélhető billentyű

## PUSH BUTTON SHUTTERS 1-0-2 16A 250V~ 1M \_\_ NT 10

- NT 10 neutral 1-0-2
- 16A 250V~, type SM41
- in accordance with EN 60669-1
- screw contacts 1.5-2.5mm<sup>2</sup>
- replaceable button



## VÁLTÓ KAPCSOLÓ – 16AX 250V~ 1M



- SM60PW - 16AX 250V~, típus: SM60
- SM60SB - EN 60669-1 szabványnak megfelel
- SM60AT - csavaros érintkezők 1,5-2,5 mm<sup>2</sup>
- SM60ES - cserélhető billentyű
- SM60IW

## SWITCH 2WAY 16AX 250V~ 1M

- 16AX 250V~, type SM60
- in accordance with EN 60669-1
- screw contacts 1.5-2.5 mm<sup>2</sup>
- replaceable button



### VÁLTÓ NYOMÓGOMB 16A 250 V~ 1M

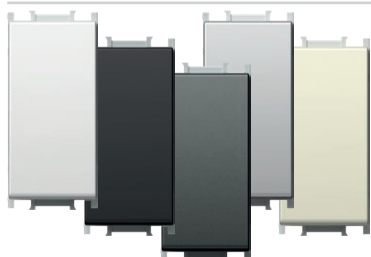

- SM61PW
- SM61SB
- SM61AT
- SM61ES
- SM61IW

- 16A 250V~, típus: SM61
- EN 60669-1 szabványnak megfelel
- csavaros érintkezők 1,5-2,5 mm<sup>2</sup>
- cserélhető billentyű

#### *PUSH BUTTON 2WAY 16A 250V~ 1M*

- 16A 250V~, type SM61
- in accordance with EN 60669-1
- screw contacts 1.5-2.5 mm<sup>2</sup>
- replaceable button



### HÚZÓKAPCSOLÓ – 16 A; 250 V~; 1 M \_\_ CD



- SM62PWCD
- SM62SBCD
- SM62ATCD
- SM62ESCD
- SM62IWCD

- CD kijelző+kábel
- kábelhossz: 1,5 m
- 16A 250V~, típus: SM62
- EN 60669-1 szabványnak megfelel
- csavaros érintkezők 1,5-2,5 mm<sup>2</sup>

#### *PUSH BUTTON 2WAY WITH CORD 16A 250V~ 1M \_\_ CD*

- CD indicator+cord
- cord length 1.5m
- 16A 250V~, type SM62
- in accordance with EN 60669-1
- screw contacts 1.5-2.5 mm<sup>2</sup>



### KERESZTKAPCSOLÓ – 16AX 250V~ 1M

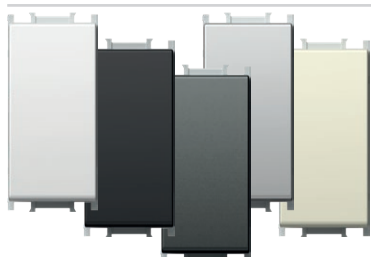

- SM70PW
- SM70SB
- SM70AT
- SM70ES
- SM70IW

- 16AX 250V~, típus: SM70
- EN 60669-1 szabványnak megfelel
- csavaros érintkezők 1,5-2,5 mm<sup>2</sup>
- cserélhető billentyű

#### *SWITCH INTERMEDIATE 16AX 250V~ 1M*

- 16AX 250V~, type SM70
- in accordance with EN 60669-1
- screw contacts 1.5-2.5 mm<sup>2</sup>
- replaceable button



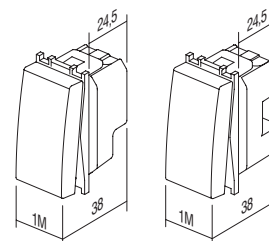

1M = 22,5 x 45  
2M = 45 x 45



## B U T T O N S T M



típus type	leírás description	méret size	szín colour	1. opcionális adatok optional data 1	2. opcionális adatok optional data 2
TM11	BILLENTYŰ BUTTON	1M	<input type="checkbox"/> PW fényes fehér polar white <input type="checkbox"/> SB matt fekete soft touch black <input type="checkbox"/> AT antracit anthracite <input type="checkbox"/> ES matt ezüst elox silver <input type="checkbox"/> IW fényes krém ivory white	<input type="checkbox"/> NT semleges neutral <input type="checkbox"/> IN jelzőlámpa indicator	 01  02  03
TM12	BILLENTYŰ BUTTON	2M			
TM21	VAKMODUL BLANK	1M			
.	.	.			
.	.	.			

## 1M BILLENTYŰ

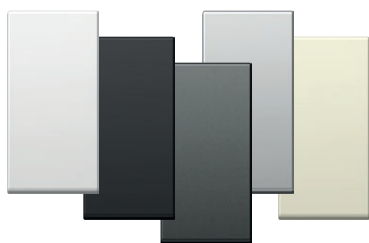

- TM11PW
- TM11SB
- TM11AT
- TM11ES
- TM11IW

- cserélhető 1M billentyű  
- EN 60669-1 szabványnak megfelel  
**BUTTON 1M**  
- replaceable button 1M  
- in accordance with EN 60669-1



## 1M JELZŐFÉNYES BILLENTYŰ



- TM11PWIN
- TM11SBIN
- TM11ATIN
- TM11ESIN
- TM11IWIN

- cserélhető 1M billentyű  
- EN 60669-1 szabványnak megfelel  
**BUTTON 1M INDICATOR**  
- replaceable button 1M  
- in accordance with EN 60669-1



## 2M BILLENTYŰ

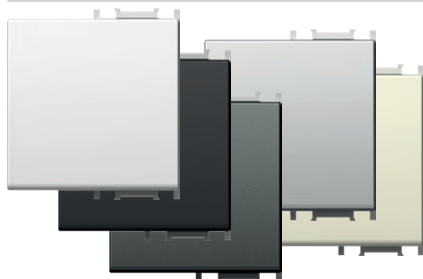

- TM12PW
- TM12SB
- TM12AT
- TM12ES
- TM12IW

- serélhető 2M billentyű  
- kapcsoló vagy nyomógomb  
átalakításra 1M - 2M méretben  
- EN 60669-1 szabványnak megfelel  
**BUTTON 2M**  
- replaceable button 2M with button carrier  
- to upgrade switch or push button  
from size 1M to size 2M  
- in accordance with EN 60669-1



## 2M JELZŐFÉNYES BILLENTYŰ

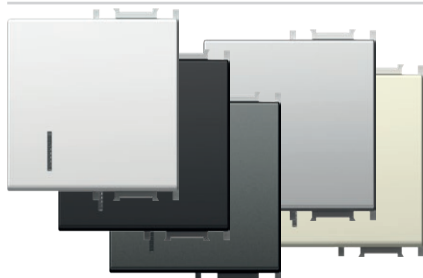

- TM12PWIN
- TM12SBIN
- TM12ATIN
- TM12ESIN
- TM12IWIN

- serélhető 2M billentyű  
- kapcsoló vagy nyomógomb  
átalakításra 1M - 2M méretben  
- EN 60669-1 szabványnak megfelel  
**BUTTON 2M INDICATOR**  
- replaceable button 2M with button carrier  
- to upgrade switch or push button  
from size 1M to size 2M  
- in accordance with EN 60669-1



### 2M BILLENTYŰ JELŐLŐTÁBLÁVAL

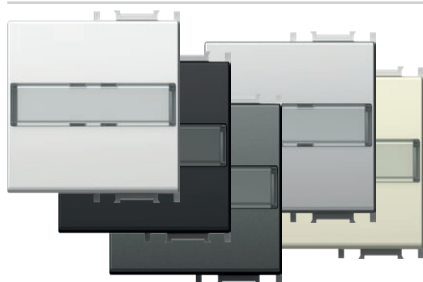

- TM13PWIL
- TM13SBIL
- TM13ATIL
- TM13ESIL
- TM13IWIL

- szerelhető 2M billentyű
- kapcsoló vagy nyomógomb 1M méretről 2M méretre való átalakításához
- EN 60669-1 szabványnak megfelel

*BUTTON 2M WITH INSCRIPTION PLATE*  
 - replaceable button 2M with button carrier  
 - to upgrade switch or push button from size 1M to size 2M  
 - in accordance with EN 60669-1



### 1M BILLENTYŰ I-O JELZÉSSSEL

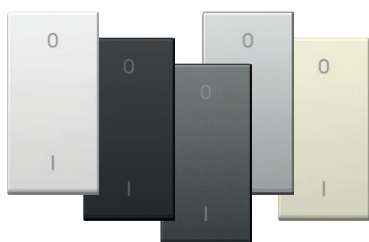

- TM15PW
- TM15SB
- TM15AT
- TM15ES
- TM15IW

- cserélhető 1M billentyű
- csak SM20-as mechanizmussal való kombináció esetén
- EN 60669-1 szabványnak megfelel

*BUTTON 1M 2POLE*  
 - replaceable button 1M  
 - only in combination with mechanism SM20  
 - in accordance with EN 60669-1



### 1M VAKMODUL

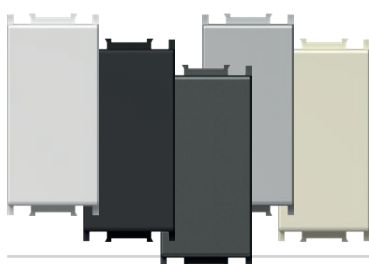

- TM21PW
- TM21SB
- TM21AT
- TM21ES
- TM21IW

- vakmodul modul az üres területek feltöltéséhez
- EN 60669-1 szabványnak megfelel

*BLANK 1M*  
 - blank modul to fill up empty spaces  
 - in accordance with EN 60669-1



### 2M VAKMODUL



- TM22PW
- TM22SB
- TM22AT
- TM22ES
- TM22IW

- vakmodul modul az üres területek feltöltéséhez
- EN 60669-1 szabványnak megfelel

*BLANK 2M*  
 - blank modul to fill up empty spaces  
 - in accordance with EN 60669-1



### KÁBELKIMENET – 1M

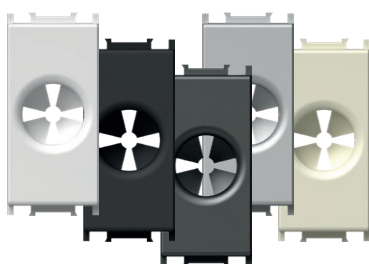

- TM31PW
- TM31SB
- TM31AT
- TM31ES
- TM31IW

- kimenet kábelhez
- megfelel az EN-60669-1 szabványnak

*CABLE OUTLET 1M*  
 - outlet for cable  
 - in accordance with EN-60669-1



1M = 22,5 x 45  
 2M = 45 x 45

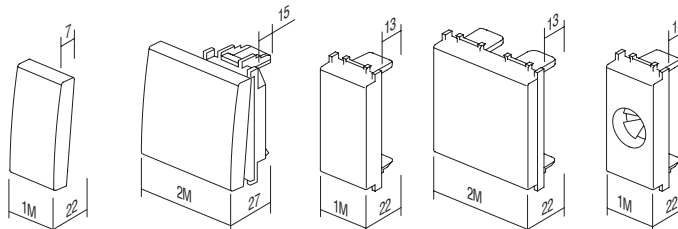

TM11  
 TM15

TM12  
 TM13

TM21

TM22

TM31

BUTTONS T M

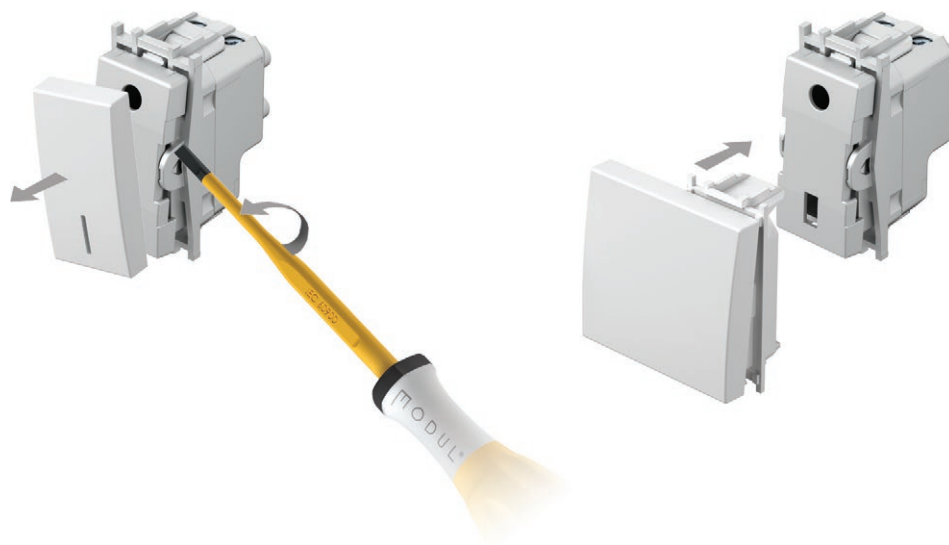

LÉZERNYOMAT A GOMBOKON

- a megjelölt helyeken bármilyen grafikájú lézernyomat
- szabványos szimbólumok a készletről, más nyomatok rendelésre

LASER PRINT ON BUTTONS  
 - laser print of any graphics on marked locations  
 - standard symbols from stock, other on request

1M	2M
A	A D G
B	B E H
C	C F I

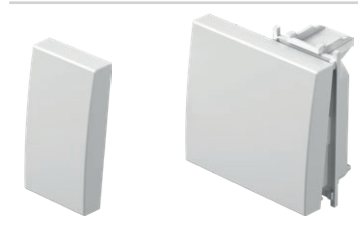

SZIMBÓLUMOK

SYMBOLS

01	02	03	04	05	06	07	08	09	10	11	12	20	21	22	23
24	25	26	27	28	29	30	31	32	33	34	35	36	37	38	39
					OFF	ON					AC				
40	41	42	43	44	45	46	47	48							

SZABVÁNYOS SZIMBÓLUMOK

STANDARD SYMBOLS

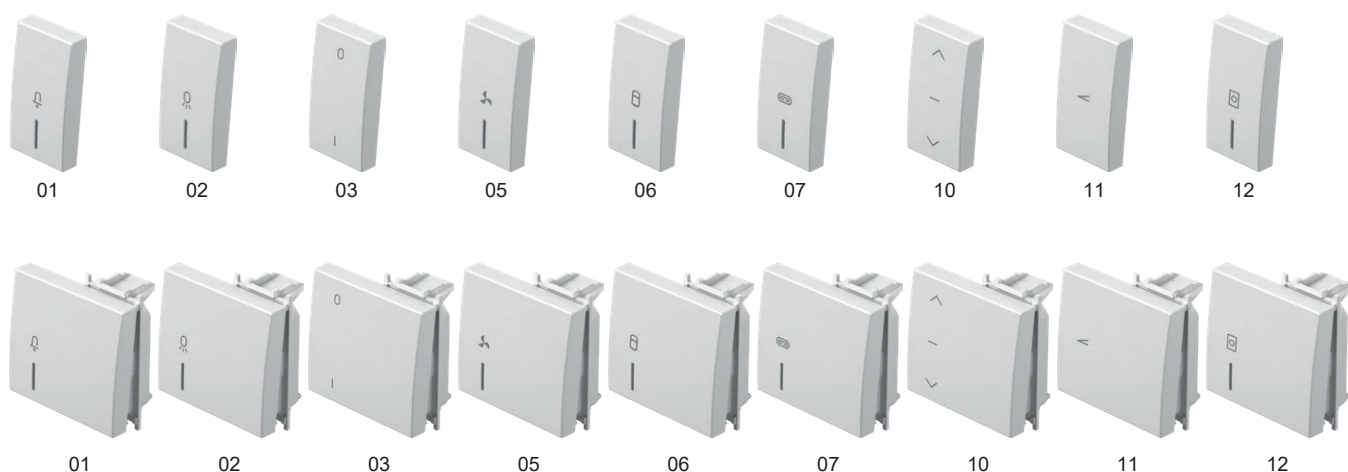

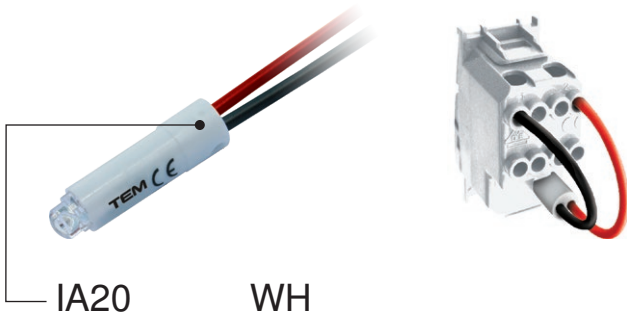

típus type	leírás description	műszaki adatok technical data	szín colour
IA10	GLIMLÁMPA NEON LAMP	230V~ 0,34W	<input type="checkbox"/> WH fehér white
IA20	LED LÁMPA LED LAMP	230V~ AC/DC 0,40W	<input checked="" type="checkbox"/> BL kék blue
IA21	LED LÁMPA LED LAMP	24V AC/DC 0,20W	<input checked="" type="checkbox"/> RD piros red
·	·	·	<input checked="" type="checkbox"/> GR zöld green
·	·	·	<input checked="" type="checkbox"/> OR narancssárga orange

GLIMLÁMPA 230V~ 0,34W



IA10OR

- kapcsoló jelzésére, megvilágítására vagy állandó megvilágítására
- jelzőfényes gombbal való kombinálásra

NEON LAMP 230V~ 0,34W

- for indication, illumination or constant illumination of switch
- in combination with button with indicator

LED LÁMPA 230V~ AC/DC 0,40W

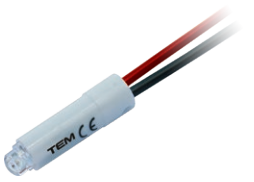

IA20WH  
 IA20GR  
 IA20RD  
 IA20BL

- kapcsoló jelzésére, megvilágítására vagy állandó megvilágítására
- jelzőfényes gombbal való kombinálásra

LED LAMP 230V AC/DC 0,40W

- for indication, illumination or constant illumination of switch
- in combination with button with indicator

LED LÁMPA 24V~ AC/DC 0,20W

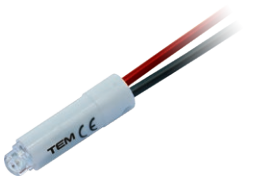

IA21WH  
 IA21RD

- kapcsoló jelzésére, megvilágítására vagy állandó megvilágítására
- jelzőfényes gombbal való kombinálásra

LED LAMP 24V AC/DC 0,20W

- for indication, illumination or constant illumination of switch
- in combination with button with indicator

LED LÁMPA 12V~ AC/DC 0,10W



IA22WH  
 IA22RD

- kapcsoló jelzésére, megvilágítására vagy állandó megvilágítására
- jelzőfényes gombbal való kombinálásra

LED LAMP 12V AC/DC 0,10W

- for indication, illumination or constant illumination of switch
- in combination with button with indicator

RC ÁRAMKÖR 250V~



IA50

- RC áramkör a LED lámpák működési ingadozásainak megelőzéséhez
- Több lámpához való RC áramkör párhuzamosan egymáshoz kapcsolható
- 0,1 µF, 100 Ω, 250V~

RC CIRCUIT 250V~

- RC circuit to eliminate disturbances in the operation of LED lamps
- parallel connections of more RC circuits with lamps are possible
- 0,1 µF, 100 Ω, 250V~

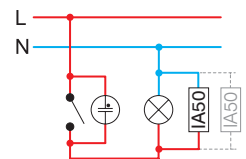

I L L U M I N A T I O N I A

jelzés /  
Indication

\* világítás /  
Illumination

Állandó világítás /  
Constant illumination

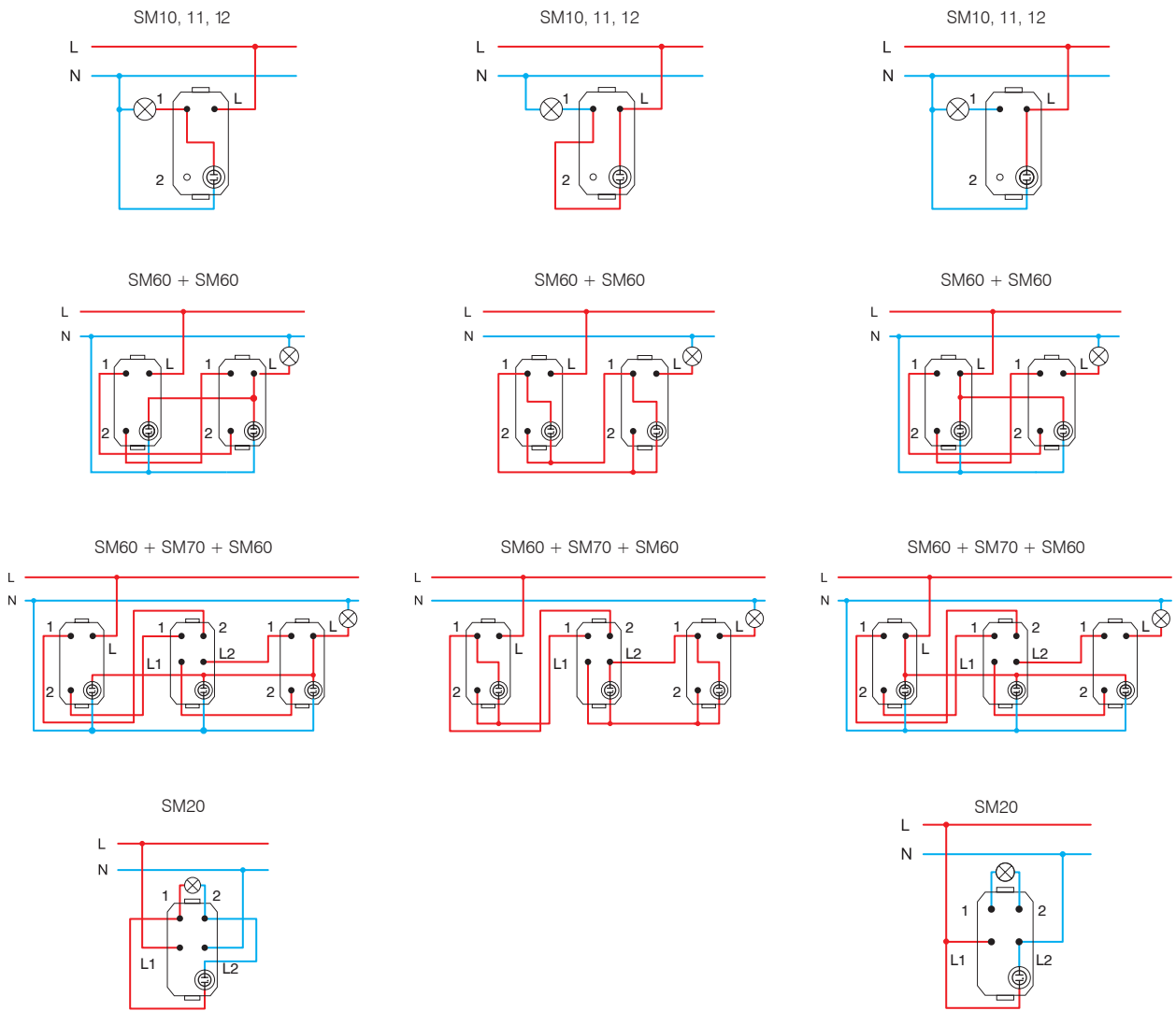

\* energiatakarékos izzókhöz (CFL, LED) a csatlakozók nem megfelelőek /  
the connections are not suitable for energy-saving bulbs (CFL, LED)

1M = 22,5 x 45  
2M = 45 x 45

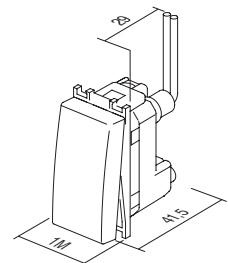

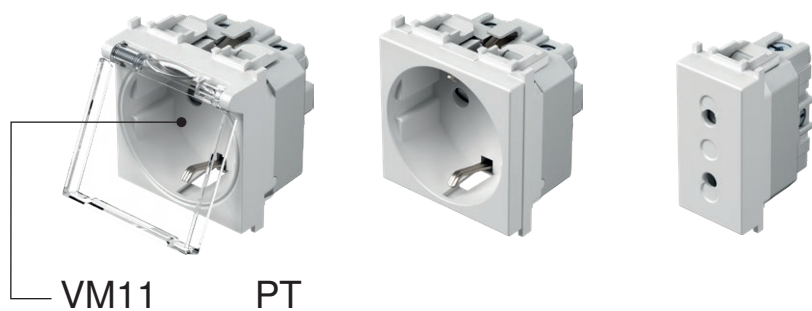

VM11

PT

típus type	leírás description	műszaki adatok technical data	méret size	szín colour																		
VM10	SCHUKO ALJZAT+KS SOCKET SCHUKO+KS	2P+E 16A 250V~	2M	<table border="0"> <tr> <td> PW fényes fehér polar white</td> <td> PT fehér+átlátszó white+transparent</td> <td> PP fehér+fehér white+white</td> </tr> </table>	PW fényes fehér polar white	PT fehér+átlátszó white+transparent	PP fehér+fehér white+white															
PW fényes fehér polar white	PT fehér+átlátszó white+transparent	PP fehér+fehér white+white																				
VM11	SCHUKO ALJZAT+KS+FEDÉL SOCKET SCHUKO+KS+COVER	2P+E 16A 250V~	2M	<table border="0"> <tr> <td> SB matt fekete soft touch black</td> <td> BT matt fekete+átlátszó black+transparent</td> <td> BB matt fekete+fehér black+white</td> </tr> </table>	SB matt fekete soft touch black	BT matt fekete+átlátszó black+transparent	BB matt fekete+fehér black+white															
SB matt fekete soft touch black	BT matt fekete+átlátszó black+transparent	BB matt fekete+fehér black+white																				
VM20	EURÓPAI ALJZAT+KS SOCKET EURO+KS	2P 10A 250V~	1M	<table border="0"> <tr> <td> AT antracit anthracite</td> <td> AT antracit+átlátszó anthracite+transparent</td> <td> AA antracit+antracit anthracite+anthracite</td> </tr> <tr> <td> ES matt ezüst elox silver</td> <td> ST ezüst+átlátszó silver+transparent</td> <td> SS ezüst+ezüst silver+silver</td> </tr> <tr> <td> IW fényes krém ivory white</td> <td> IT krém+átlátszó ivory+transparent</td> <td> II krém+krém ivory+ivory</td> </tr> <tr> <td> RD piros red</td> <td> RT piros+átlátszó red+transparent</td> <td> RR piros+piros red+red</td> </tr> <tr> <td> GR zöld green</td> <td> GT zöld+átlátszó green+transparent</td> <td> GG zöld+zöld green+green</td> </tr> <tr> <td> OR narancssárga orange</td> <td> OT narancssárga+átlátszó orange+transparent</td> <td> OO narancssárga+narancssárga orange+orange</td> </tr> </table>	AT antracit anthracite	AT antracit+átlátszó anthracite+transparent	AA antracit+antracit anthracite+anthracite	ES matt ezüst elox silver	ST ezüst+átlátszó silver+transparent	SS ezüst+ezüst silver+silver	IW fényes krém ivory white	IT krém+átlátszó ivory+transparent	II krém+krém ivory+ivory	RD piros red	RT piros+átlátszó red+transparent	RR piros+piros red+red	GR zöld green	GT zöld+átlátszó green+transparent	GG zöld+zöld green+green	OR narancssárga orange	OT narancssárga+átlátszó orange+transparent	OO narancssárga+narancssárga orange+orange
AT antracit anthracite	AT antracit+átlátszó anthracite+transparent	AA antracit+antracit anthracite+anthracite																				
ES matt ezüst elox silver	ST ezüst+átlátszó silver+transparent	SS ezüst+ezüst silver+silver																				
IW fényes krém ivory white	IT krém+átlátszó ivory+transparent	II krém+krém ivory+ivory																				
RD piros red	RT piros+átlátszó red+transparent	RR piros+piros red+red																				
GR zöld green	GT zöld+átlátszó green+transparent	GG zöld+zöld green+green																				
OR narancssárga orange	OT narancssárga+átlátszó orange+transparent	OO narancssárga+narancssárga orange+orange																				



SCHUKO ALJZAT+KS 2P+E 16A 250V~ 2M

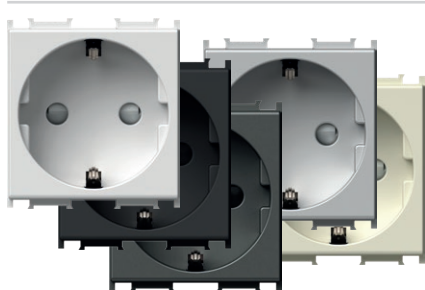

- VM10PW
- VM10SB
- VM10AT
- VM10ES
- VM10IW

- 2P+E schuko
- 16A 250V~, típus:VM10
- IEC 60884-1, CEE7 szabvánnyal összhangban
- csavaros érintkezők 1,5-2,5 mm<sup>2</sup>
- beépített védelem az érintkezők megérintése ellen

SOCKET SCHUKO+KS 2P+E 16A 250V~ 2M

- 2P+E schuko
- 16A 250V~, type VM10
- in accordance with IEC 60884-1, CEE7
- screw contacts 1.5-2.5 mm<sup>2</sup>
- shuttered live contacts



SCHUKO ALJZAT+KS 2P+E 16A 250V~ 2M

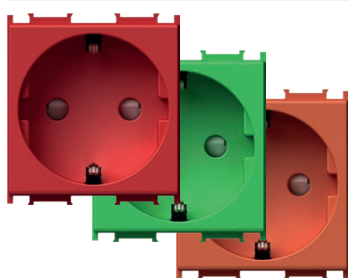

- VM10RD
- VM10GR
- VM10OR

- 2P+E schuko
- 16A 250V~, típus:VM10
- IEC 60884-1, CEE7 szabvánnyal összhangban
- csavaros érintkezők 1,5-2,5 mm<sup>2</sup>
- beépített védelem az érintkezők megérintése ellen

SOCKET SCHUKO+KS 2P+E 16A 250V~ 2M

- 2P+E schuko
- 16A 250V~, type VM10
- in accordance with IEC 60884-1, CEE7
- screw contacts 1.5-2.5 mm<sup>2</sup>
- shuttered live contacts



SCHUKO ALJZAT+KS+COVER 2P+E 16A 250V~ 2M

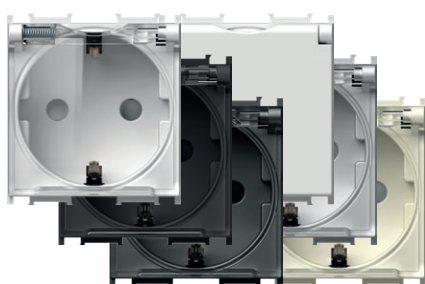

- VM11PT
- VM11BT
- VM11AT
- VM11ST
- VM11IT
- VM11PP

- 2P+E schuko+fedél
- 16A 250V~, típus: VM11
- IEC 60884-1, CEE7 szabvánnyal összhangban
- csavaros érintkezők 1,5-2,5 mm<sup>2</sup>
- beépített védelem az érintkezők megérintése ellen

SOCKET SCHUKO+KS+COVER

- 2P+E 16A 250V~ 2M
- 2P+E schuko+cover
- 16A 250V~, type VM11
- in accordance with IEC 60884-1, CEE7
- screw contacts 1.5-2.5 mm<sup>2</sup>
- shuttered live contacts





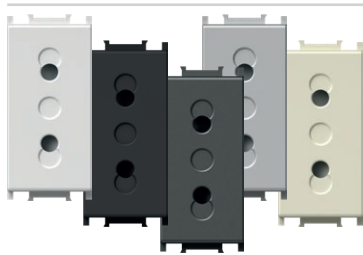

- VM20PW
- VM20SB
- VM20AT
- VM20ES
- VM20IW

#### EURO ALJZAT+2P KS – 10A; 250 V~; 1M

- 2P európai
- 10A 250V~, típus:VM20
- IEC 60884-1, CEE7 szabvánnyal összhangban
- csavaros érintkezők 1,5-2,5 mm<sup>2</sup>
- beépített védelem az érintkezők megérintése ellen

#### SOCKET EURO+KS 2P 10A 250V~ 1M

- 2P Euro
- 10A 250V~, type VM20
- in accordance with IEC 60884-1, CEE7
- screw contacts 1.5-2.5 mm<sup>2</sup>
- shuttered live contacts

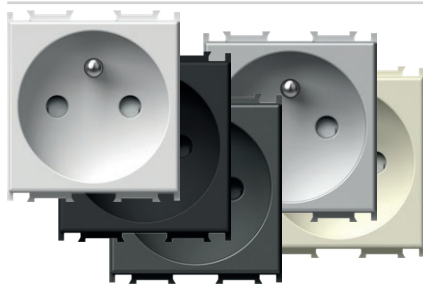

- VM40PW
- VM40SB
- VM40AT
- VM40ES
- VM40IW

#### FRANCIA ALJZAT+KS 2P+E 16A 250V~ 2M

- 2P+E francia
- 16A 250V~, típus:VM40
- az IEC 60884-1, az NF C 61-314 és a CEE7 szabvánnyal összhangban
- csavaros érintkezők 1,5-2,5 mm<sup>2</sup>
- beépített védelem az érintkezők megérintése ellen

#### SOCKET FRENCH+KS 2P+E 16A 250V~ 2M

- 2P+E French
- 16A 250V~, type VM40
- in accordance with IEC 60884-1, NF C 61-314, CEE7
- screw contacts 1.5-2.5 mm<sup>2</sup>
- shuttered live contacts

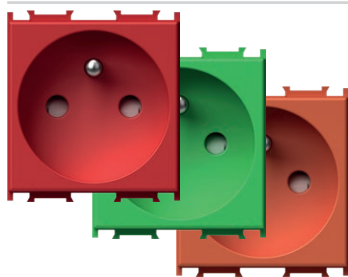

- VM40RD
- VM40GR
- VM40OR

#### FRANCIA ALJZAT+KS 2P+E 16A 250V~ 2M

- 2P+E francia
- 16A 250V~, típus:VM40
- az IEC 60884-1, az NF C 61-314 és a CEE7 szabvánnyal összhangban
- csavaros érintkezők 1,5-2,5 mm<sup>2</sup>
- beépített védelem az érintkezők megérintése ellen

#### SOCKET FRENCH+KS 2P+E 16A 250V~ 2M

- 2P+E French
- 16A 250V~, type VM40
- in accordance with IEC 60884-1, NF C 61-314, CEE7
- screw contacts 1.5-2.5 mm<sup>2</sup>
- shuttered live contacts



- VM41PT
- VM41BT
- VM41AT
- VM41PP
- VM41ST
- VM41IT

#### FRANCIA ALJZAT+KS+2P FEDÉL+E – 16 A; 250 V~; 2 M

- 2P+E francia+fedél
- 16A 250V~, típus:VM41
- az IEC 60884-1, az NF C 61-314 és a CEE7 szabvánnyal összhangban
- csavaros érintkezők 1,5-2,5 mm<sup>2</sup>
- beépített védelem az érintkezők megérintése ellen

#### SOCKET FRENCH+KS+COVER

- 2P+E 16A 250V~ 2M
- 2P+E French+cover
- 16A 250V~, type VM41
- in accordance with IEC 60884-1, NF C 61-314, CEE7
- screw contacts 1.5-2.5 mm<sup>2</sup>
- shuttered live contacts

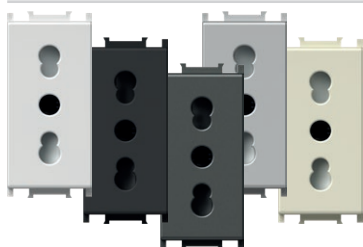

- VM30PW
- VM30SB
- VM30AT
- VM30ES
- VM30IW

#### P17/11 OLASZ ALJZAT+2P KS+E – 16 A; 250 V~; 1 M

- 2P+E olasz P17/11
- 16A 250V~, típus:VM30
- az IEC 60884-1 és CEI 23-50 szabvánnyal összhangban
- csavaros érintkezők 1,5-2,5 mm<sup>2</sup>
- beépített védelem az érintkezők megérintése ellen

#### SOCKET ITALIAN P17/11+KS 2P+E 16A 250V~ 1M

- 2P+E Italian P17/11
- 16A 250V~, type VM30
- in accordance with IEC 60884-1, CEI 23-50
- screw contacts 1.5-2.5 mm<sup>2</sup>
- shuttered live contacts

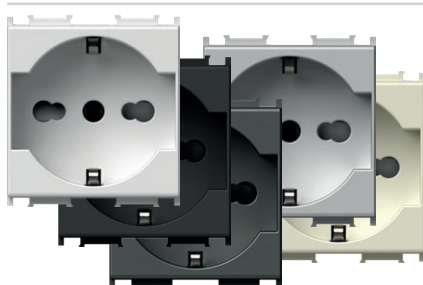

- VM31PW
- VM31SB
- VM31AT
- VM31ES
- VM31IW

#### SCHUKO/OLASZ P17/11 ALJZAT+2P KS+E – 16 A; 250 V~; 2 M

- 2P+E schuko/olasz P17/11,
- 16A 250V~, típus:VM31
- az IEC 60884-1 és CEI 23-50 szabvánnyal összhangban
- csavaros érintkezők 1,5-2,5 mm<sup>2</sup>
- beépített védelem az érintkezők megérintése ellen

#### SOCKET SCHUKO/ITA P17/11+KS

- 2P+E 16A 250V~ 2M
- 2P+E schuko/Italian P17/11
- 16A 250V~, type VM31
- in accordance with IEC 60884-1, CEI 23-50
- screw contacts 1.5-2.5 mm<sup>2</sup>
- shuttered live contacts

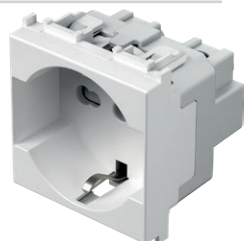

SCHUKO/OLASZ P30 ALJZAT+2P KS+E – 16 A; 250 V~; 2 M

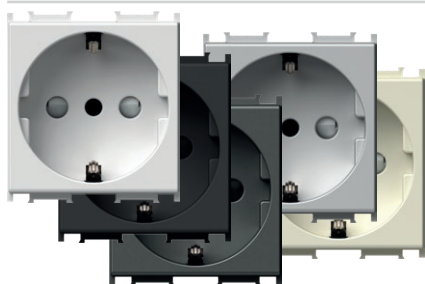

- VM32PW
- VM32SB
- VM32AT
- VM32ES
- VM32IW

- 2P+E schuko/olasz P30
- 16A 250V~, típus:VM32
- az IEC 60884-1 és CEI 23-50 szabvánnyal összhangban
- csavaros érintkezők 1,5-2,5 mm<sup>2</sup>
- beépített védelem az érintkezők megérintése ellen



SOCKET SCHUKO/ITA P30+KS

- 2P+E 16A 250V~ 2M
- 2P+E schuko/Italian P30
  - 16A 250V~, type VM32
  - in accordance with IEC 60884-1, CEI 23-50
  - screw contacts 1.5-2.5 mm<sup>2</sup>
  - shuttered live contacts

P11 OLASZ ALJZAT+2P KS+E – 10 A; 250 V~; 1 M

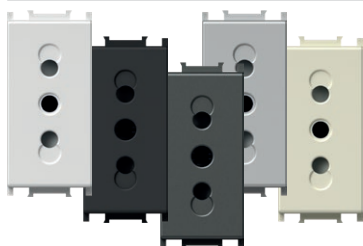

- VM33PW
- VM33SB
- VM33AT
- VM33ES
- VM33IW

- 2P+E olasz P11
- 10A 250V~, típus:VM33
- az IEC 60884-1 és CEI 23-50 szabvánnyal összhangban
- csavaros érintkezők 1,5-2,5 mm<sup>2</sup>
- beépített védelem az érintkezők megérintése ellen



SOCKET ITALIAN P11+KS 2P+E 10A 250V~ 1M

- 2P+E Italian P11
- 10A 250V~, type VM33
  - in accordance with IEC 60884-1, CEI 23-50
  - screw contacts 1.5-2.5 mm<sup>2</sup>
  - shuttered live contacts

EURÓPAI/AMERIKAI ALJZAT+2P KS – 16 A; 250 V~; 1 M



- VM21PW
- VM21SB
- VM21AT
- VM21ES
- VM21IW

- 2P európai/amerikai
- 16A 250V~, típus:VM21
- csavaros érintkezők 1,5-2,5 mm<sup>2</sup>
- beépített védelem az érintkezők megérintése ellen
- kizárólag nem az Európai Unióba tartozó országok részére



SOCKET EURO/AMERICAN+KS 2P 16A 250V~ 1M

- 2P Euro/American
- 16A 250V~, type VM21
  - screw contacts 1.5-2.5 mm<sup>2</sup>
  - shuttered live contacts
  - only for countries not members of EU

BS 1363-2 ANGOL ALJZAT+2P KS+E 13 A; 250 V~; 2 M

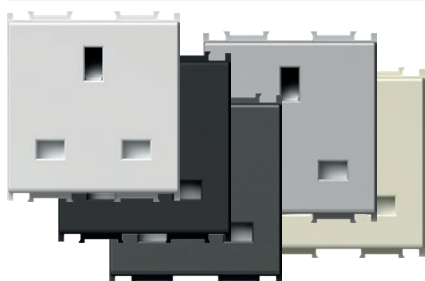

- VM52PW
- VM52SB
- VM52AT
- VM52ES
- VM52IW

- 2P+E angol BS 1363-2
- 13A 250V~, típus:VM52
- BS 1363-2 szabványnak megfelel
- csavaros érintkezők 1,5-4 mm<sup>2</sup>
- beépített védelem az érintkezők megérintése ellen

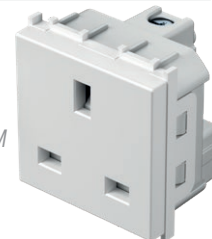

SOCKET BRITISH BS 1363-2+KS 2P+E 13A 250V~ 2M

- 2P+E British BS 1363-2
- 13A 250V~, type VM52
  - in accordance with BS 1363-2
  - screw contacts 1.5-4 mm<sup>2</sup>
  - shuttered live contacts

ALJZATOKAT A TÖBB SZABVÁNYNAK IS MEGFELELŐ +KS 2P+E 13A 250V~ 2M

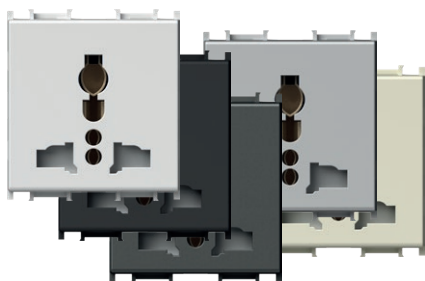

- VM55PW
- VM55SB
- VM55AT
- VM55ES
- VM55IW

- bedugós érintkezők 1,5-2,5 mm<sup>2</sup>
- beépített érintésvédelem

SOCKET MULTI-STANDARD+KS 2P+E 13A 250V~ 2M

- plug-in contacts 1.5-2.5 mm<sup>2</sup>
- built-in contact protection



DUGALJ ALÁ ÉPÍTHETŐ TÚLFESZÜLTÉS LEVEZETŐ MPE MINI 275 V/50 Hz



VM80

- a sorban első aljzattal párhuzamos csatlakozás
- III. (D) védelmi osztály
- U<sub>c</sub>=275 Vac, U<sub>oc</sub>/I<sub>sc</sub>=6 kV/3 kA, U<sub>p</sub><800 V
- IEC 61643-1 szabványnak megfelel
- vezeték: 1,5 mm<sup>2</sup>, IP20
- kioldáskor hangjelzés





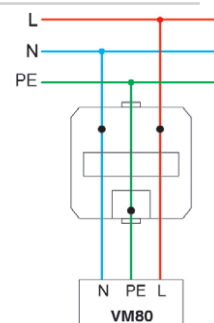





SURGE PROTECTOR MPE MINI 275V/50Hz

- parallel connection with the first socket in the row
- protection class III
- U<sub>c</sub>=275Vac, U<sub>oc</sub>/I<sub>sc</sub>=6kV/3kA, U<sub>p</sub><800V
- in accordance with IEC 61643-1
- wires 1.5mm<sup>2</sup>, IP20
- sound signal at breakdown



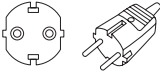
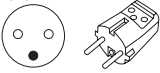

## S O C K E T S V M

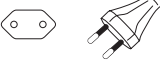
ILLESZKEDŐ ALJAZTOK ÉS DUGASZOK  
SOCKETS AND PLUGS MATCHING

ALJAZAT / SOCKET									
DUGASZ TÍPUSA / PLUG STYLE	VM10 VM11	VM20	VM30	VM33	VM31	VM32	VM40 VM41	VM21	VM55
Német / German 	•				•	•			•
Francia / French 	•				•	•	•		•
Olasz / Italian S11 			•	•	•	•			•
Olasz / Italian S17 			•		•				•
európai 	•	•	•		•	•	•	•	•

DUGALJAK ÉS DUGVILLÁK PÁROSÍTÁSA  
SOCKETS AND PLUGS MATCHING

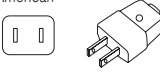
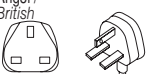
ALJAZAT / SOCKET			
DUGASZ TÍPUSA / PLUG STYLE	VM21	VM52	VM55
Amerikai / American 	•		•
Angol / British BS 1363-2 		•	•

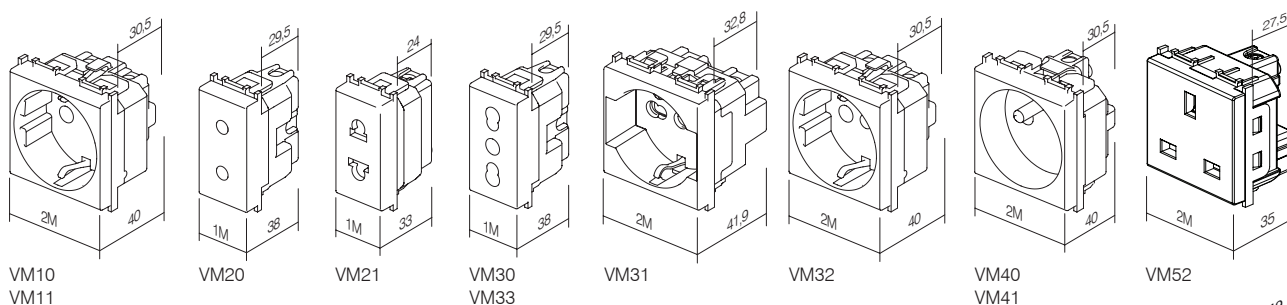
VM10  
VM11

VM20

VM21

VM30  
VM33

VM31

VM32

VM40  
VM41

VM52

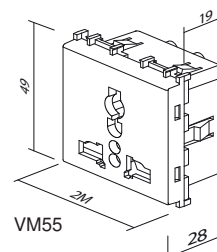

VM55

1M = 22,5 x 45  
2M = 45 x 45



típus type	leírás description	műszaki adatok technical data	méret size	szín colour
KM10	ALJZAT – TV SOCKET TV BASIC	0dB	1M	<input type="checkbox"/> PW fényes fehér polar white
KM11	ALJZAT – TV VÉGZÁRÓ SOCKET TV END-LINE	1dB	1M	<input checked="" type="checkbox"/> SB matt fekete soft touch black
KM12	ALJZAT – TV ÁTMENŐ SOCKET TV TROUGHPASS	10dB	1M	<input checked="" type="checkbox"/> AT antracit anthracite
⋮	⋮	⋮	⋮	<input type="checkbox"/> ES matt ezüst elox silver
⋮	⋮	⋮	⋮	<input type="checkbox"/> IW fényes krém ivory white

TV ALJZAT 0 dB 1M

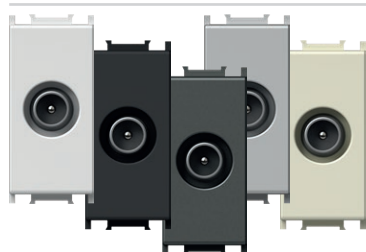

- KM10PW
- KM10SB
- KM10AT
- KM10ES
- KM10IW

- TV  
- csökkentés: 0 dB  
- hátsó csatlakozó – F szabvány  
**SOCKET TV BASIC 0dB 1M**  
- TV basic  
- reduction 0dB  
- back connector – F standard



TV ALJZAT 0 dB 2M

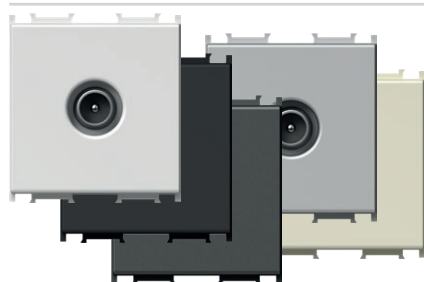

- KM20PW
- KM20SB
- KM20AT
- KM20ES
- KM20IW

- TV  
- csökkentés: 0 dB  
- hátsó csatlakozó – F szabvány  
**SOCKET TV BASIC 0dB 2M**  
- TV basic  
- reduction 0dB  
- back connector – F standard



ALJZAT TV VÉGZÁRÓ – 1 dB; 1 M



- KM11PW
- KM11SB
- KM11AT
- KM11ES
- KM11IW

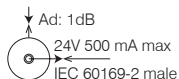

- TV végzáró  
- frekvenciatartomány: 5÷2400 MHz  
- csökkentés: < 1 dB  
- EN 50083-1 szabványnak megfelel  
- csavaros érintkezők  
**SOCKET TV END-LINE 1dB 1M**  
- TV end-line  
- frequency range 5÷2400 MHz  
- reduction < 1 dB  
- in accordance with EN 50083-1  
- screw contacts



ALJZAT – TV ÁTMENŐ – 10 dB; 1 M



- KM12PW
- KM12SB
- KM12AT
- KM12ES
- KM12IW

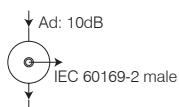

- TV átmenő  
- frekvenciatartomány: 5÷2400 MHz  
- csökkentés: < 10 dB  
- EN 50083-1 szabványnak megfelel  
- csavaros érintkezők  
**SOCKET TV TROUGHPASS 10dB 1M**  
- TV troughpass  
- frequency range 5÷2400 MHz  
- reduction < 10 dB  
- in accordance with EN 50083-1  
- screw contacts



## SAT ALJZAT 0 dB 1M



- KM15PW
- KM15SB
- KM15AT
- KM15ES
- KM15IW

- SAT aljzat
- csökkentés: 0 dB
- hátsó csatlakozó – F szabvány
- SOCKET SAT BASIC 0dB 1M*
- SAT basic
- reduction 0dB
- back connector – F standard



## SAT ALJZAT 0 dB 2M

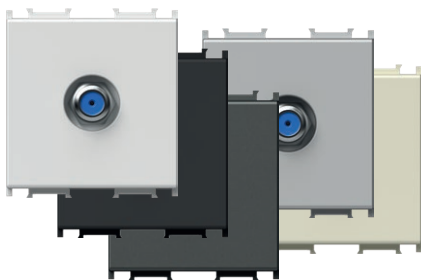

- KM24PW
- KM24SB
- KM24AT
- KM24ES
- KM24IW

- SAT aljzat
- csökkentés: 0 dB
- hátsó csatlakozó – F szabvány
- SOCKET SAT BASIC 0dB 2M*
- SAT basic
- reduction 0dB
- back connector – F standard



## SAT VÉGZÁRÓS ALJZAT – 1 dB; 1 M

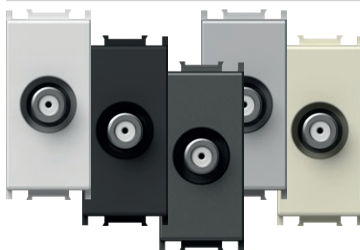

- KM16PW
- KM16SB
- KM16AT
- KM16ES
- KM16IW

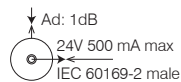

- SAT végzár
- frekvenciatartomány: 5÷2400 MHz
- csökkentés: < 1 dB
- EN 50083-1 szabványnak megfelel
- csavaros érintkezők
- SOCKET SAT END-LINE 1dB 1M*
- SAT end-line
- frequency range 5÷2400 MHz
- reduction < 1dB
- in accordance with EN 50083-1
- screw contacts



## RÁDIÓ ALJZAT 0 dB 1M



- KM19PW
- KM19SB
- KM19AT
- KM19ES
- KM19IW

- R aljzat
- csökkentés: 0 dB
- hátsó csatlakozó – F szabvány
- SOCKET R BASIC 0dB 1M*
- R basic
- reduction 0dB
- back connector – F standard



## RÁDIÓ ALJZAT 0 dB 2M

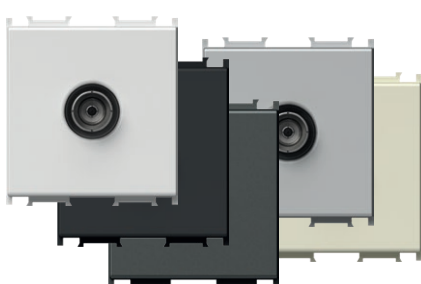

- KM29PW
- KM29SB
- KM29AT
- KM29ES
- KM29IW

- R aljzat
- csökkentés: 0 dB
- hátsó csatlakozó – F szabvány
- SOCKET R BASIC 0dB 2M*
- R basic
- reduction 0dB
- back connector – F standard



## ALJZAT – SAT 102 – 1 dB; 2 M

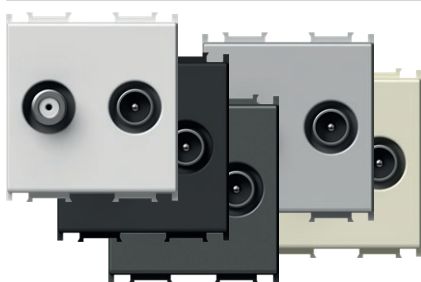

- KM25PW
- KM25SB
- KM25AT
- KM25ES
- KM25IW

- SAT-TV végzár
- frekvenciatartomány: 5÷2400 MHz
- csökkentés: < 1 dB
- EN 50083-1 szabványnak megfelel
- csavaros érintkezők
- SOCKET SAT-TV END-LINE 1dB 2M*
- SAT-TV end-line
- frequency range 5÷2400 MHz
- reduction < 1dB
- in accordance with EN 50083-1
- screw contacts

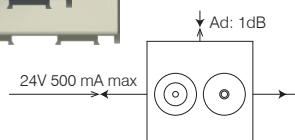

ALAPVETŐ KAPCSOLÁSI MINTÁK  
BASIC CONNECTION SAMPLES

önálló kapcsolás  
stand alone connection

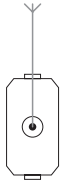

KM10  
KM20  
KM11  
KM15  
KM24  
KM16  
KM19  
KM29  
KM25

csillagkapcsolás  
star connection

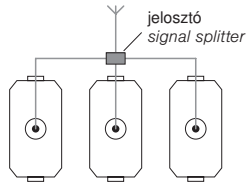

KM10  
KM20  
KM11  
KM15  
KM24  
KM16  
KM19  
KM29  
KM25

áthidaló kapcsolás  
throughpass connection

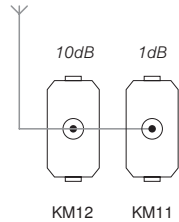

AUDIO-ALJZAT – 2xRCA; 1 M



- KM22PW
- KM22SB
- KM22AT
- KM22ES
- KM22IW

- audio 2x RCA  
- forrasztott kábelcsatlakozás a hátsó részen

SOCKET AUDIO 2xRCA 1M

- audio 2x RCA  
- soldering connection of cable at the back side



ALJZAT, AUDIO HANGSZÓRÓK 1M



- KM23PW
- KM23SB
- KM23AT
- KM23ES
- KM23IW

- audio 2x Ø4mm  
- a hangszóró kábeléhez, Ø4mm-es banándugóhoz vagy villás dugóhoz  
- forrasztott kábelcsatlakozás a hátsó részen

SOCKET AUDIO LOUDSPEAKERS 1M

- audio 2x Ø4mm  
- to accommodate speaker wire, banana plug Ø4mm or spades  
- soldering connection of cable at the back side



ALJZAT, AUDIO HANGSZÓRÓK 2M



- KM26PW
- KM26SB
- KM26AT
- KM26ES
- KM26IW

- audio 2x Ø4mm  
- a hangszóró kábeléhez, Ø4mm-es banándugóhoz vagy villás dugóhoz  
- forrasztott kábelcsatlakozás a hátsó részen

SOCKET AUDIO LOUDSPEAKERS 2M

- audio 2x Ø4mm  
- to accommodate speaker wire, banana plug Ø4mm or spades  
- soldering connection of cable at the back side



1M = 22,5 x 45  
2M = 45 x 45

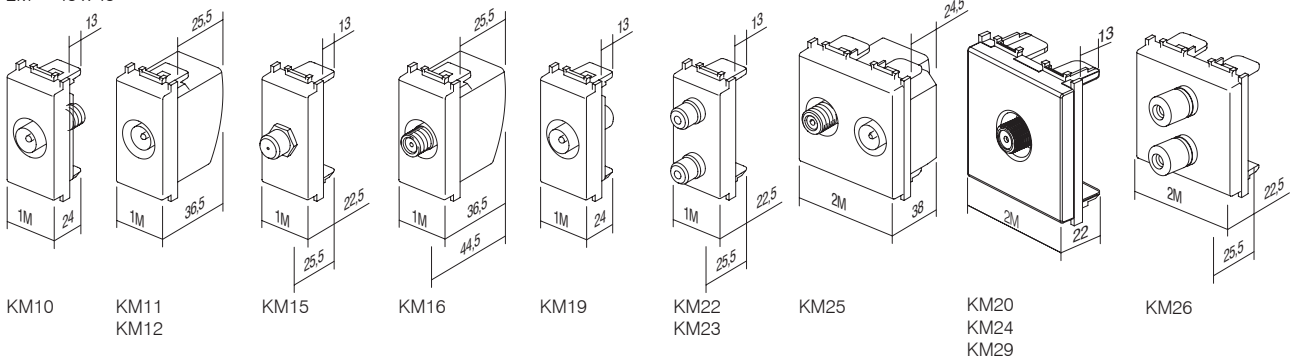

## ALJZAT – TEL LT RJ11 6/4 1 M



- KM30PW
- KM30SB
- KM30AT
- KM30ES
- KM30IW

- TEL LT csavar
- RJ11 6/4
- IEC 60603-7 szabványnak megfelel
- csavaros érintkezők

*SOCKET TEL LT RJ11 6/4 1M*

- TEL LT screw
- RJ11 6/4
- in accordance with IEC 60603-7
- screw contacts



## ALJZAT – TEL BT SEC 6/6 1 M

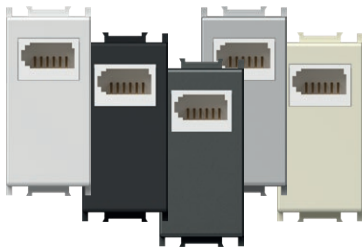

- KM31PW
- KM31SB
- KM31AT
- KM31ES
- KM31IW

- TEL BT angol szabvány
- SEC másodlagos 6/6
- BS 6312 szabványnak megfelel
- csavaros érintkezők

*SOCKET TEL BT SEC 6/6 1M*

- TEL BT British standard
- SEC secondary 6/6
- in accordance with BS 6312
- screw contacts



## ALJZAT – TEL KS RJ11 6/4 1 M

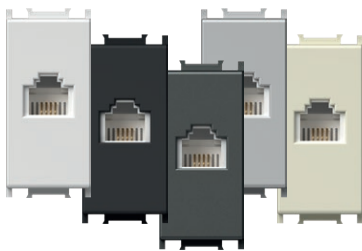

- KM36PW
- KM36SB
- KM36AT
- KM36ES
- KM36IW

- KS Keystone szabvány
- RJ11 6/4
- IEC 60603-7 szabványnak megfelel

*SOCKET TEL KS RJ11 6/4 1M*

- KS keystone fixing standard
- RJ11 6/4
- in accordance with IEC 60603-7

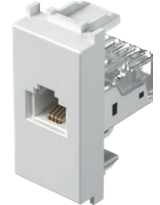

## ALJZAT – CAT5e KS RJ45 8/8 1 M

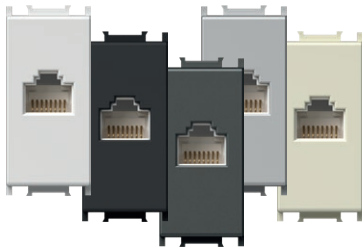

- KM37PW
- KM37SB
- KM37AT
- KM37ES
- KM37IW

- KS Keystone szabvány
- CAT5e, RJ45 8/8
- IEC 60603-7 szabványnak megfelel

*SOCKET CAT5e KS RJ45 8/8 1M*

- KS keystone fixing standard
- CAT5e, RJ45 8/8
- in accordance with IEC 60603-7

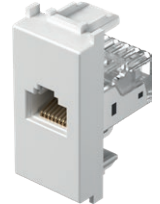

## KS ADAPTER – 1 M

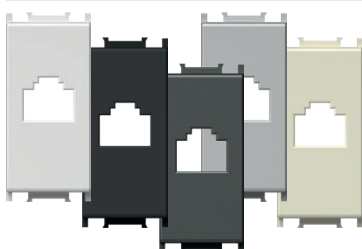

- KM35PW
- KM35SB
- KM35AT
- KM35ES
- KM35IW

- KS Keystone szabvány
- AMP, Avaya, Brandrex, FMT, Mfico, Tyco, ...
- kommunikációs modul nem tartalmaz

*ADAPTER KS 1M*

- KS keystone fixing standard
- AMP, Avaya, Brandrex, FMT, Mfico, Tyco, ...
- communication module not included



## KS ADAPTER PORVÉDELEMMEL – 1 M

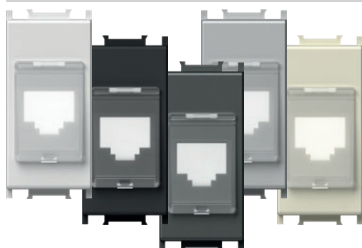

- KM38PW
- KM38SB
- KM38AT
- KM38ES
- KM38IW

- KS Keystone szabvány porvédelemmel
- AMP, Avaya, Brandrex, FMT, Mfico, Tyco, ...
- kommunikációs modul nem tartalmaz

*ADAPTER KS WITH DUST PROTECTION 1M*

- KS keystone fixing standard with dust protection
- AMP, Avaya, Brandrex, FMT, Mfico, Tyco, ...
- communication module not included



ALJZAT KS CAT6 SCH RJ45 8/8 1M

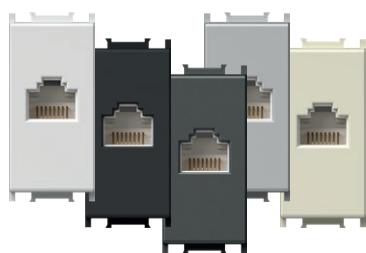

- KM39PW
- KM39SB
- KM39AT
- KM39ES
- KM39IW

- KS Keystone szabvány
- CAT6 UTP szerszám nélkül, RJ45 8/8
- ISO/IEC 11801 szabványnak megfelel

*SOCKET CAT6 SCH KS RJ45 8/8 1M*

- KS keystone fixing standard
- CAT6 UTP toolless, RJ45 8/8
- in accordance with ISO/IEC 11801



KS UNIVERZÁLIS ADAPTER – 1 M

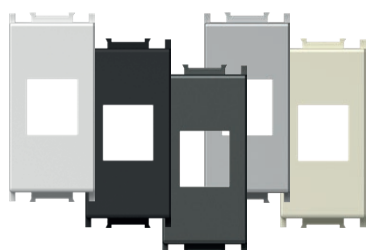

- KM50PW
- KM50SB
- KM50AT
- KM50ES
- KM50IW

- KS Keystone szabvány
- alkalmas HDMI, USB kábelhez
- kommunikációs modul nem tartalmaz

*ADAPTER KS UNIVERSAL 1M*

- KS keystone fixing standard
- suitable for HDMI, USB
- communication module not included



PD ADAPTER – 1 M

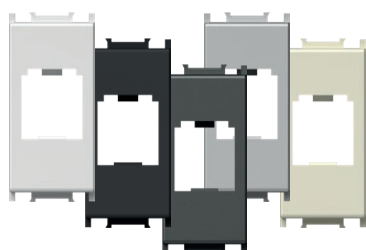

- KM40PW
- KM40SB
- KM40AT
- KM40ES
- KM40IW

- PD Panduit Mini-COM rögzítési szabvány
- kommunikációs modul nem tartalmaz

*ADAPTER PD 1M*

- PD Panduit Mini-COM fixing standard
- communication module not included



PD ADAPTER PORVÉDELEMMEL – 1 M



- KM43PW
- KM43SB
- KM43AT
- KM43ES
- KM43IW

- PD Panduit Mini-COM rögzítési szabvány porvédelemmel
- kommunikációs modul nem tartalmaz

*ADAPTER PD WITH DUST PROTECTION 1M*

- PD Panduit Mini-COM fixing standard with dust protection
- communication module not included



R&M ADAPTER – 1 M

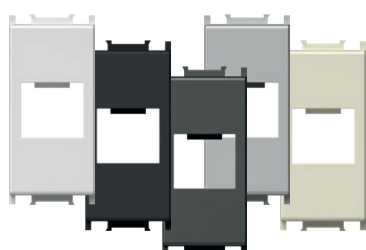

- KM46PW
- KM46SB
- KM46AT
- KM46ES
- KM46IW

- R&M rögzítési szabvány
- kommunikációs modul nem tartalmaz

*ADAPTER R&M 1M*

- R&M fixing standard
- communication module not included



ADAPTER R&M CAT6A 1M

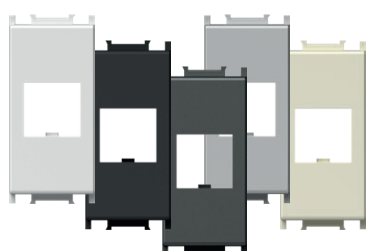

- KM52PW
- KM52SB
- KM52AT
- KM52ES
- KM52IW

- R&M csatlakoztatás CAT6A számára
- kommunikációs modul nem tartalmaz

*ADAPTER R&M CAT6A 1M*

- R&M fixing for CAT6A
- communication module not included







- KM47PW
- KM47SB
- KM47AT
- KM47ES
- KM47IW

#### R&M ADAPTER PORVÉDELEMMEL – 1 M

- R&M rögzítési szabvány porvédelemmel
- kommunikációs modul nem tartalmaz

#### *ADAPTER R&M WITH DUST PROTECTION 1M*

- R&M fixing standard with dust protection
- communication module not included



- KM53PW
- KM53SB
- KM53AT
- KM53ES
- KM53IW

#### ADAPTER R&M CAT6A PORELLENI VÉDELEMMEL 1M

- R&M csatlakoztatás CAT6A számára porelleni fedéllel
- kommunikációs modul nem tartalmaz

#### *ADAPTER R&M CAT6A WITH DUST PROTECTION 1M*

- R&M fixing for CAT6A with dust protection
- communication module not included



LK ADAPTER – 1 M

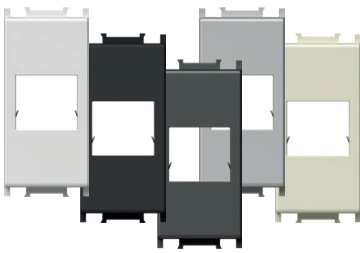

- KM45PW
- KM45SB
- KM45AT
- KM45ES
- KM45IW

- LK LeoniKerpen eLine / BKS NewLine rögzítési szabvány  
- kommunikációs modul nem tartalmaz

ADAPTER LK 1M

- LK LeoniKerpen eLine / BKS NewLine fixing standard  
- communication module not included



NEXANS/SCHRACK ADAPTER; 2 M

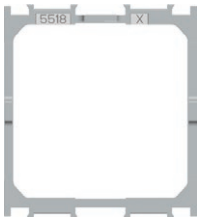

KA26

- rögzítőadapter Nexans LANmark és  
Schrack modulhoz – 45x45 mm  
- alkalmas Nexans típushoz: N423.540N  
- alkalmas Schrack típushoz: HSEMD02W2F  
- kommunikációs modul nem tartalmaz

ADAPTER NEXANS/SCHRACK 2M

- fixing adapter for Nexans LANmark and  
Schrack module 45x45mm  
- suitable for Nexans type N423.540N  
- suitable for Schrack type HSEMD02W2F  
- communication module not included

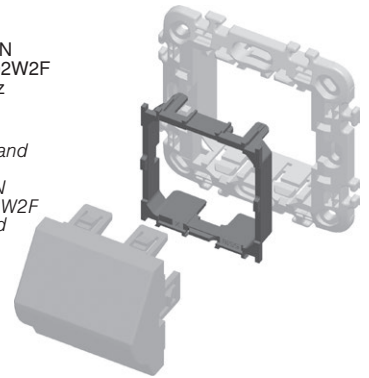

AT&T SYSTIMAX ADAPTER PORVÉDELEMMEL – 1 M



- KM48PW
- KM48SB
- KM48AT
- KM48ES
- KM48IW

- AT&T Systemax rögzítési szabvány porvédelemmel  
- kommunikációs modul nem tartalmaz

ADAPTER AT&T SYSTIMAX WITH DUST PROTECTION 1M

- AT&T Systemax fixing standard with dust protection  
- communication module not included



USB A-TÍPUSÚ ALJZAT – 1 M



- KM51PW
- KM51SB
- KM51AT
- KM51ES
- KM51IW

USB 2.0, A-típusú aljzat  
- csavaros érintkezők, rászter: 5 mm, 1,5 mm<sup>2</sup>, 1x2P + 1x3P  
- huzalok:

- PIN 1 – VCC (+5 V, piros huzal)
- PIN 2 – Adat - (fehér huzal)
- PIN 3 – Adat + (zöld huzal)
- PIN 4 – GND - föld (fekete huzal)
- S – pajzs

- a 2011/95/EU (RoHS2) irányelv szerint

SOCKET USB TYPE A 1M

- USB 2.0 socket type A  
- screw contacts, raster 5 mm, 1,5 mm<sup>2</sup>, 1x2P + 1x3P  
- wiring:

- PIN 1 – VCC (+5V, red wire)
- PIN 2 – Data - (white wire)
- PIN 3 – Data + (green wire)
- PIN 4 – GND - ground (black wire)
- S – shield

- in accordance with directive 2011/95/EU (RoHS2)



1M = 22,5 x 45  
2M = 45 x 45

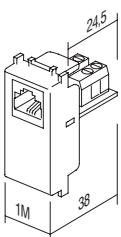

KM30

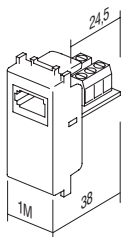

KM31

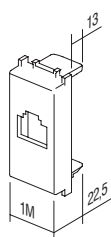

KM35  
KM38  
KM48

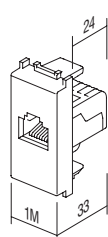

KM36  
KM37  
KM39

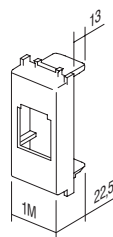

KM40  
KM43

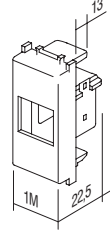

KM45

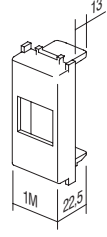

KM46  
KM47  
KM50  
KM52  
KM53

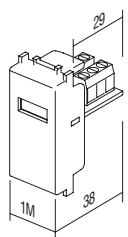

KM51



KA10

típus type	leírás description	műszaki adatok technical data
KA10	CSATLAKOZÓ – KS CAT3 CONNECTOR KS CAT3	RJ11 6/4
KA11	CSATLAKOZÓ – KS CAT5e CONNECTOR KS CAT5e	RJ45 8/8
KA12	CSATLAKOZÓ – KS CAT5eS CONNECTOR KS CAT5eS	RJ45 8/8
⋮	⋮	⋮



KA10

## CSATLAKOZÓ – KS CAT3 RJ11 6/4

- KS Keystone szabvány
- CAT3, RJ11 6/4
- IEC 60603-7 szabványnak megfelel

## CONNECTOR KS CAT3 RJ11 6/4

- KS keystone fixing standard
- CAT3, RJ11 6/4
- in accordance with IEC 60603-7



KA11

## CSATLAKOZÓ – KS CAT5e RJ45 8/8

- KS Keystone szabvány
- CAT5e, RJ45 8/8
- IEC 60603-7 szabványnak megfelel

## CONNECTOR KS CAT5e RJ45 8/8

- KS keystone fixing standard
- CAT5e, RJ45 8/8
- in accordance with IEC 60603-7



KA12

## CSATLAKOZÓ – KS CAT5eS RJ45 8/8

- KS Keystone szabvány
- CAT5eS, RJ45 8/8
- IEC 60603-7 szabványnak megfelel

## CONNECTOR KS CAT5eS RJ45 8/8

- KS keystone fixing standard
- CAT5eS, RJ45 8/8
- in accordance with IEC 60603-7



KA15

## CSATLAKOZÓ – KS CAT6 SCH RJ45 8/8

- KS Keystone szabvány
- CAT6 UTP szerszám nélkül, RJ45 8/8
- ISO/IEC 11801 szabványnak megfelel

## CONNECTOR KS CAT6 SCH RJ45 8/8

- KS keystone fixing standard
- CAT6 UTP toolless, RJ45 8/8
- in accordance with ISO/IEC 11801



KA16

## CSATLAKOZÓ – KS CAT6S SCH RJ45 8/8

- KS Keystone szabvány
- CAT6S STP szerszám nélkül, RJ45 8/8
- ISO/IEC 11801 szabványnak megfelel

## CONNECTOR KS CAT6S SCH RJ45 8/8

- KS keystone fixing standard
- CAT6S STP toolless, RJ45 8/8
- in accordance with ISO/IEC 11801



KA17

## CSATLAKOZÓ – KS CAT6a SCH RJ45 8/8

- KS Keystone szabvány
- CAT6a STP szerszám nélkül, RJ45 8/8
- ISO/IEC 11801 szabványnak megfelel

## CONNECTOR KS CAT6a SCH RJ45 8/8

- KS keystone fixing standard
- CAT6a STP toolless, RJ45 8/8
- in accordance with ISO/IEC 11801



KA18

CSATLAKOZÓ; KESKENY; KS CAT6 SCH RJ45 8/8

- KS trapézrögzítéssel szabvány
- keskeny kialakítás
- CAT6S STP szerszám nélkül, RJ45 8/8
- ISO/IEC 11801 szabványnak megfelel
- KE46 kettős adapterhez is alkalmazható

*CONNECTOR SLIM KS CAT6S SCH RJ45 8/8*

- KS keystone fixing standard
- slim style
- CAT6S STP toolless, RJ45 8/8
- in accordance with ISO/IEC 11801
- suitable also for KE46 double adapter



KA27

CSATLAKOZÓ – KS HDMI

- KS Keystone szabvány
- csak KM50-ös adapterrel való kombináció esetén
- HDMI/HDMI

*CONNECTOR KS HDMI*

- KS keystone fixing standard
- only in combination with adapter KM50
- HDMI/HDMI



KA28

KÁBEL KS HDMI

- KS Keystone szabvány
- csak KM50-ös adapterrel való kombináció esetén
- HDMI/HDMI

*CABLE KS HDMI*

- KS keystone fixing standard
- only in combination with adapter KM50
- HDMI/HDMI



EM31



PW



típus type	leírás description	műszaki adatok technical data	méret size	szín colour			
EM12	FORGÓ FÉNYSZABÁLYOZÓ / 2 UTAS DIMMER ROTATIVE 2WAY	RL 300W	1M	<input type="checkbox"/> PW	fényes fehér polar white	<input type="checkbox"/> BL	kék blue
EM23	BEÉPÍTHETŐ FÉNYERŐSZABÁLYOZÓ DIMMER INBOX	R (250 W), (RC,RL 200VA)	/	<input type="checkbox"/> SB	matt fekete soft touch black	<input type="checkbox"/> RD	piros red
.	.	.	.	<input type="checkbox"/> AT	antracit anthracite	<input type="checkbox"/> GR	zöld green
.	.	.	.	<input type="checkbox"/> ES	matt ezüst elox silver	<input type="checkbox"/> OR	narancssárga orange
.	.	.	.	<input type="checkbox"/> IW	fényes krém ivory white	<input type="checkbox"/> RG	piros/zöld red/green

#### FORGÓ FÉNYSZABÁLYOZÓ / 2 UTAS; RL 300 W; 1 M



- EM12PW
- EM12SB
- EM12AT
- EM12ES
- EM12IW

- forgásirányítás kétutas kapcsolóval
- RL-terhelés, 40–300 W
- tápfeszültség: 230 V ~; 50 Hz
- kétutas kapcsolós kombináció lehetséges
- több eszköz csak akkor szerelhető együttesen egyetlen dobozba, ha az eszközök összesített maximális terhelése nem haladja meg egyetlen fény szabályozó maximális teljesítményét
- egy áramkörrel kizárólag egyetlen fény szabályozó használható
- a termék nem tartalmaz beépített olvadóbiztosítót, így külső olvadóbiztosítót kell alkalmazni
- EN 60669-1 szabványnak megfelel
- csavaros érintkezők – 1,5–2,5 mm<sup>2</sup>
- az aktuális fényerősség szintjét beépített LED-jelző jelzi

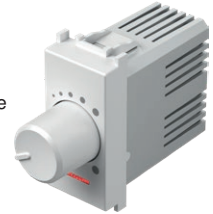

#### DIMMER ROTATIVE/2WAY RL 300W 1M

- rotation control with 2-way switch
- load RL, 40W - 300W
- supply voltage 230V~ 50Hz
- 2-way switch combination is possible
- installing several devices together in one box is only permitted if their total maximum load does not exceed the maximum power of a single dimmer
- one circuit allows the use of only one dimmer
- no built-in fuse – external fuse must be used
- in accordance with EN 60669-1
- screw contacts - 1.5-2.5mm<sup>2</sup>
- integrated LED indication of dimming level

#### FORGÓ FÉNYSZABÁLYOZÓ / 2 UTAS; LED 60 W; 1 M



- EM13PW
- EM13SB
- EM13AT
- EM13ES
- EM13IW

- forgásirányítás kétutas kapcsolóval
- terhelési szintek:  
LED, 0–60 W (max. 6 tompítható LED-lámpa)  
GLS, 0–60 W
- tápfeszültség: 230 V ~; 50 Hz
- kétutas kapcsolós kombináció lehetséges
- több eszköz csak akkor szerelhető együttesen egyetlen dobozba, ha az eszközök összesített maximális terhelése nem haladja meg egyetlen fény szabályozó maximális teljesítményét
- egy áramkörrel kizárólag egyetlen fény szabályozó használható
- a termék nem tartalmaz beépített olvadóbiztosítót, így külső olvadóbiztosítót kell alkalmazni
- megfelel az IEC60669-2-1 szabványnak
- csavaros érintkezők – 1,5–2,5 mm<sup>2</sup>



#### DIMMER ROTATIVE/2WAY LED 60W 1M

- rotation control with 2-way switch
- loads: LED, 0 – 60W (max. 6 dimmable LED lamps)  
GLS, 0 – 60W
- supply voltage 230V~ 50Hz
- 2-way switch combination is possible
- installing several devices together in one box is only permitted if their total maximum load does not exceed the maximum power of a single dimmer
- one circuit allows the use of only one dimmer
- no built-in fuse – external fuse must be used
- in accordance with IEC60669-2-1
- screw contacts - 1.5-2.5mm<sup>2</sup>

### FORGÓ FÉNYSZABÁLYOZÓ / 2 UTAS; LED 180 W; 1 M



- EM14PW
- EM14SB
- EM14AT
- EM14ES
- EM14IW

- forgásirányítás kétutas kapcsolóval
- terhelési szintek:
  - LED, 0–180 W (max. 20 tompítható LED-lámpa)
  - GLS, 0–180 W
- tápfeszültség: 230 V ~; 50 Hz
- kétutas kapcsolós kombináció lehetséges
- több eszköz csak akkor szerelhető együttesen egyetlen dobozba, ha az eszközök összesített maximális terhelése nem haladja meg egyetlen fény szabályozó maximális teljesítményét
- egy áramkörrel kizárólag egyetlen fény szabályozó használható
- a termék nem tartalmaz beépített olvadóbiztosítót, így külső olvadóbiztosítót kell alkalmazni
- megfelel az IEC60669-2-1 szabványnak
- csavaros érintkezők – 1,5–2,5 mm<sup>2</sup>



#### DIMMER ROTATIVE/2WAY LED 180W 1M

- rotation control with 2-way switch
- loads:
  - LED, 0 – 180W (max. 20 dimmable LED lamps)
  - GLS, 0 – 180W
- supply voltage 230V~ 50Hz
- 2-way switch combination is possible
- installing several devices together in one box is only permitted if their total maximum load does not exceed the maximum power of a single dimmer
- one circuit allows the use of only one dimmer
- no built-in fuse – external fuse must be used
- in accordance with IEC60669-2-1
- screw contacts - 1.5-2.5mm<sup>2</sup>

### FORGATÓGOMBOS FÉNYERŐSZABÁLYOZÓ – R 250 W; 1 M



- EM15PW
- EM15SB
- EM15AT
- EM15ES
- EM15IW

- forgatógomb kapcsoló nélkül
- R-terhelés, 40 W - 250 W
- tápfeszültség: 230 V ~; 50 Hz
- VALTO KAPCSOLOs kombináció nem lehetséges
- több fényerő szabályozós kombináció nem engedélyezett
- EN 60669-1 szabványnak megfelel
- csavaros érintkezők 1,5-2,5 mm<sup>2</sup>
- LED jelzőlámpa



#### DIMMER ROTATIVE R 250W 1M

- rotation control without switch
- load R, 40W - 250W
- supply voltage 230V~ 50Hz
- 2-way switch combination is not possible
- more dimmers combination is not allowed
- in accordance with EN 60669-1
- screw contacts 1.5-2.5mm<sup>2</sup>
- LED indication

### 1-10 V FÉNYTOMPÍTÓ FORGÓ BILLENŐKAPCSOLÓ



- EM16PW
- EM16SB
- EM16AT
- EM16ES
- EM16IW

- névleges üzemi feszültség: 10 V egyenfeszültség
- minimum üzemi feszültség: 0,7 V egyenfeszültség
- fénytompítási tartomány: 0,7% – 100% (a tápadaptertől és a terhelésektől függően)
- minimális drain áram: 0,1 mA
- maximális drain áram: 120 mA
- maximális fogyasztás: 0,35 W
- túlfeszültség-védelem: 15,8 V egyenfeszültség 250 mA-ig (nem cserélhető)
- maximális impulzusáram: 3 A egyenáram
- terheléstípus: 0-10 V, 1–10 V és PWM
- kapcsolótípus: mechanikus: megnyomással történő be-/kikapcsolás
- nullvezeték: nem szükséges
- névleges üzemi feszültség: 100–240 V váltakozófeszültség, 50–60 Hz
- maximális pillanatnyi áram: 10 A
- maximális üzemi áram: 8 A
- maximális terhelés (230 V váltakozófeszültségnél): 1800 VA (1800 x pf = max. W)
- szigetelési ellenállás: > 100 MΩ 250 V váltakozófeszültségnél
- túlfeszültség-védelem és rövidzárlat-védelem: 10 A, 350 V váltakozófeszültség (nem cserélhető)
- forgási szög: 270° ± 5°
- üzemi hőmérséklet: -5 és 40 °C között
- tárolási hőmérséklet: -30 és 80 °C között
- maximális házhőmérséklet: 65 °C
- maximális páratartalom: 90% (nem lecsapódó)
- EMC és: CISPR 15(2008), IEC 61547 immunitás
- LVD: IEC 60669-1:2017, IEC 60669-2-1:2015



#### 1-10 V DIMMER ROTARY TOGGLE

- nominal operating voltage: 10 VDC
- minimum operating voltage: 0.7 VDC
- dimming range: 0.7% – 100% (depending on power supply and loads)
- minimum sink current: 0.1 mA
- maximum sink current: 120 mA
- maximum consumption: 0.35 W
- surge protection: 15.8 VDC up to 250 mA (not replaceable)
- maximum pulse current: 3 ADC
- load types: 0-10 V, 1–10 V and PWM
- switch type: mechanical: push on/off
- zero cable: not required
- nominal operating voltage: 100–240 VAC, 50–60 Hz
- maximum instantaneous current: 10 A
- maximum operating current: 8 A
- maximum load (at 230 VAC): 1800 VA (1800 x pf = max. W)
- isolation resistance: > 100 MΩ at 250 VAC
- surge protection and Short-circuit protection: 10 A, 350 VAC (not replaceable)
- rotation angle: 270° ± 5°
- operating temperature: -5 to 40°C
- storing temperature: -30 to 80°C
- maximum housing temperature: 65°C
- maximum humidity: 90% (no condensation)
- EMC & immunity: CISPR 15(2008), IEC 61547
- LVD: IEC 60669-1:2017, IEC 60669-2-1:2015



EM23

### BEÉPÍTHETŐ FÉNYERŐSZABÁLYZÓ R (250 W), (RC,RL 200VA)

- beépíthető, nyomógomb-csatlakoztatással
- terhelés RLC 15-250W vagy 15-200 VA
- feszültség 230 V~ 50Hz
- több nyomógomb csatlakoztatása
- tilos több fényerőszabályzó csatlakoztatása
- beépített memóriafunkció
- lágy be-/kikapcsolás
- »leading edge«
- megfelel az EN60669, EN60950, EN 61000, ETSI EN 300 220-1, ETSI EN 300 220-2 szabványoknak
- csavaros kábelösszekötő 2,5mm<sup>2</sup>

### DIMMER INBOX R (250 W), (RC, RL 200 VA)

- inbox, controlled by external push button
- load RLC 15-250W or 15-200 VA
- supply voltage 230V~ 50Hz
- several push-buttons combinations are possible
- more dimmers combination is not allowed
- light intensity memory
- soft start/stop function
- »leading edge«
- in accordance with EN60669, EN60950, EN 61000, ETSI EN 300 220-1, ETSI EN 300 220-2
- screw contacts to wires 2,5 mm<sup>2</sup>

### LED FÉNYERŐSZABÁLYZÓ BEÉPÍTHETŐ 250W



EM18

- beépíthető, a kapcsolóval való csatlakozáshoz
- felfutó vagy lefutó élre szabályozás
- energiaellátás 230V~ 50 Hz
- több kapcsolóval is összeköthető
- utolsó beállítás megőrzése a memóriában, áramkimaradást kivéve
- puha bekapcsolás / kikapcsolás funkció
- minimális fényerő beállítása
- csak egy berendezés beszerelése egy szerelődobozba
- kizárólag beltéri használatra
- megfelel az EN 60669-1 és az EN 60669-2-1 szabványnak

### DIMMER INBOX LED 250W

- inbox, controlled by external push button
- for leading or trailing edge
- supply voltage 230V~ 50Hz
- several push-buttons combinations is possible
- memory function of the last setting, except in the case of a power failure
- soft start / stop function
- minimum intensity control
- only one dimmer per wall box
- only for indoor usage
- in accordance with EN 60669-1 and EN 60669-2-1

### DC LED FÉNYERŐSZABÁLYZÓ BEÉPÍTHETŐ 96W



EM19

- beépíthető, a kapcsolóval való csatlakozáshoz
- csatlakozás az összes állandó feszültségű LED tápegységgel és néhány egyenáramú LED tápegységgel, 9 – 48 V DC, max. 96W
- nem használható induktív terheléssel
- több kapcsolóval és több fényerőszabályzóval is összeköthető
- utolsó beállítás megőrzése a memóriában, áramkimaradást kivéve
- puha bekapcsolás / kikapcsolás funkció
- csak egy berendezés beszerelése egy szerelődobozba
- kizárólag beltéri használatra

### DIMMER INBOX DC LED 96W

- inbox, controlled by external push button
- for use with constant voltage LED drivers and some constant current LED drivers, 9-48V DC, max 96W (also for LED strips)
- not for use with inductive loads
- several push-buttons combinations and several dimmers is possible
- memory function of the last setting, except in the case of a power failure
- soft start / stop function
- only one dimmer per wall box
- only for indoor usage

EM15 (40÷250W)

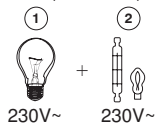

EM12 (40÷300W)

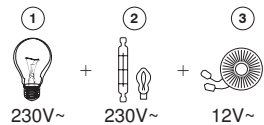

EM13 (0÷60W), EM14 (0÷180W),  
EM23 (15÷250W, 15÷200VA),  
EM18 (2÷250VA (3=10÷250VA), 2÷250W)

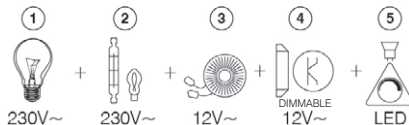

- 1 - izzólámpa / incandescent lamp
- 2 - halogén lámpa / halogen lamp
- 3 - mágneses előtét / classical transformer
- 4 - szabályozható elektronikus feszültségátalakító / dimmable electronic transformer
- 5 - tompítható LED-lámpa / dimmable LED lamp

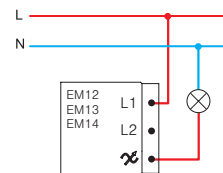
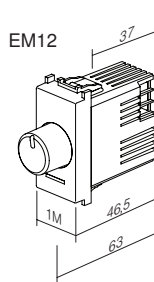
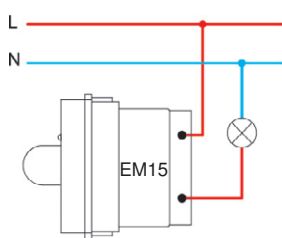
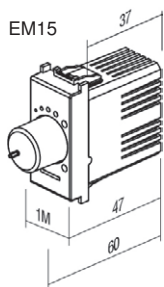

EM23

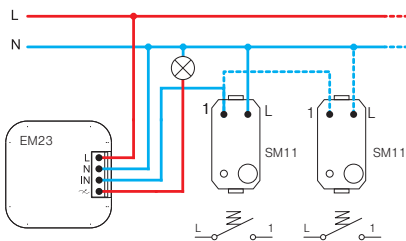
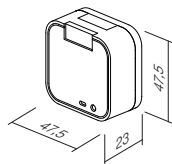

EM13, EM14

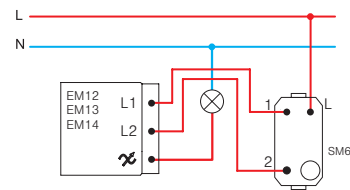
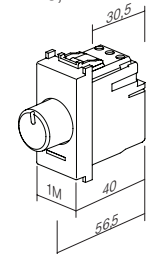

EM18

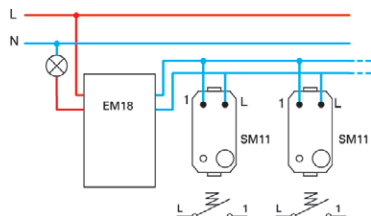
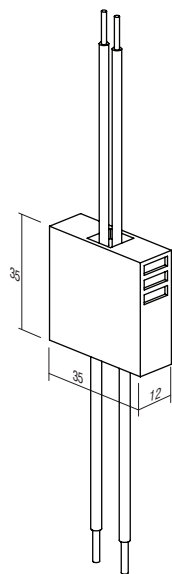

EM19

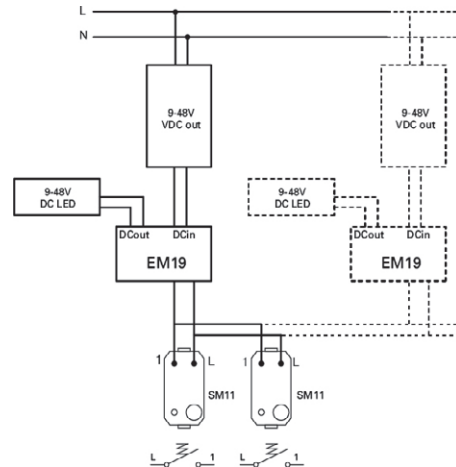
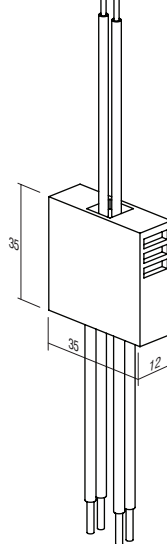

**FIGYELEM!**

amennyiben több fényerőszabályzó is be van kötve egyetlen dobozban, csökkentse le a maximum teljesítményt 10%-kal minden egyes fényerőszabályzónál.

**ATTENTION!**

If more dimmers are connected in one box reduce maximum common power for 10% for each dimmer.

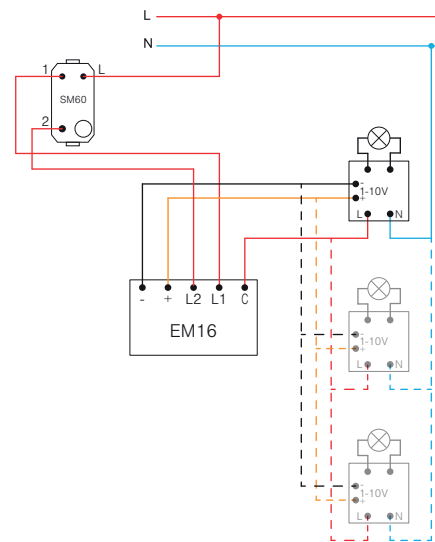
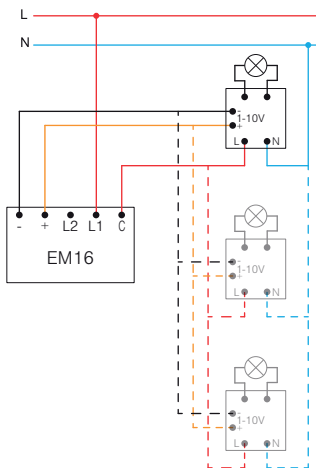
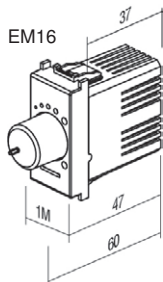
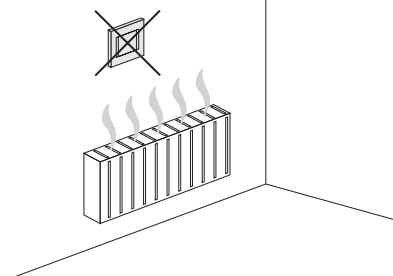





- EM25PW
- EM25SB
- EM25AT
- EM25ES
- EM25IW

A TOUCH EM25 egy mikroprocesszor által vezérelt elektronikus fényerőszabályzó. Kapcsolóként és fényerőszabályzóként funkcionál a dimmelhető fényforrások és néhány nem dimmelhető fényforrás esetében. A beépített mikroprocesszor automatikusan felismeri a fényforrás típusát, és beállítja az üzemmódot. A beépített memóriafunkciónak köszönhetően kikapcsolás után is emlékszik a dimmelés szintjére. A lágyindítási funkció meghosszabbítja a lámpa élettartamát. A beépített, elegáns LED háttérvilágítás számos különböző szint és intenzitás-szintet tesz lehetővé. Opcionálisan legfeljebb 5 további EM26 vezérlőegység („slave”) csatlakoztatható.

TOUCH EM25 is microprocessor controlled electronic light dimmer. It serves as switch and dimmer for dimmable and some of non-dimmable lamps. Integrated microprocessor automatically identifies the type of lamp and adjusts the operating mode. It remembers the level of dimming after switching off due to integrated memory function. Soft-start function extends the lamp service life. In button integrated elegant LED illumination enables many different colours and intensity levels. Optionally one can connect up to 5 additional control tasters EM26 (>slave<).

## RLC UNIVERZÁLIS KAPCSOLÓ / FÉNYERŐSZABÁLYZÓ – 0-300 W; 2 M

- univerzális, elektronikus fényerőszabályzó minden dimmelhető fényforrás (klasszikus, halogén, LED, CFL stb.) és néhány nem dimmelhető fényforrás FEL-/LEKAPCSOLÁSÁRA és dimmelésére
- lámpa típusának automatikus felismerése és üzemmód-állítás
- energiafogyasztás csökkenése
- a lágyindítási funkció növeli a lámpák élettartamát
- beépített mikro-kapcsolók által vezérelhető
- beépített memóriafunkció – kikapcsoláskor megjegyzi a fényerőt
- legfeljebb öt (5) további EM26 vezérlőegység csatlakoztatható
- váltókapcsolás nem lehetséges
- beépített rövidzárlat, túlmelegedés és túlterheltség elleni védelem
- tápfeszültség: 230 V~; 50 Hz
- elegáns LED-világítás, állítható szín és fényerő
- a klasszikus kapcsoló kicserélése két huzalos csatlakozásnál<sup>(1)</sup> lehetséges
- a teljes funkcionalitás három huzalos csatlakozásnál<sup>(2)</sup> érhető el
- megfelel az EN 60669-1 és az EN 60669-2-1 szabványnak
- csavaros érintkezők 1,5 mm<sup>2</sup> (max. meghúzási nyomaték: 0,4 Nm)



### SWITCH / DIMMER UNIVERSAL RLC 0-300W 2M

- universal electronic dimmer for ON/OFF switching and dimming of all dimmable lamps (classical, halogen, LED, CFL, ...) and some non-dimmable lamps
- automatic detection of lamp type and adjustment of operating mode
- reduction of energy consumption
- soft start function extends life of lamps
- controlled by build-in micro switches
- memory function included – memorizes brightness on turn-off
- up to five (5) additional control units EM26 can be connected
- connection with 2-way switch is not possible
- build-in short-circuit, overheating and overload protection
- supply voltage 230V~ 50Hz
- elegant LED illumination, adjustable colour and brightness
- replacement of classical switch is possible at two-wire connection<sup>(1)</sup>
- full functionality is achieved at three-wire connection<sup>(2)</sup>
- in accordance with EN 60669-1 and EN 60669-2-1
- screw contacts 1.5mm<sup>2</sup> (max. tightening torque 0.4Nm)

<sup>(1)</sup>két vezetékű csatlakozás  
two-wire connection

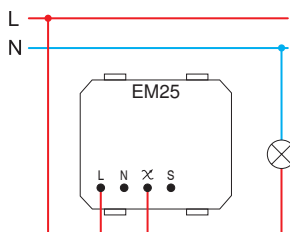

- a két vezetékű csatlakozás lehetővé teszi a dimmelhető fényforrások szabályzását
- two-wire connection allows dimming of dimmable lamps

<sup>(2)</sup>három vezetékű csatlakozás  
three-wire connection

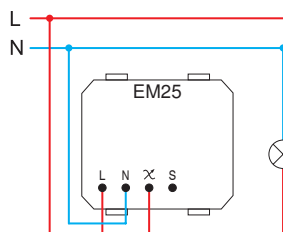

- a három vezetékű bekötés segítségével lehetővé válik a dimmelhető fényforrások, és néhány dimmelhető LED- és CFL-fényforrás fényének szabályozása.
- three-wire connection allows dimming of dimmable lamps and some of non-dimmable LED and CFL lamps

	1	2	5	6	7
Min.	40 W	40 W	40 VA	40 VA	40 VA
Max.	300 W	300 W	300 VA	100 VA	100 VA
	(F)	(F)	(F)		

- 1 - izzólámpa / incandescent lamp  
2 - halogén lámpa / halogen lamp  
4 - szabályozható elektronikus feszültségátalakító / dimmable electronic transformer  
5 - mágneses előtét / classical transformer

	1	2	4	6	7	8	9
Min.	0 W	0 W	0 VA	0 VA	0 VA	0 VA	0 VA
Max.	300 W	300 W	120 VA	120 VA	120 VA	120 VA	120 VA
	(F)	(F)	(F)			(F)	(F)

- 6 - dimmelhető, energiatakarékos CFL-lámpa / dimmable energy saving CFL lamp  
7 - dimmelhető LED-lámpa / dimmable LED lamp  
8 - nem dimmelhető, energiatakarékos CFL-lámpa / non-dimmable energy saving CFL lamp  
9 - nem dimmelhető LED-lámpa / non-dimmable LED lamp

### jegyzetek / remarks

- (F) EM27 szűrő  
- EM27 szűrő használata ajánlott / it is recommended to use filter EM27
- minden vezérelt lámpának ugyanolyannak kell lennie / all controlled lamps must be the same
- a terhelésekről szóló táblázat az alábbi teljesítménytényezővel bíró lámpákra érvényes: PF>0,5 / table of loads is valid for lamps with power factor PF>0.5

a fényforrás ki-/bekapcsolása és szabályzása /  
on / off switching and dimming of lamp

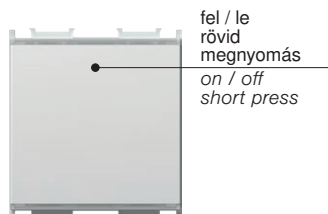

fel / le  
rövid  
megnyomás  
on / off  
short press

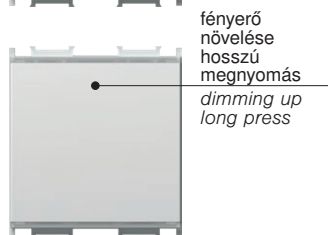

fényerő  
növelése  
hosszú  
megnyomás  
dimming up  
long press

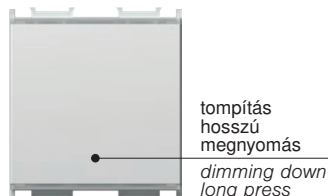

tompítás  
hosszú  
megnyomás  
dimming down  
long press

LED-szín kiválasztása és intenzitási szint beállítása /  
LED colour selection and intensity level adjustment

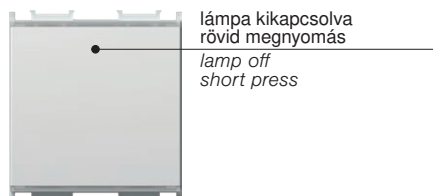

lámpa kikapcsolva  
rövid megnyomás  
lamp off  
short press

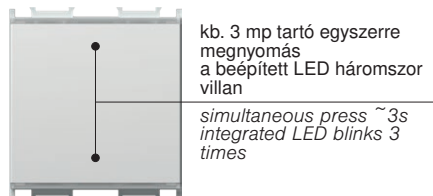

kb. 3 mp tartó egyszerre  
megnyomás  
a beépített LED háromszor  
villan  
simultaneous press ~3s  
integrated LED blinks 3  
times

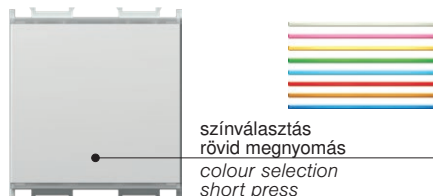

színválasztás  
rövid megnyomás  
colour selection  
short press

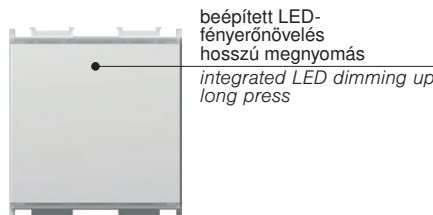

beépített LED-  
fényerőnövelés  
hosszú megnyomás  
integrated LED dimming up  
long press

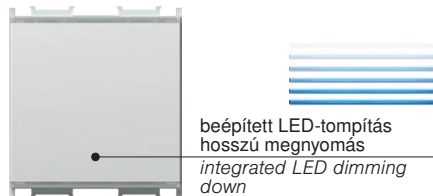

beépített LED-tompítás  
hosszú megnyomás  
integrated LED dimming  
down  
long press

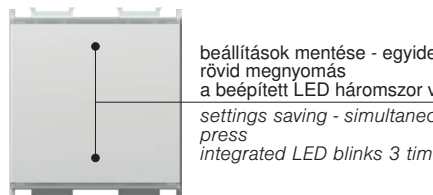

beállítások mentése - egyidejűleg történő  
rövid megnyomás  
a beépített LED háromszor villan  
settings saving - simultaneous short  
press  
integrated LED blinks 3 times

\* „VISSZAÁLLÍTÁS” funkció /  
“RESET” function

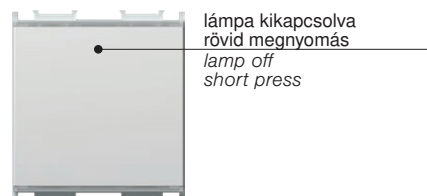

lámpa kikapcsolva  
rövid megnyomás  
lamp off  
short press

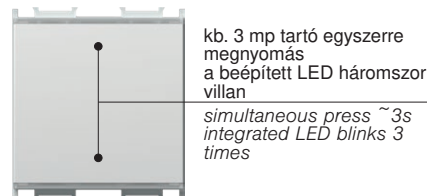

kb. 3 mp tartó egyszerre  
megnyomás  
a beépített LED háromszor  
villan  
simultaneous press ~3s  
integrated LED blinks 3  
times

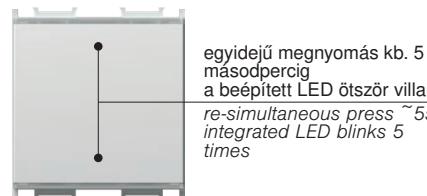

egyidejű megnyomás kb. 5  
másodpercig  
a beépített LED ötször villan  
re-simultaneous press ~5s  
integrated LED blinks 5  
times

- \* - a fény szabályzó beszerelésekor és izzócserékor ajánlott
- nem tompítható lámpák használata esetén kötelező
- Két huzalos csatlakozás esetén a „VISSZAÁLLÍTÁS” funkció nem lehetséges
- csak EM25 rendszeren lehetséges
- it is recommended at dimmer installation and lamp replacement
- mandatory when using non-dimmable lamps
- “RESET” function is not possible when using two-wire connection
- only possible on EM25

beépítési óvintézkedések /  
installation precautions

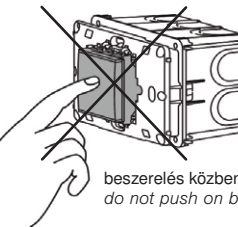
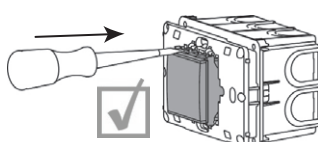
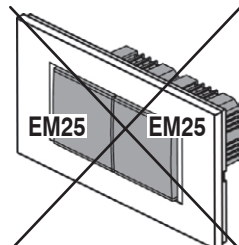
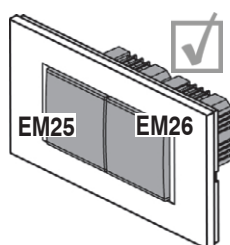

beszerelés közben ne nyomja meg a gombokat /  
do not push on button during mounting

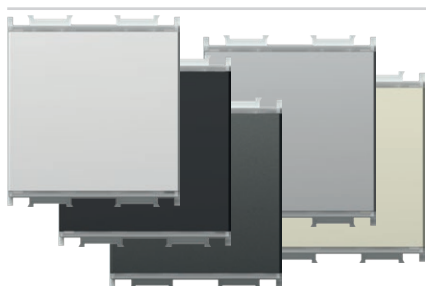

- EM26PW
- EM26SB
- EM26AT
- EM26ES
- EM26IW

**2 M NYOMÓGOMB VEZÉRLŐEGYSÉG**

- univerzális fényerőszabályzóhoz csatlakoztatva az EM26 az EM25 funkcionalitásával azonos funkcionalitással teszi lehetővé a lámpák irányítását
- tápfeszültség: 230 V~; 50 Hz
- megfelel az EN 60669-1 és az EN 60669-2-1 szabványnak
- csavaros érintkezők 1,5 mm<sup>2</sup> (max. meghúzási nyomaték: 0,4 Nm)



**PUSH-BUTTON CONTROL UNIT 2M**

- connected to universal dimmer EM25 allows controlling of lamps with same functionality as EM25
- supply voltage 230V~ 50Hz
- in accordance with EN 60669-1 and EN 60669-2-1
- screw contacts 1.5mm<sup>2</sup> (max. tightening torque 0.4Nm)

(1) két vezetékcsatlakozás  
two-wire connection

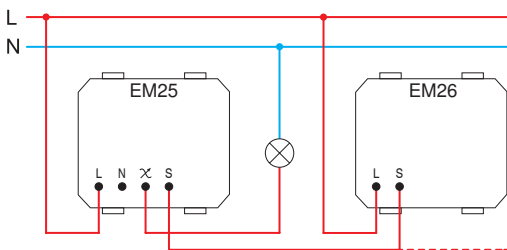

- a két vezetékcsatlakozás lehetővé teszi a dimmelhető fényforrások szabályzását
- két huzalos csatlakozásban az egyes további vezérlőegységek 25 W-tal növelik a minimum terhelést

- two-wire connection allows dimming of dimmable lamps
- in a two-wire connection each additional control unit increases the minimum load by 25W

(2) három vezetékcsatlakozás  
three-wire connection

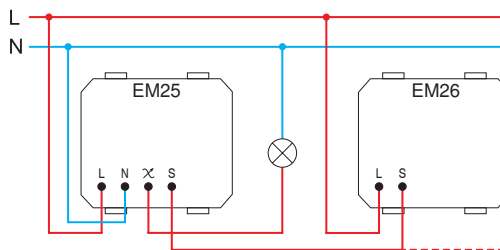

- a három vezetékcsatlakozás segítségével lehetővé válik a dimmelhető fényforrások, és néhány dimmelhető LED- és CFL-fényforrás fényének szabályozása.
- three-wire connection allows dimming of dimmable lamps and some of non-dimmable LED and CFL lamps



EM27

**FREKVENCIASZŰRŐ**

- frekvenciaszűrő az EM25 rendszerhez
- a kép csak illusztráció

**FREQUENCY FILTER**

- frequency filter for EM25
- image is symbolic

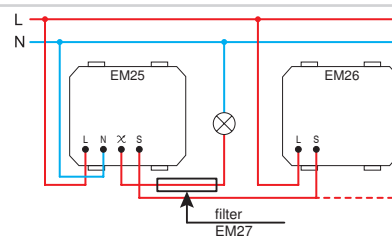

**ÁLLÍTÓKAPCSOLÓ / RLC UNIVERZÁLIS FÉNYSZABÁLYZÓ – 0-300 W; 2 M PP OL20**

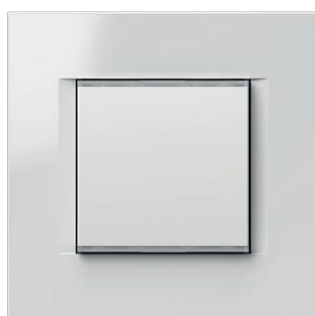

□ EM25PPOL20

- a készlet tartalmaz egy EM25 fényerőszabályzót, 2 M rögzítőkeretet és egy LINE 2M PW fedlapot
- a műszaki adatokhoz lásd az EM25 dokumentumot

**SET SWITCH / DIMMER UNIVERSAL RLC 0-300W 2M PP OL20**

- set includes dimmer EM25, mounting frame 2M and cover plate LINE 2M PW
- for technical details see EM25



2M = 45 x 45

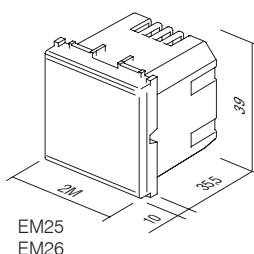

EM25  
EM26

IR KAPCSOLÓ – 5A; 230V~; 1M



- EM31PW
- EM31SB
- EM31AT
- EM31ES
- EM31IW

- IR infravörös kapcsoló
- tápfeszültség: 230V~ ±10 %, 50Hz
- relé: 5A / 250V~ (nullátmenet)
- védelmi besorolás: IP40
- vezetékek keresztmetszete az érintkezőnél: 0,75–2,5 mm<sup>2</sup>
- érzékelési szög: max. 110° 20°C-on
- érzékelési terület: kb. 8 m 20°C-on
- időtartam beállítása: kb. 5 mp-től 12 percig
- fényerő beállítása: kb. 5 - 200 LUX
- üzemi hőmérséklet: 0°C - +40°C
- nem alkalmas 45 mm mély dobozokba és CUBO IP20 kiemelő keretbe való telepítéshez
- csak beltéri használatra



IR SWITCH 5A 230V~ 1M

- IR infrared switch
- supply voltage: 230V~ ±10 % 50Hz
- relay: 5A / 250V~ (zero crossing)
- protection rating: IP40
- cross-section of wires at the contact terminal: 0.75 - 2.5 mm<sup>2</sup>
- detection angle: up to 110° at 20°C
- detection area: approx. 8 m at 20°C
- adjustability of duration: from approx. 5 s to 12 min
- adjustability of brightness: from approx. 5 to 200 LUX
- operating temperature: from 0°C to +40°C
- not suitable for installation in 45 mm deep boxes and surface mount box CUBO IP20
- only for indoor usage

MOZGÁSÉRZÉKELŐ – 5A; 230V~; 1M



- EM32PW
- EM32SB
- EM32AT
- EM32ES
- EM32IW

- IR infravörös mozgásérzékelő
- tápfeszültség: 230V~ ±10 %, 50Hz
- relé: 5A / 250V~ (nullátmenet)
- védelmi besorolás: IP40
- vezetékek keresztmetszete az érintkezőnél: 0,75–2,5 mm<sup>2</sup>
- érzékelési szög: max. 110° 20°C-on
- érzékelési terület: kb. 8 m 20°C-on
- időtartam beállítása: kb. 5 mp-től 12 percig
- fényerő beállítása: kb. 5 - 200 LUX
- üzemi hőmérséklet: 0°C - +40°C
- nem alkalmas 45 mm mély dobozokba és CUBO IP20 kiemelő keretbe való telepítéshez
- csak beltéri használatra



IR SWITCH 5A 230V~ 2M

- IR infrared switch
- supply voltage: 230V~ ±10 % 50Hz
- relay: 5A / 250V~ (zero crossing)
- protection rating: IP40
- cross-section of wires at the contact terminal: 0.75 - 2.5 mm<sup>2</sup>
- detection angle: up to 110° at 20°C
- detection area: approx. 8 m at 20°C
- adjustability of duration: from approx. 5 s to 12 min
- adjustability of brightness: from approx. 5 to 200 LUX
- operating temperature: from 0°C to +40°C
- not suitable for installation in 45 mm deep boxes and surface mount box CUBO IP20
- only for indoor usage

érzékelési távolság /  
detection range

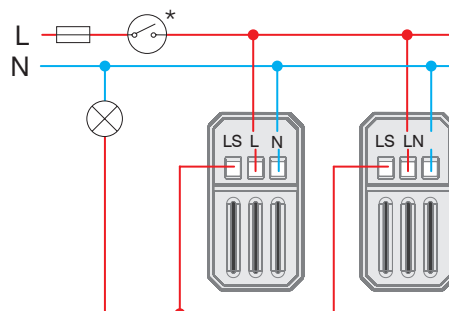
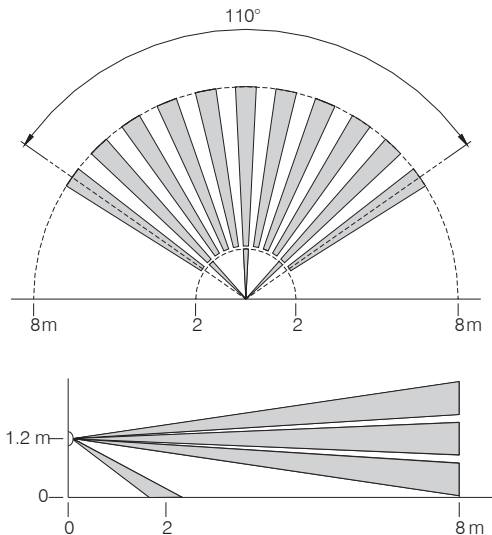

## E L E C T R O N I C S E M

idő- és környezeti fényerő beállítás /  
time and twilight adjustment

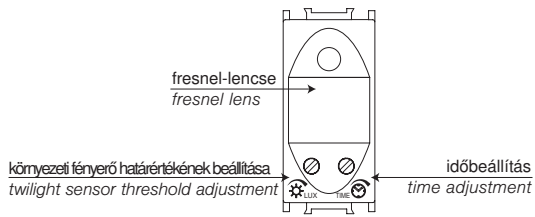

	5 LUX	200 LUX
	~5 s	~12 min

	1	2	3	4	5	6	7	8
Min.	1 W	1 W		1 VA	1 W	1 W	1 VA	1 VA
Max.	800 W	800 W	5A	6x20 VA	6x36 W	4x36 W (20μF)	6x23 VA	6x20 VA

1 - normálizzó /  
incandescent lamp

2 - halogén izzó /  
halogen lamp

3 - rezisztív fűtőelem /  
resistive heating element

4 - elektronikus előtét /  
electronic transformer

5 - fénycső (1.verzió) /  
fluorescent tube (version 1)

6 - fénycső (2.verzió) /  
fluorescent tube (version 2)

7 - energiatakarékos CFL-lámpa /  
energy saving CFL lamp

8 - LED-lámpa /  
LED lamp

figyelem /  
attention

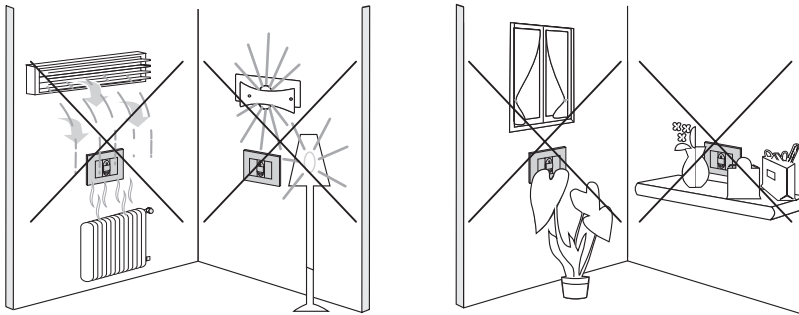

1M = 22,5 x 45

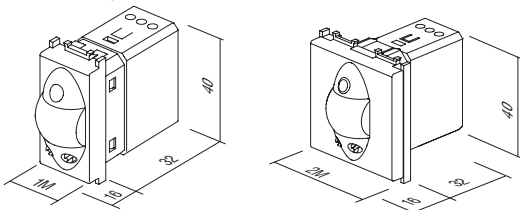

ALAPSZINTŰ HŐFOKSZABÁLYZÓ – 6 A; 230 V ~; 2 M



- EM37PW
- EM37SB
- EM37AT
- EM37ES
- EM37IW

- elektromos hőfokszabályzó, alap
- üzemmód: fűtés/hűtés/kikapcsolás
- tápellátás: 230 VAC, 50 Hz
- kimenet: 6(2) A, 230 VAC, relékapcsoló
- szabályzási tartomány: 10 °C – 30 °C
- hiszterézis: ±0,5 °C, ED = 20 perc
- fagyás elleni védelem (fűtési mód): +6 °C
- túlmelegedés elleni védelem (hűtési mód): +32 °C
- energiatakarékos funkció fűtés módban a hőmérséklet 6 órán keresztül 3 °C-kal történő csökkentése, illetve hűtés módban a hőmérséklet 6 órán keresztül 3 °C-kal történő növelése érdekében
- adaptív energiatakarékos funkció, amely minden nap automatikusan ugyanabban az időben csökkenti a hőmérsékletet 6 órán keresztül 3 °C-kal fűtés módban, hűtés módban pedig növeli a hőmérsékletet 6 órán keresztül 3 °C-kal
- az energiatakarékos üzemmód külső kioldóval, külön bemenet révén is bekapcsolható
- működést jelző LED-lámpa
- nem alkalmas elektromos padlófűtésre
- csavaros érintkezők: max. 2,5 mm<sup>2</sup>
- megfelel az LV irányelvnek, illetve az EN60730-1 és EN60730-2-9 szabványoknak
- a megfelelő működés érdekében ajánlott a fűtést előidéző készülékektől külön beépíteni egy független, önálló dobozt
- működési hőmérséklet: 5 ÷ 35 °C
- tárolási hőmérséklet: -20 ÷ 50 °C



A hőfokszabályzó a helyiségben lévő hőmérséklet szabályozására szolgál. A hőfokszabályzó két üzemmódot kínál – fűtés vagy hűtés. A készülékbe fagyás elleni (fűtési mód) és túlmelegedés elleni (hűtési mód) védelmi funkciók vannak beépítve. A működést LED-lámpák jelzik. A hőfokszabályzó a hőmérséklet beállítására szolgáló forgógomb, illetve más kapacitív érintőgombok segítségével állítható be.

The thermostat is intended for regulating temperature in a room. A thermostat enables two modes of operation – heating or cooling. It has safety functions installed for protection against freezing (heating mode) and protection against overheating (cooling mode). The operation is indicated via LED lights. Thermostat setup is performed with the help of a rotary button for setting the temperature and with other capacitive touch buttons.

THERMOSTAT BASIC 6A 230 V ~ 2M

- electronic thermostat, basic
- operation mode: heating/cooling/turn off
- power supply: 230 VAC, 50 Hz
- output: 6(2) A, 230 VAC, relay switch
- regulation range: +10 °C to +30 °C
- hysteresis: ±0.5 °C, ED = 20min
- anti-freeze protection (heating mode): +6 °C
- overheating protection (cooling mode): +32 °C
- ECO function for lowering the temperature by 3 °C for 6 hours in the heating mode and raising temperature by 3 °C for 6 hours in the cooling mode
- adaptive ECO function, automatically every day at the same time lowers the temperature by 3 °C for 6 hours in the heating mode and raises temperature by 3 °C for 6 hours in the cooling mode
- option to turn on the ECO operating mode by external trigger via a separate input
- LED indication of operation
- not suitable for electrical floor heating
- screw contacts max. 2.5 mm<sup>2</sup>
- in accordance with the LV Directive, the EMC Directive, standards EN60730-1 and EN60730-2-9
- for correct operation, we recommend installing in an independent single box, separate from devices that generate heat
- operating temperature: 5 ÷ 35 °C
- storage temperature: -20 ÷ 50 °C

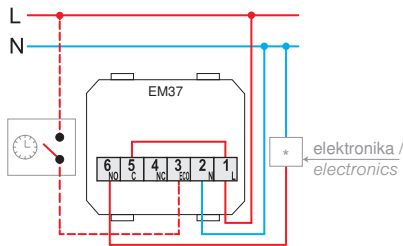

keringtetőszivattyú, égő (közvetlen csatlakozás)  
hőelektromos hajtás /  
circulation pump, burner (direct connection)  
thermoelectric drive

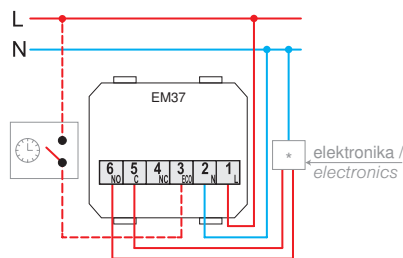

vízmelegítő, hőszivattyú, égő (vezérlőbemenet T1/T2) /  
boiler, heat pump, burner (control input T1/T2)

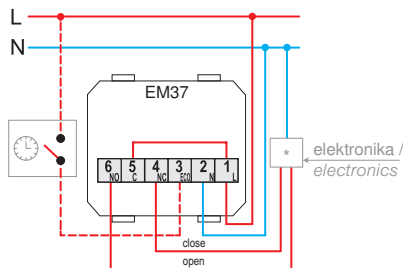

motorhajtás (padlófűtés esetén korlátozott felhasználás) /  
motor drive (limited use with underfloor heating)

funkció- és hőmérsékletbeállítás /  
function and temperature adjustment

funkcióválasztó gomb és LED állapotjelző:  
piros: fűtés  
kék: légkondicionálás  
a lámpa nem világít: kikapcsolva

function selection button and LED status indicator:  
red: heating  
blue: air conditioning  
no light: switched off

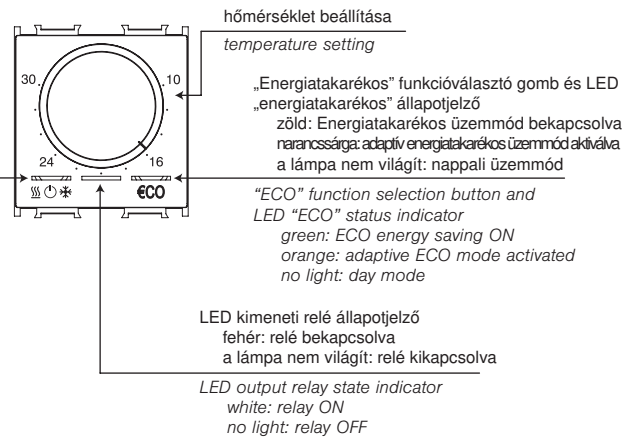

figyelem /  
attention

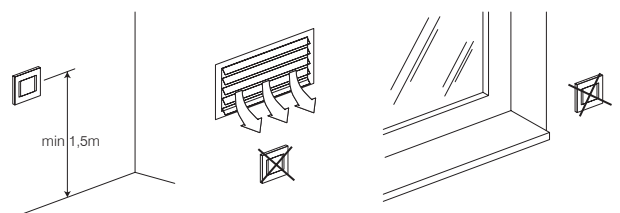

FŰTÉSI TERMOSZTÁT 5(2) A 230 V~ 2 M

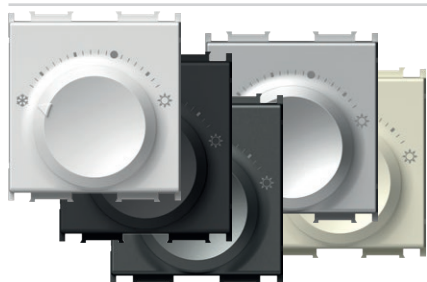

- EM38PW
- EM38SB
- EM38AT
- EM38ES
- EM38IW

- Üzem módok: hűtés
- Hálózati csatlakozás: 230 VAC, 50 Hz
- Feszültség impulzus: 4 kV
- Energiafogyasztás: < 0,5 W
- Kimenet: 2 A (max. 5 A); 230 VAC, 50 Hz
- Kapcsoló teljesítmény-kimenet: NO (max. 10 működtető elem)
- Szabályzási tartomány: +5 °C – +30 °C
- Fagyásvédelem: +5 °C
- Histerézis: 0,5 K
- Védettség: IP30
- Érzékelő típusa: Bimetál
- Elektromos csatlakozók típusa: ugóterhelésű érintkezők
- Vezetők típusa: 0,75–1,5 mm<sup>2</sup> (hajlékony sodrott kábelér); 1,0–2,5 mm<sup>2</sup> (tömör mag)
- A DIN EN 60730 irányelvnek megfelelő



HEATING THERMOSTAT 5(2)A 230V~ 2M

- operation mode: heating
- power supply: 230 VAC, 50 Hz
- voltage pulse: 4 kV
- energy consumption: < 0.5 W
- output: 2 A (max. 5 A); 230 VAC, 50 Hz
- switching output: NO (max. 10 actuators)
- regulation range: +5°C to +30°C
- frost protection: +5°C
- hysteresis: 0.5 K
- protection: IP30
- sensor type: Bimetal
- type of electrical connection: Spring-loaded contacts
- type of conductors: 0.75 – 1.5 mm<sup>2</sup> (flexible-stranded core); 1.0 – 2.5 mm<sup>2</sup> (solid core)
- in compliance with Directive DIN EN 60730

FŰTÉS/HŰTÉSI TERMOSZTÁT 3(1,5) A 230 V~ 2 M

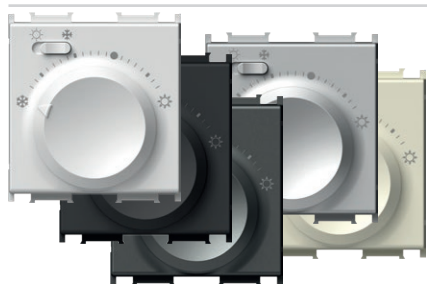

- EM39PW
- EM39SB
- EM39AT
- EM39ES
- EM39IW

- Üzem módok: hűtés/fűtés
- Hálózati csatlakozás: 230 VAC, 50 Hz
- Feszültség impulzus: 4 kV
- Energiafogyasztás: < 0,5 W
- Kimenet: 1.5 A (max. 3 A); 230 VAC, 50 Hz
- Kapcsoló teljesítmény-kimenet: üzemmódváltó kapcsoló (max. 5 működtető elem)
- Szabályzási tartomány: +5 °C – +30 °C
- Fagyásvédelem: +5 °C
- Histerézis: 0,5 K
- Védettség: IP30
- Érzékelő típusa: Bimetál
- Elektromos csatlakozók típusa: Rugóterhelésű érintkezők
- Vezetők típusa: 0,75–1,5 mm<sup>2</sup> (hajlékony sodrott kábelér); 1,0–2,5 mm<sup>2</sup> (tömör mag)
- A DIN EN 60730 irányelvnek megfelelő

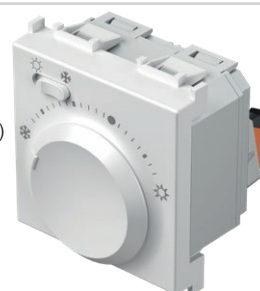

HEATING/COOLING THERMOSTAT 3(1.5)A 230V~ 2M

- operation mode: cooling/heating
- power supply: 230 VAC, 50 Hz
- voltage pulse: 4 kV
- energy consumption: < 0.5 W
- output: 1 A (max. 3 A); 230 VAC, 50 Hz
- switching output: mode selector switch (max. 5 actuators)
- regulation range: +5°C to +30°C
- frost protection: +5°C
- hysteresis: 0.5 K
- protection: IP30
- sensor type: Bimetal
- type of electrical connection: Spring-loaded contacts
- type of conductors: 0.75 - 1.5mm<sup>2</sup> (flexible-stranded core); 1.0 - 2.5 mm<sup>2</sup> (solid core)
- in compliance with the Directive DIN EN 60730

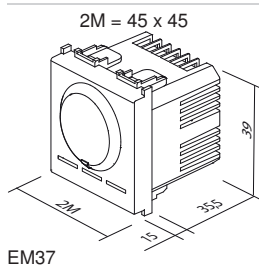

EM37

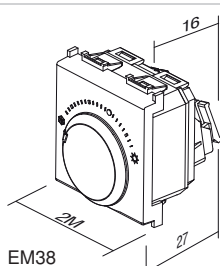

EM38

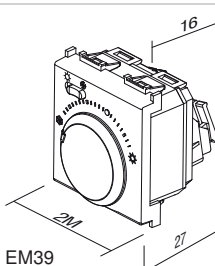

EM39

SZERELŐKERET CSAVAROKKAL, FANTINI COSMI HŐFOKSZABÁLYZÓKHOZ (3M)

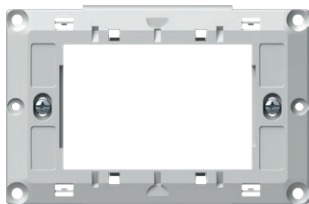

NM39

- szerelőkeret csavarokkal, Fantini Cosmi hőfokszabályzókhöz (3M)
- A Fantini Cosmi CH121 és CH123 napi időprogramozós hőfokszabályzóhoz is alkalmazható
- A Fantini Cosmi CH141A és CH143A heti időprogramozós hőfokszabályzóhoz is alkalmazható
- 3M szögletes dobozokba való felszereléshez
- PURE, Line, illetőleg Soft fedlappal való összeszereléshez alkalmas

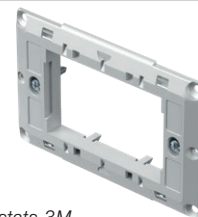

MOUNTING FRAME WITH SCREWS FOR FANTINI COSMI THERMOSTATS 3M

- mounting frame with screws for Fantini Cosmi thermostats 3M
- suitable for use with Fantini Cosmi daily thermostats models CH121 and CH123
- suitable for use with Fantini Cosmi weekly thermostats models CH141A and CH143A
- for mounting in rectangular boxes 3M
- suitable for assembling with cover plates PURE, Line, Soft

ENERGIATAKARÉKOS KÁRTYAKAPCSOLÓ – 3 A; 250 V~; 3 M



- EM40PW
- EM40SB
- EM40AT
- EM40ES
- EM40IW

- alap kártyakapcsoló, bármilyen ISO-kártya
- tápfeszültség: 230 V~; 50 Hz
- 3 A; 250 V~ kimenet a kapcsoló érintkezőjéhez \*
- kapcsoló kikapcsolási késleltetése: 15-20 mp
- EN 61000-6-1 szabványnak megfelel
- nem tartalmaz kártyát
- nem hozzáférés-szabályozásra szolgál



ENERGY SAVER CARD SWITCH 3A 250V~ 3M

- card switch basic, any ISO card
- supply voltage 230V~ 50Hz
- output 3A 250V~ for switching contactor \*
- switch off delay 15-20s
- in accordance with EN 61000-6-1
- card is not included
- not for access control

3M = 67,5 x 45

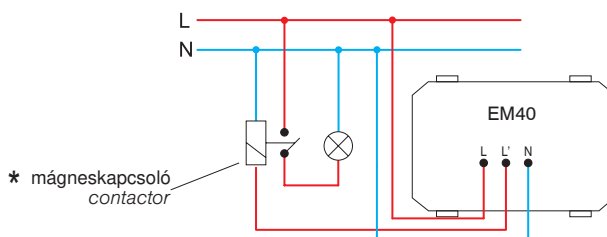
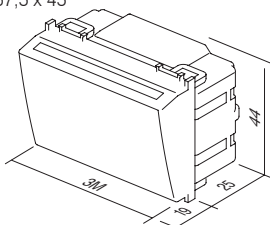

\* mágneskapcsoló contactor

KÁRTYA - ISO

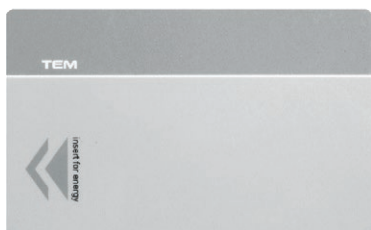

EM47

- ISO-kártya
- az EM40 kártyakapcsolóval való kombináláshoz
- méret: 85x54 mm

CARD ISO

- ISO card
- for combination with card switch EM40
- size: 85x54 mm





EM44BK

ENERGIATAKARÉKOS KÁRTYAKAPCSOLÓ – RF HF 13,56 MHz; 3 M

- elektromos kártyakapcsoló az RFID ISO-kártyához
- ellátás az EM49 reléegységről RJ12 kábelcsatlakozók által
- az EM49 relékimeneti egységhez való csatlakozáshoz szükséges kimenet
- a „főkapcsoló” 15-20 mp-es késleltetése kártyalehúzással
- a „HVAC” kapcsoló 1 perces késleltetése kártyalehúzással, ha az erkélyajtók vagy ablakok nyitva vannak
- EN 61000-6-1 szabványnak megfelelő
- nem tartalmaz kártyát
- nem hozzáférés-szabályozásra szolgál

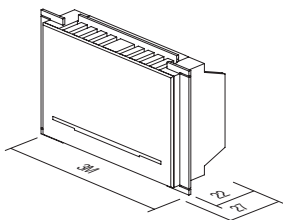

ENERGY SAVER CARD SWITCH RF HF 13,56MHz 3M

- electronic card switch for RFID ISO card
- supply from relay unit EM49 through cable connectors RJ12
- output to be connected to relay output unit EM49
- 15-20s “main power” switch off delay with card withdrawal
- 1 min “HVAC” switch off delay with card withdrawal when balcony doors or windows opened
- in accordance with EN 61000-6-1
- card is not included
- not for access control

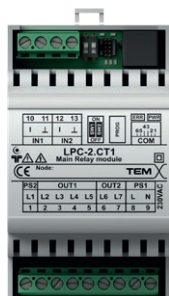

EM49

ENERGIATAKARÉKOS VEZÉRLŐEGYSÉG – 2x16 A; 250 V~

- reléegység EM44 kártyakapcsolókhöz, tápfeszültség: 230 V~; 50 Hz
- EN 61000-6-1 szabványnak megfelelő
- rögzítés 35 mm-es, 3MU DIN-sínrre
- a bemenet és kimenet a beépítéstől függ: egyetlen helyiség vagy kettős helyiség

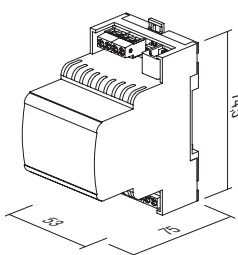

ENERGY SAVER CONTROL UNIT 2x16A 250V~

- relay unit for card switches EM44
- supply voltage 230V~ 50Hz
- in accordance with EN 61000-6-1
- mounting on DIN rail 35mm, 3MU
- input and output depending on implementation: single or double room



EM45

JELOSZTÓ SPL-1

- két EM44 perifériás modul EM49 reléegységhez történő csatlakoztatására szolgál
- RJ12 kommunikációs csatlakozó
- méret: 37 x 30 x 27 mm

SPLITTER SPL-1

- used to connect two peripheral modules EM44 to relay unit EM49
- communication connector RJ12
- size: 37 x 30 x 27 mm

bekötési rajz egyetlen helyiségbe történő beépítéshez / wiring diagram for single room implementation

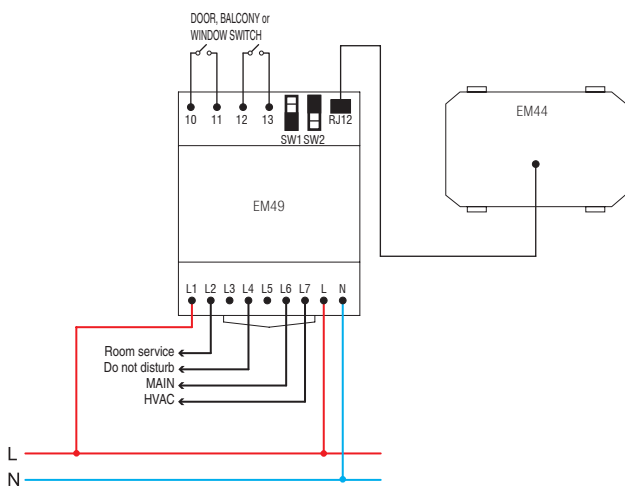

bekötési rajz kettős helyiségbe történő beépítéshez / wiring diagram for double room implementation

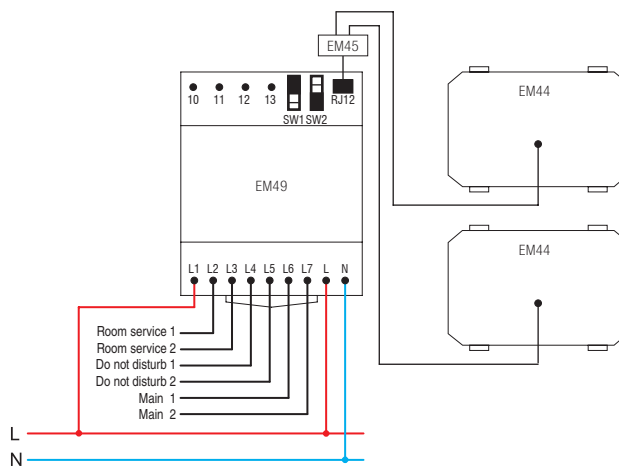

RJ12 csatlakozókábel az EM44 és EM49 rendszerek között / connection cable RJ12 between EM44 and EM49

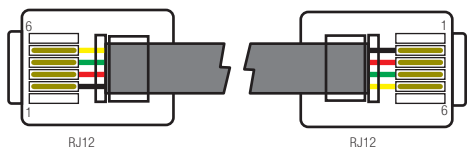

### BOROTVAALJZAT – 230 V~/120 V~; 3 M

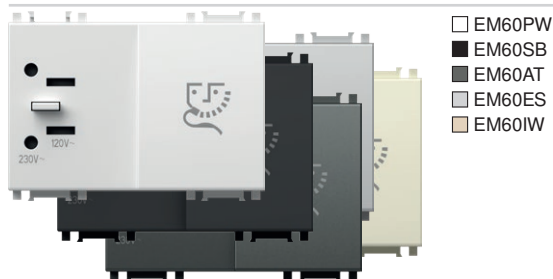

- EM60PW
- EM60SB
- EM60AT
- EM60ES
- EM60IW

- borotva aljzat 20 VA szigetelőtranszformátorral
- ellátás: 230 V~; 50-60 Hz
- kimenet: 230V~ a 2P 2,5A euro dugóhoz vagy 120V~ a 2P 15A amerikai dugóhoz
- II. besorolás
- EN 61558-2-5 szabványnak megfelel



### SOCKET SHAVER 230V~/120V~ 3M

- shaver supply unit with isolating transformer 20VA
- supply: 230V~ 50-60Hz
- output: 230V~ for 2P 2.5A Europlug or 120V~ for 2P 15A American plug
- Class II
- in accordance with EN 61558-2-5

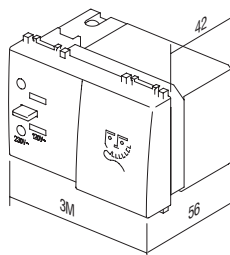

3M = 67,5 x 45

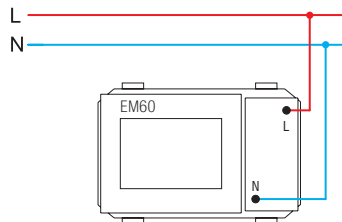

### TÁPELLÁTÓ EGYSÉG 5V 2,1A 1M



- EM67PW
- EM67SB
- EM67AT
- EM67ES
- EM67IW

- elektronikus eszközök töltése szabványos USB porton keresztül (Apple készülékekkel is kompatibilis)
- tápellátás: 100-230 V~ 50/60 Hz
- áramfogyasztás: 300 mA 100 V~-on/150 mA 230V~
- készenléti áramfogyasztás: 30 mW 230 V~
- névleges kimeneti feszültség: 5 VDC (±5 %) SELV
- kimeneti bűgőfeszültség: 150 mV
- névleges kimeneti áramerősség: 2,1 A (1 x 2.100 mA) (± 10%)
- hatásfok: maximum 77 %
- üzemi hőmérséklet: 0 °C/+45 °C (belső használatra)
- IP védelmi osztály: IP20 (csak beltéri használatra)
- Az eszköz biztonsági besorlása class II
- túlfeszültségi kategória (EN 62109): III. osztály
- csavaros érintkezők: max. 2,5 mm<sup>2</sup>
- eszköz legalább 3 mm-es érintkező nyílással
- megfelel az EN 60950-1 és az LVD, EMC irányelvnek

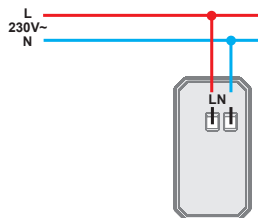
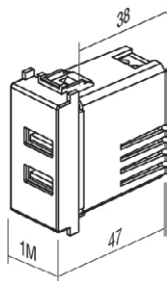

### USB POWER SUPPLY UNIT 5V 2.4A 1M

- for charging of electronic devices via a standard USB port (also compatible with Apple devices)
- power supply: 100-230V~ 50/60Hz
- power consumption: 300mA at 100V~/150mA at 230V~
- standby power consumption: 30mW at 230V~
- nominal output voltage: 5 VCD (± 5%) SELV
- output ripple voltage: 150mV
- nominal output current: 2,4A (±10%)
- efficiency: maximum of 77%
- operating temperature: 0°C/+45°C (indoor use)
- IP protection class: IP20, indoor use only
- class device II
- overvoltage category (EN 62109): Class III
- screw contacts: max. 2.5 mm<sup>2</sup>
- device with a contact gap of at least 3mm
- in accordance with EN 60950-1 and LVD & EMC directives

USB TÁPELLÁTÁS 5 V 3,0 A



- EM68PW
- EM68SB
- EM68AT
- EM68ES
- EM68IW

- az elektromos készülékek szabványos USB-port általi töltéséhez (az Apple készülékekkel is kompatibilis)
- tápellátás: 100-230 V~ 50/60 Hz
- energiafogyasztás: 300 mA 100V~nál / 150 mA 230 V~nál
- készenléti energiafogyasztás: 30 mW 230 V~nál
- névleges kimeneti feszültség: 5 VDC (±5%) SELV
- kimeneti bűgófeszültség: 150 mV
- névleges kimeneti áram: 3,0 A (±10%)
- csatlakozó típusa: USB A / USB C
- hatékonyság: maximum 77%
- működési hőmérséklet: 0 °C / +45 °C (beltéri használatra)
- IP-védelmi besorolás: IP-20, kizárólag beltéri használatra
- class II. besorolású eszköz
- túlfeszültség kategória (EN 62109): - class III. besorolású
- csavaros érintkezők: max. 2,5 mm<sup>2</sup>
- min. 3 mm-es érintkezési réssel rendelkező eszköz
- megfelel az EN 60950-1 szabványnak és az LVD és EMC irányelveknek

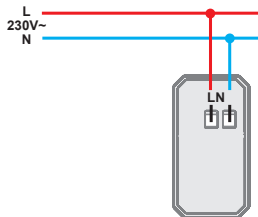
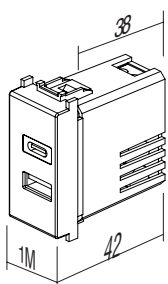

USB POWER SUPPLY UNIT 5V 3,0A

- for charging of electronic devices via a standard USB port (also compatible with Apple devices)
- power supply: 100-230V~ 50/60Hz
- power consumption: 300mA at 100V~/150mA at 230V~
- standby power consumption: 30mW at 230V~
- nominal output voltage: 5 VCD (± 5%) SELV
- output ripple voltage: 150mV
- nominal output current: 3,0 A (±10%)
- connector type: USB A / USB C
- efficiency: maximum of 77%
- operating temperature: 0°C/+45°C (indoor use)
- IP protection class: IP20, indoor use only
- class device II
- overvoltage category (EN 62109): Class III
- screw contacts: max. 2.5 mm<sup>2</sup>
- device with a contact gap of at least 3mm
- in accordance with EN 60950-1 and LVD & EMC directives

LED vészvilágító – 250 V~; 0,9 W, Ni-Cd: 3 óra; 7 M



EM55

- LED vészvilágító
- tápfeszültség – 250 V~ 50 Hz;
- 3xLED 0,3W; 10000mcd, 6500K
- NiCd akkumulátor – 400 mAh, cserélhető
- önálló működés: 3 óra, töltés: 24 óra
- érintésvédelmi osztály: II.
- megfelel az EN 60598-1, EN 60598-2-2, EN 60598-2-22 szabványoknak



LED EMERGENCY LIGHT 250V~ 0.90W, NiCd 3h 7M

- emergency LED lamp
- supply voltage 250V~ 50Hz 3x LED 0,3W, 10000mcd, 6500K
- NiCd accumulator 400 mAh, replaceable
- autonomy 3h, charging 24h
- Class II
- in accordance with EN 60598-1, EN 60598-2-2, EN 60598-2-22

7M = 151,5 x 45

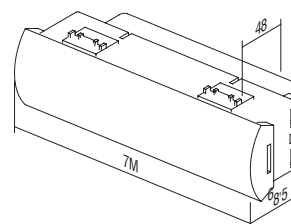
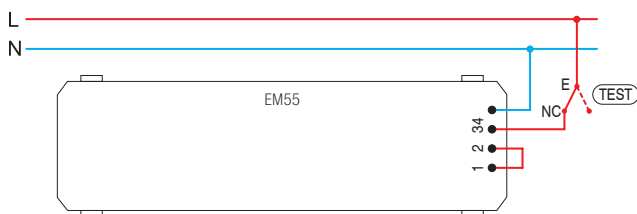

LED vészvilágító – 230 V~50Hz; 0,5 W, NiMH: 2 óra; 2 M



EM57

- LED vészvilágító
- Az hordozható kézilámpaként is használható (kihúzható szerkezet)
- tápfeszültség – 230 V~ 50 Hz; 1xLED 0,5W
- NiMH akkumulátor – 140 mAh, cserélhető
- önálló működés: 2 óra, töltés: 36 óra
- érintésvédelmi osztály: II.
- megfelel az EN60598-1, EN60598-2-2, EN62471, EN55015:2006, EN61547 szabványoknak

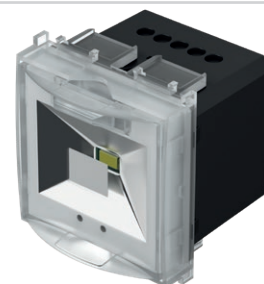

LED EMERGENCY LIGHT 230V~50Hz, 0.5W, NiMH 2h 2M

- emergency LED lamp
- option to use it as a hand lamp (pull-out mechanism)
- supply voltage 230V~ 50Hz, 1xLED 0.5W
- NiMH accumulator 140mAh, replaceable
- autonomy 2h, charging 36h
- class device II
- in accordance EN60598-1, EN60598-2-2, EN62471, EN55015:2006, EN61547

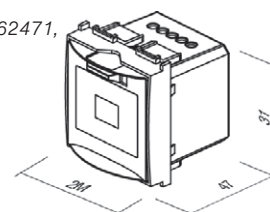
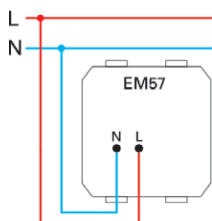

EGYSZÍNŰ LED-LÁMPA – 250 V~; 0,8 W; 2 M

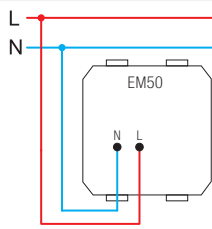

- EM50WH
- EM50BL
- EM50RD
- EM50GR

- lépcsőmegvilágító LED-lámpa
- tápfeszültség: 230 V~; 50 Hz; 0,8 W, 6500K
- II. besorolás
- EN 60598-1 szabványnak megfelel
- opcionális nyíl- vagy egyéni lézernyomattal

LED LAMP MONOCOLOR 250V~ 0,8W 2M

- step marker LED lamp
- supply voltage 230V~ 50Hz 0,8W, 6500K
- Class II
- in accordance with EN 60598-1
- optional usage for directional or signal illumination with customized laser printing on diffuser



KÉT SZÍNŰ LED-LÁMPA –250 V~; 2x0,4 W; 2 M

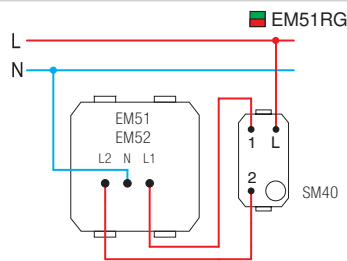

- EM51RG

- két színű (piros/zöld) LED jelzőlámpa
- tápfeszültség: 230 V~; 50 Hz; 2x0,4 W, 6500K
- II. besorolás
- EN 60598-1 szabványnak megfelel
- a világító felületen az ábrán látható grafika szerepel
- egyéni lézernyomat lehetősége

LED LAMP DUAL COLOR 250V~ 2x0,4W 2M

- signaling dual color (red/green) LED lamp
- supply voltage 230V~ 50Hz 2x0,4W, 6500K
- Class II
- in accordance with EN 60598-1
- diffuser includes graphics as shown
- possible customized laser printing on diffuser



3D KÉT SZÍNŰ LED-LÁMPA –250 V~; 2x0,4 W; 2 M

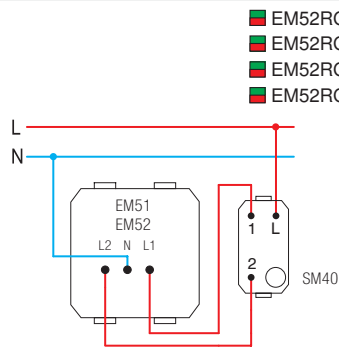

- EM52RG
- EM52RG90
- EM52RG91
- EM52RG99

- LED jelzőlámpa, két színű (piros/zöld)
- 3D szimbómmal
- tápfeszültség: 230 V~; 50 Hz; 2x0,4 W, 6500K
- II. besorolás
- EN 60598-1 szabványnak megfelel
- igény szerint egyéni grafika lehetősége
- 90 férfi szimbólum, 91 női szimbólum, 99 szimbólum külön kérésre

LED LAMP 3D DUAL COLOR 250V~ 2x0,4W 2M

- signalling LED lamp, dual color (red/green) with 3D symbol
- supply voltage 230V~ 50Hz 2x0,4W, 6500K
- class II
- in accordance with EN 60598-1
- possible customized graphics on request
- 90 male symbol, 91 female symbol, 99 symbol on request



■ EM52RG91

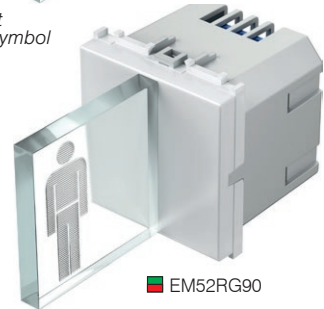

■ EM52RG90

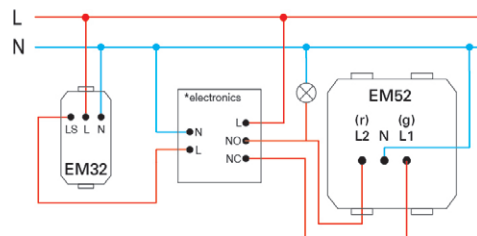

2M = 45 x 45

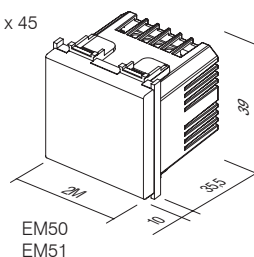

EM50  
EM51

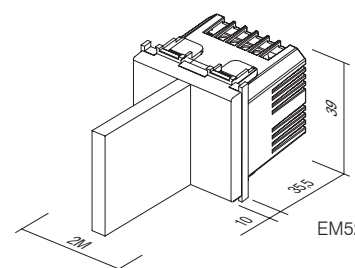

EM52



- EM71PW
- EM71SB
- EM71AT
- EM71ES
- EM71IW

**BIOPASS 2M UJJLENYOMAT-OLVASÓ KAPCSOLÓ**

- Ujjlenyomat-olvasó kapcsoló-készlet belső reléegységgel és tápegységgel
- Teljesítmény: 500 ujjlenyomat
- Egyszerű kezelés az X-Manager mobil alkalmazáson keresztül
- Tápfeszültség: 8-30 V – DC vagy AC (a tápegység mellékelve)
- Teljesítményérzékelő
- 2 kimenő relé
- A relé legnagyobb feszültsége/áramerőssége: 40V/3A
- Relé kioldási ideje: 1 - 10 s
- Legnagyobb teljesítmény: 3,6 W
- 256-bites titkosított kapcsolat a kapcsoló és a belső reléegység között
- A készlet tartalmazza még az NM24 szerelőkeretet és az OS20 díszítő fedlapot.

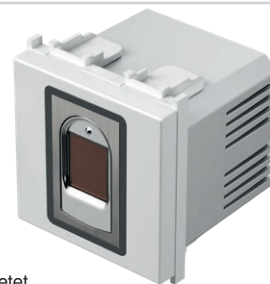

**FINGERPRINT SWITCH BIOPASS 2M**

- fingerprint switch with included internal relay unit and power supply
- capacity: 500 fingerprints
- easy management via X-Manager mobile app
- power supply voltage: 8-30V – DC or AC (power supply included)
- capacitive sensor
- 2 output relays
- maximum voltage/current on relay: 40V/3A
- relay triggering time: 1-10 sec
- maximum power: 3.6W
- 256-bit encrypted link between switch and internal relay unit
- Set also includes NM24 mounting frame and OS20 decorative cover plate.

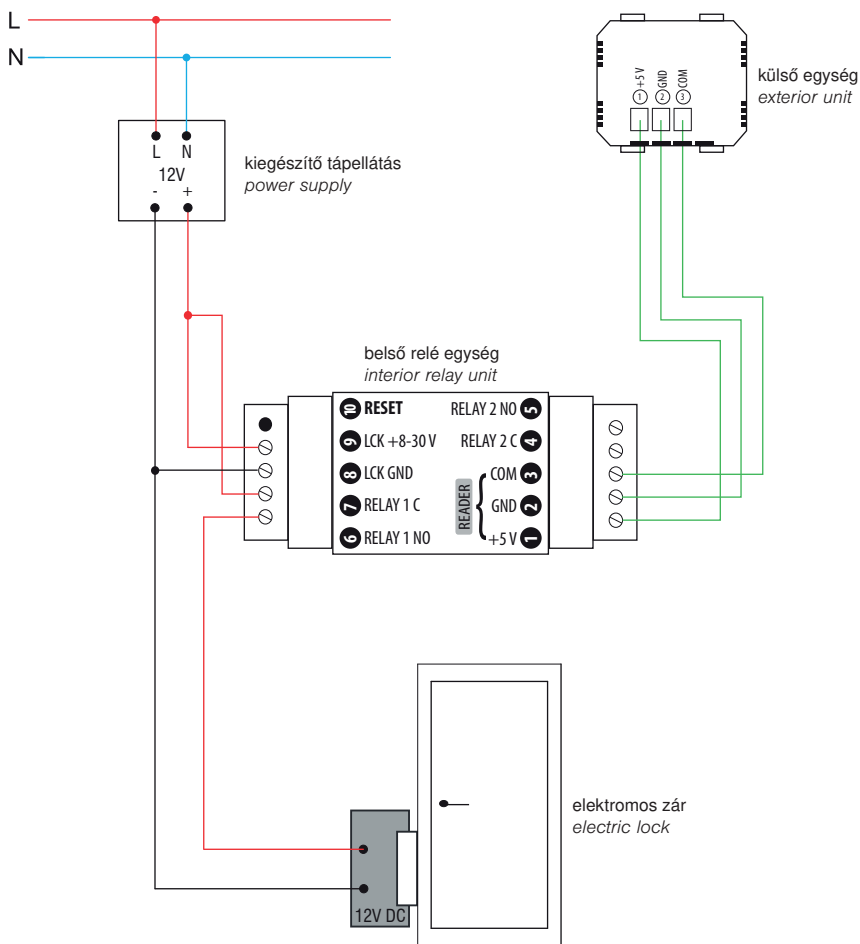

**X-Manager app**



support.tem.si



külső egység  
exterior unit

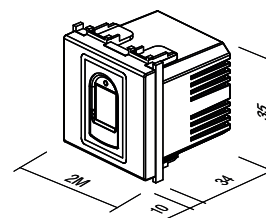

### ÉRINTÉS NÉLKÜLI KAPCSOLÓ – 10 A; 240 V~



EM80GW

- érintés nélküli kapcsoló fel-/lekapcsoláshoz („főkapcsoló”)
- tápellátás: 240 V~; 50 Hz
- kimeneti relé: 10 A / 250 V~ (2400 W 240 V~ értéknel)
- 2 – 10 cm között állítható tartomány
- szabványos, kerek, Ø60 mm átmérőjű dobozba történő beépítésre szolgál
- a csatlakozáshoz nulla vezeték (N) szükséges
- billenőkapcsolóval nem lehet csatlakoztatni
- max. 5 EM81 vezérlőkapcsolóval történő csatlakozás lehetséges
- dekoratív fedelek egyszerű telepítése mágnes segítségével
- vezetékek csavaros rögzítése legfeljebb 2,5 mm<sup>2</sup> (max. meghúzási nyomaték 0,4 Nm)
- megfelel az EN 60669-1 és az EN 60669-2-1 szabványnak
- csak beltéri használatra



SWITCH, TOUCHLESS 10A 240V~

- touchless switch for turning on/off (“master”)
- power supply: 240 V~ 50 Hz
- output relay 10A / 250V~ (2400W at 240V~)
- adjustable range from 2 to 10 cm
- intended for installation into a standard round Ø60 mm box
- a neutral lead (N) is required for connection
- connection with toggle switches is not possible
- connection with up to 5 EM81 control switches is possible
- simple installation of decorative covers with the help of magnets
- screw fastening of leads up to 2.5 mm<sup>2</sup> (max. screw tightening torque is 0.4 Nm)
- in accordance with EN 60669-1 and EN 60669-2-1
- only for indoor use

### KAPCSOLÓ, ÉRINTÉS NÉLKÜLI MŰKÖDÉS, VEZÉRLŐEGYSÉG



EM81GW

- vezérlőkapcsoló („alárendelt egység”)
- csak az EM80 kapcsolóhoz („főkapcsolóhoz”) csatlakoztatva működik
- 2 – 10 cm között állítható tartomány
- dekoratív fedelek egyszerű telepítése mágnes segítségével
- vezetékek csavaros rögzítése legfeljebb 2,5 mm<sup>2</sup> (max. meghúzási nyomaték 0,4 Nm)
- megfelel az EN 60669-1 és az EN 60669-2-1 szabványnak
- csak beltéri használatra



SWITCH, TOUCHLESS, CONTROL UNIT

- control switch (“slave”)
- works only when connected with the EM80 switch (“master”)
- adjustable range from 2 to 10 cm
- simple installation of decorative covers with the help of magnets
- screw fastening of leads up to 2.5 mm<sup>2</sup> (max. screw tightening torque is 0.4 Nm)
- in accordance with EN 60669-1 and EN 60669-2-1
- only for indoor use

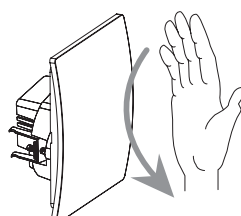
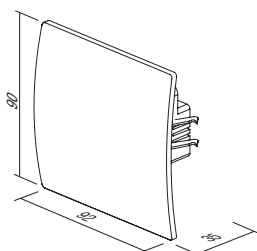
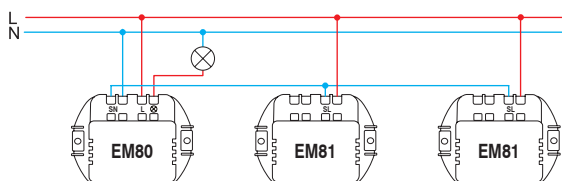
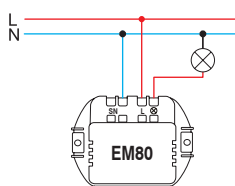

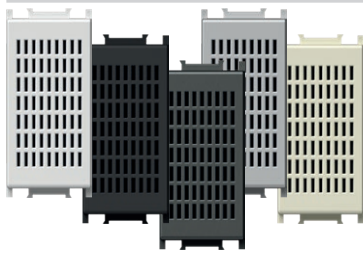

- EM91PW
- EM91SB
- EM91AT
- EM91ES
- EM91IW

### BERREGŐ – 8VA 230V~1M

- jelzőberregő
- hangadás időtartama megegyezik a vezérlési művelet időtartamával
- tápfeszültség: 230 V~; 50 Hz; 8 VA

### BUZZER 8VA 12V~1M

- signal buzzer
- the sound emission has the same lasting time as the control operation
- supply voltage 12V~ 50Hz 8VA

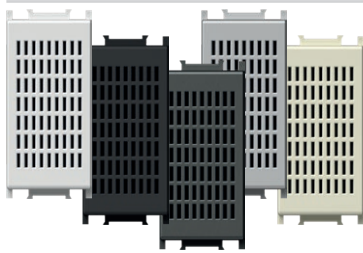

- EM93PW
- EM93SB
- EM93AT
- EM93ES
- EM93IW

### CSENGŐ – 8VA 12V~1M

- jelzőcsengő
- hangadás időtartama megegyezik a vezérlési művelet időtartamával
- tápfeszültség: 12V~; 50 Hz; 8 VA

### BELL 8VA 12V~1M

- signal bell
- the sound emission has the same lasting time as the control operation
- supply voltage 12V~ 50Hz 8VA

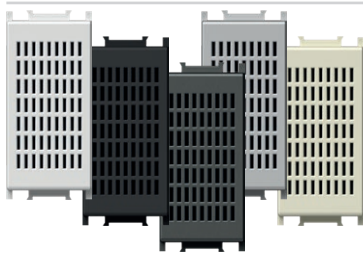

- EM94PW
- EM94SB
- EM94AT
- EM94ES
- EM94IW

### CSENGŐ 230V~ 6mA rms 1M

- Tápellátás: 230 V~ 50/60 Hz
- Áramfogyasztás az 1-es dallamnál: 4,7 mA rms
- Áramfogyasztás a 2-es dallamnál: 5,9 mA rms
- Hangerő az 1-es dallamnál: 90,5 dB
- Hangerő a 2-es dallamnál: 86 dB
- Üzemi hőmérséklet: 0 °C / 45 °C (belső használat)
- Tárolási hőmérséklet: -20 °C / 50 °C
- IP védelmi osztály: IP20 (csak beltéri használatra)
- Az eszköz biztonsági besorolása: II. osztály
- Túlfeszültség kategória (EN 62109): III. osztály
- Csavaros érintkezők: max. 2,5 mm<sup>2</sup>
- Eszköz legalább 3 mm-es érintkező nyílással
- A csengő védelmét egy könnyen megközelíthető külső leválasztó kapcsolóval kell biztosítani
- megfelel az EMC és LVD irányelveknek



### BELL 230V~ 6mA rms 1M

- power supply 230 V~ 50/60 Hz
- power consumption when playing melody 1: 4.7 mA rms
- power consumption when playing melody 2: 5.9 mA rms
- sound level of melody 1: 90.5 dB
- sound level of melody 2: 86 dB
- operating temperature 0°C/45°C (indoor use)
- storage temperature: -20°C / 50°C
- IP protection class: IP20 (indoor use only)
- class device II
- overvoltage category (EN62109): Class III
- screw contacts: max. 2.5 mm<sup>2</sup>
- device with a contact gap of at least 3 mm
- an easily accessible cut-off switch must be installed upstream from bell
- complies with EMC & LVD directives

EM91  
EM93  
EM94

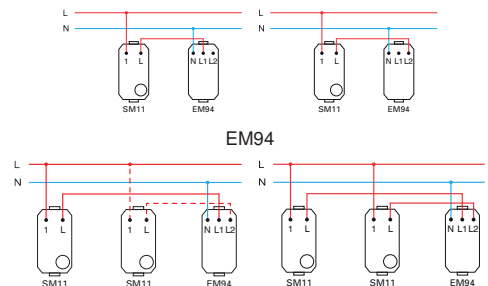
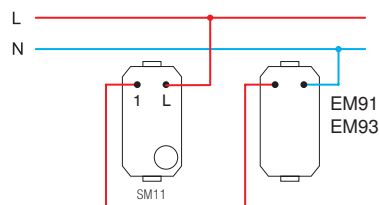
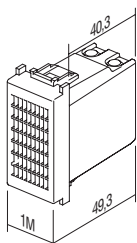

HANGERŐ-SZABÁLYOZÓ 100 V AUDIO RENDSZEREKHEZ 35 W 2M

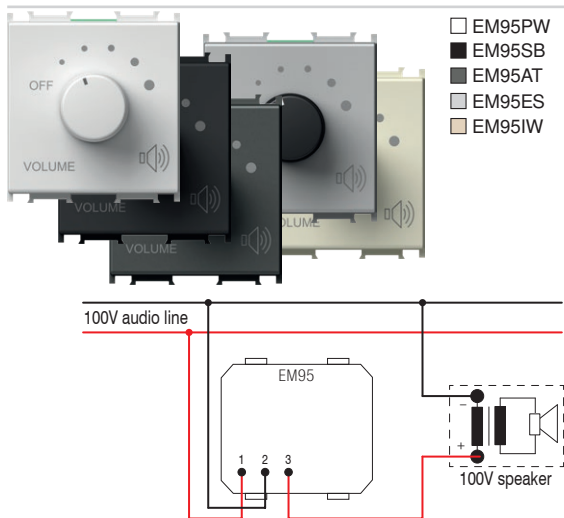

- hangerő-szabályozó 100 V-os audiorendszerekhez
- névleges teljesítmény: 35 W (max. 45 W), 6-lépéses hangerő-szabályozás
- legalább 60 mm mélységű dobozokhoz megfelelő
- nem alkalmas 45 mm mély dobozokba és CUBO IP20 kiemelő keretekbe való telepítéshez
- csak beltéri használatra

VOLUME CONTROL 100V AUDIO LINE 35W 2M

- volume control (attenuator) for 100V audio systems
- power rating 35W (max.45W), 6 steps volume control
- suitable for boxes min. 60 mm deep
- not suitable for installation in 45 mm deep boxes and surface mount boxes CUBO IP20
- for indoor use only



HANGERŐ-SZABÁLYOZÓ 4-8 Ω 35 W 2M

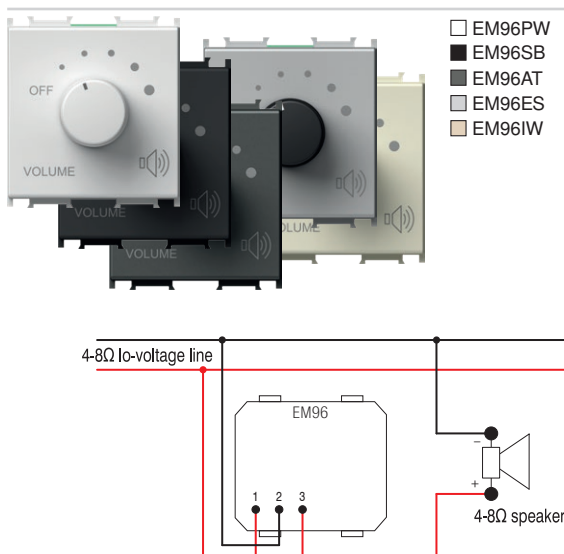

- hangerő-szabályozás alacsony feszültségű kimenetekhez 4-8 Ω, 35 W
- névleges teljesítmény: 35 W, 6-lépéses hangerő-szabályozás
- legalább 60 mm mélységű dobozokhoz megfelelő
- nem alkalmas 45 mm mély dobozokba és CUBO IP20 kiemelő keretekbe való telepítéshez
- csak beltéri használatra

VOLUME CONTROL 4-8 Ω 35W 2M

- volume control (attenuator) for low voltage outputs 4-8 Ω, 35W
- power rating 35W, 6 steps volume control
- suitable for boxes min. 60 mm deep
- not suitable for installation in 45 mm deep boxes and surface mount boxes CUBO IP20
- for indoor use only

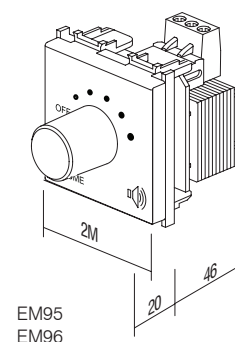

EM95  
EM96



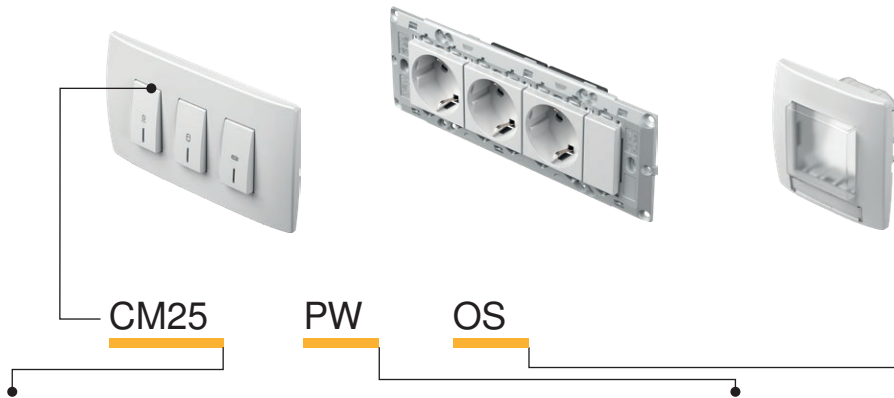

típus type	leírás description	műszaki adatok technical data	méret size	szín colour	1. opcionális adatok optional data 1
CM10	SCHUKO 2x ALJZATKÉSZLET SOCKET SET 2x SCHUKO	2P+E 16A 250V~	4M	<input type="checkbox"/> PW fényes fehér polar white	<input type="checkbox"/> OL LINE díszítőkeret cover plate LINE
CM11	SCHUKO 3x ALJZATKÉSZLET SOCKET SET 3x SCHUKO	2P+E 16A 250V~	7M	<input checked="" type="checkbox"/> SB matt fekete soft touch black	<input type="checkbox"/> OS SOFT díszítőkeret cover plate SOFT
CM15	KÁBELCSATLAKOZÓ KÉSZLET LINK WIRE SET	3x1.5mm <sup>2</sup>	1M	<input checked="" type="checkbox"/> AT antracit anthracite	
⋮	⋮	⋮	⋮	<input type="checkbox"/> ES matt ezüst elox silver	
⋮	⋮	⋮	⋮	<input type="checkbox"/> IW fényes krém ivory white	

## ALJZATKÉSZLET, 2x SCHUKO 2P+E 16 A 250 V~, 4M

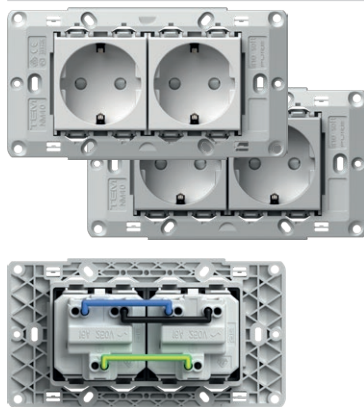

- CM10PW
- CM10ES

- aljzatkészlet, 2x schuko VM10 2P+E 16A 250V~
- CM16 összekötő vezetékkel előre vezetékvezve
- szerelőkeret 4M csavarok nélkül
- szerelőkeret rögzítéséhez CM17, CM18 vagy CM19 csavarokat kell használni
- csavaros érintkezők: 1,5 -2,5 mm<sup>2</sup>
- IEC-60884-1, CEE7 szabványnak megfelel

## SOCKETS SET 2x SCHUKO 2P+E 16A 250V~ 4M

- socket set 2x schuko VM10 2P+E 16A 250V~
- prewired with link wires CM16
- with mounting frame 4M without screws
- for mounting frame fixing use screws CM17, CM18 or CM19
- screw contacts 1.5-2.5 mm<sup>2</sup>
- in accordance with IEC-60884-1, CEE7

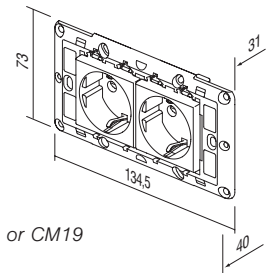

## ALJZATKÉSZLET, 3x SCHUKO 2P+E 16 A 250 V~, 7M

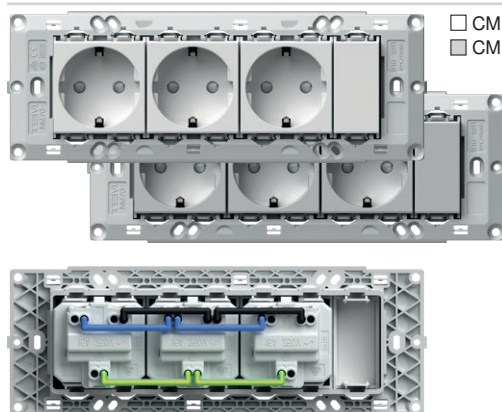

- CM11PW
- CM11ES

- aljzatkészlet, 3x schuko VM10 2P+E 16A 250V~
- CM16 összekötő huzalokkal előhuzalozva
- szerelőkeret 7M csavarok nélkül
- szerelőkeret rögzítéséhez CM17, CM18 vagy CM19 csavarokat kell használni
- csavaros érintkezők: 1,5 -2,5 mm<sup>2</sup>
- IEC-60884-1, CEE7 szabványnak megfelel

## SOCKETS SET 3x SCHUKO 2P+E 16A 250V~ 7M

- socket set 3x schuko VM10 2P+E 16A 250V~
- prewired with link wires CM16
- with mounting frame 7M without screws
- for mounting frame fixing use screws CM17, CM18 or CM19
- screw contacts 1.5-2.5 mm<sup>2</sup>
- in accordance with IEC-60884-1, CEE7

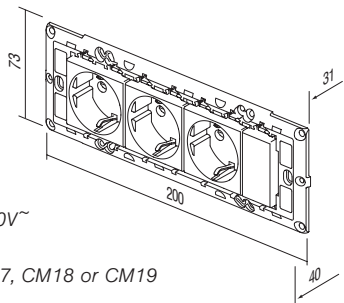

ÖSSZEKÖTŐ VEZETÉKKÉSZLET 3x1,5 mm<sup>2</sup>, 1M

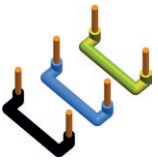

CM15

- összekötő vezetékkészlet két 1M méretű elem összekötésére
- 10 fekete, 10 kék és 10 sárga/zöld huzalt tartalmaz

LINK WIRE SET 3x1.5mm<sup>2</sup> 1M

- link wire set to connect two elements size 1M
- includes 10 black, 10 blue and 10 yellow/green wires

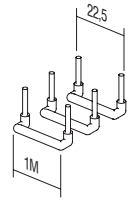

ÖSSZEKÖTŐ VEZETÉKKÉSZLET 3x2,5 mm<sup>2</sup>, 2M

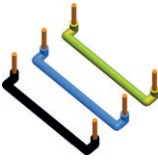

CM16

- összekötő vezetékkészlet két 2M méretű elem összekötésére
- 10 fekete, 10 kék és 10 sárga vezeték tartalmaz

LINK WIRE SET 3x2.5mm<sup>2</sup> 2M

- link wire set to connect two elements size 2M
- includes 10 black, 10 blue and 10 yellow/green wires

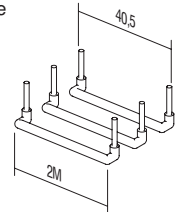

CSAVARKÉSZLET 3,5

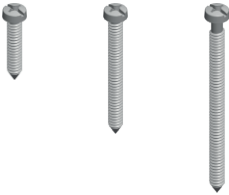

CM17  
CM18  
CM19

- csavarkészlet az NM30, NM32, NM40, NM41, NM70 szerelőkeret rögzítéséhez
- CM17 - l=20mm, 100 db
- CM18 - l=35mm, 50 db
- CM19 - l=50mm, 50 db

SCREW SET 3,5

- screw set for fixing mounting frames NM30, NM32, NM40, NM41, NM70
- CM17 - l=20mm, 100pcs
- CM18 - l=35mm, 50pcs
- CM19 - l=50mm, 50pcs

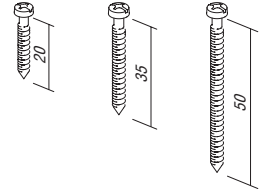

KAPCSOLÓKÉSZLET IP44 2M



- CM22PW
- CM22SB
- CM22AT
- CM22ES
- CM22IW

- páradús területeken való használatra
- az IP44 védelem minden Modul kapcsolóhoz
- kapcsolók és gombok nem tartoznak a készlethez
- SOFT 2M fedlap jelölőablával
- IEC 60669-1 szabványnak megfelel

SET SWITCHES IP44 2M

- for usage in humid areas
- IP44 protection provides for all Modul switches
- switches and buttons are not part of the set
- SOFT 2M cover plate with inscription plate
- in accordance with IEC 60669-1



ALJZATKÉSZLET IP44 2M

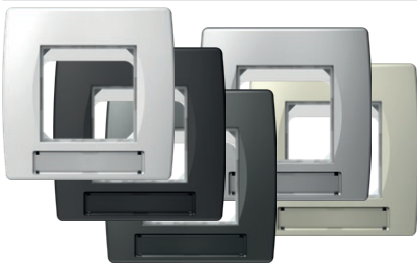

- CM23PW
- CM23SB
- CM23AT
- CM23ES
- CM23IW

- páradús területeken való használatra
- az IP44 védelem csak szigetelt aljzatokkal együtt (VM11, VM41) biztosítható
- aljzatok nem tartoznak a készlethez
- SOFT 2M fedlap jelölőablával
- IEC 60884-1 szabványnak megfelel

SET SOCKETS IP44 2M

- for usage in humid areas
- IP44 protection can be achieved only in combination with covered socket (VM11, VM41)
- sockets are not part of the set
- SOFT 2M cover plate with inscription plate
- in accordance with IEC 60884-1



FÜRDŐSZOBAI KAPCSOLÓKÉSZLET 3x20 A 250 V~ 4M

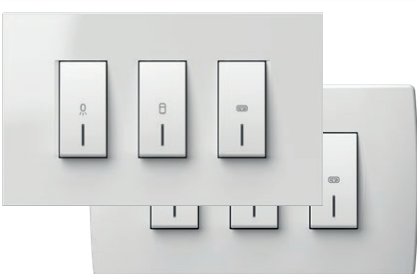

- CM25PWOL
- CM25IWOL
- CM25PWOS
- CM25IWOS

- kapcsoló készlet 3xSM12 20 A 250 V~ szerelőkerettel és fedlappal
- csavaros érintkezők 1,5-2,5 mm<sup>2</sup>
- EN 60669-1 szabványnak megfelel
- univerzális megoldás felújításhoz 108-135 mm rögzítési mérettel rendelkező dobozokra, illetve 4 M méretű dobozokra
- fedlap magassága 90 mm

SWITCH SET FOR BATHROOM 3x20A 250V~ 4M

- switch set 3xSM12 20A 250V~ with mounting frame and cover plate
- screw contacts 1.5-2.5mm<sup>2</sup>
- in accordance with EN 60669-1
- universal solution for renovation on boxes with fixing dimensions 108-135mm or boxes 4M size
- cover plate height 90mm

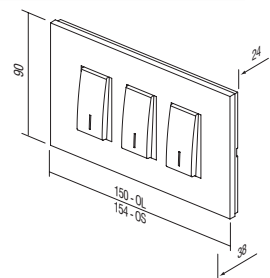

4M SZERELŐKERET FÜRDŐSZOBA KÉSZLETHEZ



NM41

- univerzális szerelőkeret csavarokkal fürdőszoba készlethez
- univerzális megoldás felújításhoz 108-135 mm rögzítési mérettel rendelkező dobozokra, illetve 4 M méretű dobozokra
- EN 60669-1 szabványnak megfelel

*MOUNTING FRAME BATHROOM SET 4M*

- universal mounting frame for bathroom set with screws
- universal solution for mounting on rectangular boxes with fixing dimensions 108-135mm or boxes 4M size
- in accordance with EN 60669-1

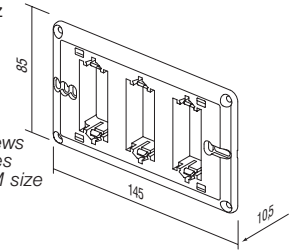

LINE KERET FÜRDŐSZOBA KÉSZLETHEZ



	OL41PW
	OL41NB
	OL41IW
	OL41ES
	OL41SG
	OL41IB
	OL41AT
	OL41TI
	OL41SB

- LINE díszítőkeret fürdőszoba készlethez
- magasság: 90 mm
- EN 60669-1 szabványnak megfelel

*COVER PLATE LINE BATHROOM SET*

- decorative cover plate bathroom set LINE
- height 90mm
- in accordance with EN 60669-1

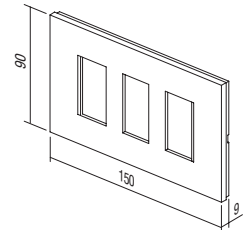

SOFT KERET FÜRDŐSZOBA KÉSZLETHEZ



	OS41PW		OS41SB
	OS41NB		OS41WE
	OS41IW		OS41AT
	OS41ES		OS41TI
	OS41SG		

- SOFT díszítőkeret fürdőszoba készlethez
- magasság: 90 mm
- EN 60669-1 szabványnak megfelel

*COVER PLATE SOFT BATHROOM SET*

- decorative cover plate bathroom set SOFT
- height 90mm
- in accordance with EN 60669-1

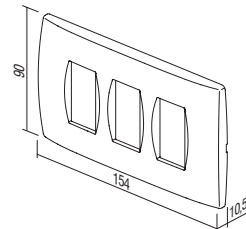

# ANTIBAKTERIÁLIS PROGRAM MODUL

The diagram illustrates the connection between a switch (TM11) and a hand being washed (AW) and water splashing (IN). The switch is shown with a line connecting it to the AW and IN labels. Below the diagram is a table with columns for type, description, size, color, and optional data 1.

típus type	leírás description	méret size	szín colour	1. opcionális adatok optional data 1
TM11	BILLENTYŰ BUTTON	1M	<input type="checkbox"/> AW antibakteriális fehér antibacterial white	NT semleges neutral
TM21	ÜRES BLANK	1M		
VM10	ALJZAT SOCKET	2M		IN jelzőlámpa indicator
:	:	:		
:	:	:		

## ANTIBAKTERIÁLIS PROGRAM MODUL

- a kapcsolókhoz és aljzatokhoz naponta rengeteg ember hozzáér, ezért ezeken a helyeken gyakran szaporodnak és terjednek el baktériumok
- természetes antibakteriális tulajdonságainak köszönhetően három évezrede használják az ezüstöt biztonságos és hatásos fertőtlenítőként, mivel teljesen természetes, egészséges és környezetbarát
- a különleges antibakteriális ezüstion adalékanyag hosszan tartó, megbízható és hatékony védelmet biztosít a baktériumok, mikrobák, illetve gombák kialakulása és szaporodása ellen
- az antibakteriális védelem higiéniát, tisztaságot és egészséget biztosít az emberek számára
- tökéletesen alkalmas szigorú higiéniai követelményű környezetekben (kórházak, egészségügyi központok, gyógyszerészeti létesítmények, idősothtonok, gondozóintézmények, laboratóriumok, éttermek, hotelek, repülőterek, busz és vasúti állomások, üzleti és bevásárlóhelyek, állami intézmények...)
- Független laboratóriumi tesztekkel végeztek a legmagasabb szintű japán JIS Z 2801 szabványok szerint
- alacsony költség az emberi egészség védelmének biztosítására
- az antibakteriális program MODUL kialakítása és funkcionálitása könnyű tisztítást és karbantartást tesz lehetővé
- az antibakteriális gombok, fedlapok és aljzatok klasszikus szerelőkeretekkel és kapcsolókkal vannak kombinálva
- a termékek hátul AW (antibakteriális fehér) címkével vannak ellátva

## ANTIBACTERIAL PROGRAM MODUL

- switches and sockets are daily touched by many people, so this is a common place for development and spread of bacteria
- thanks to its natural antibacterial characteristics silver has been used for three millennia as a safe and effective disinfectant, since it is completely natural, healthy and environmentally friendly
- special antibacterial silver ions additive provides long-term, reliable and effective protection against the development and spread of bacteria, microbes and fungi
- antibacterial protection ensures hygiene, cleanliness and health for people
- perfectly suitable for use in environments with strict hygiene conditions (hospitals, health centers, pharmaceutical facilities, homes for elderly, nursing homes, laboratories, restaurants, hotels, airports, bus and railway stations, business and shopping areas, public institutions ...)
- independent laboratory testings have been carried out in accordance with highest Japanese standards JIS Z 2801
- low cost for providing human health
- design and functionality of antibacterial program MODUL allow easy cleaning and maintenance
- antibacterial buttons, cover plates and sockets are combined with classic mounting frames and switches
- products are labelled on the back with AW (antibacterial white)

## A N T I B A C T E R I A L P R O G R A M M O D U L

## 1M BILLENTYŰ



□ TM11AW

- cserélhető 1M billentyű
- EN 60669-1 szabványnak megfelel
- antibakteriális védelem az JIS Z 2801 szabvánnyal összhangban

*BUTTON 1M*

- replaceable button 1M
- in accordance with EN 60669-1
- antibacterial protection in accordance with JIS Z 2801



## 1M JELZŐFÉNYES BILLENTYŰ



□ TM11AWIN

- cserélhető 1M billentyű
- EN 60669-1 szabványnak megfelel
- antibakteriális védelem az JIS Z 2801 szabvánnyal összhangban

*BUTTON 1M INDICATOR*

- replaceable button 1M
- in accordance with EN 60669-1
- antibacterial protection in accordance with JIS Z 2801



## 2M BILLENTYŰ



□ TM12AW

- cserélhető 2M billentyű billentyűtartóval
- kapcsoló vagy nyomógomb 1M méretről 2M méretre való átalakításához
- EN 60669-1 szabványnak megfelel
- antibakteriális védelem az JIS Z 2801 szabvánnyal összhangban

*BUTTON 2M*

- replaceable button 2M with button carrier
- to upgrade switch or push button from size 1M to size 2M
- in accordance with EN 60669-1
- antibacterial protection in accordance with JIS Z 2801

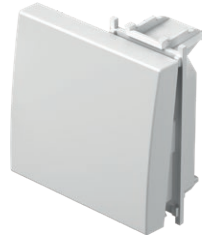

## 2M JELZŐFÉNYES BILLENTYŰ



□ TM12AWIN

- cserélhető 2M billentyű billentyűtartóval
- kapcsoló vagy nyomógomb 1M méretről 2M méretre való átalakításához
- EN 60669-1 szabványnak megfelel
- antibakteriális védelem az JIS Z 2801 szabvánnyal összhangban

*BUTTON 2M INDICATOR*

- replaceable button 2M with button carrier
- to upgrade switch or push button from size 1M to size 2M
- in accordance with EN 60669-1
- antibacterial protection in accordance with JIS Z 2801

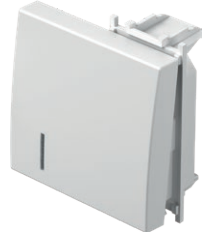

## 1M ÜRES



□ TM21AW

- üres modul az üres területek feltöltéséhez
- EN 60669-1 szabványnak megfelel
- antibakteriális védelem az JIS Z 2801 szabvánnyal összhangban

*BLANK 1M*

- blank modul to fill up empty spaces
- in accordance with EN 60669-1
- antibacterial protection in accordance with JIS Z 2801



## 2M ÜRES



□ TM22AW

- üres modul az üres területek feltöltéséhez
- EN 60669-1 szabványnak megfelel
- antibakteriális védelem az JIS Z 2801 szabvánnyal összhangban

*BLANK 2M*

- blank modul to fill up empty spaces
- in accordance with EN 60669-1
- antibacterial protection in accordance with JIS Z 2801





□ VM10AW

SCHUKO ALJZAT+KS 2P+E 16A 250V~ 2M

- 2P+E schuko
- 16A 250V~, típus:VM10
- IEC 60884-1, CEE7 szabvánnyal összhangban
- csavaros érintkezők 1,5-2,5 mm<sup>2</sup>
- beépített védelem az érintkezők megérintése ellen
- antibakteriális védelem az JIS Z 2801 szabvánnyal összhangban

SOCKET SCHUKO+KS 2P+E 16A 250V~ 2M

- 2P+E schuko
- 16A 250V~, type VM10
- in accordance with IEC 60884-1, CEE7
- screw contacts 1.5-2.5 mm<sup>2</sup>
- shuttered live contacts
- antibacterial protection in accordance with JIS Z 2801



□□ VM11AW

SCHUKO ALJZAT+KS+COVER 2P+E 16A 250V~ 2M

- 2P+E schuko+fedél
- 16A 250V~, típus:VM11
- IEC 60884-1, CEE7 szabvánnyal összhangban
- csavaros érintkezők 1,5-2,5 mm<sup>2</sup>
- beépített védelem az érintkezők megérintése ellen
- antibakteriális védelem az JIS Z 2801 szabvánnyal összhangban

SOCKET SCHUKO+KS+COVER

- 2P+E schuko+cover
- 16A 250V~, type VM11
- in accordance with IEC 60884-1, CEE7
- screw contacts 1.5-2.5 mm<sup>2</sup>
- shuttered live contacts
- antibacterial protection in accordance with JIS Z 2801



□ VM20AW

EURO ALJZAT+2P KS - 10A; 250 V~; 1M

- 2P európai
- 10A 250V~, típus:VM20
- IEC 60884-1, CEE7 szabvánnyal összhangban
- csavaros érintkezők 1,5-2,5 mm<sup>2</sup>
- beépített védelem az érintkezők megérintése ellen
- antibakteriális védelem az JIS Z 2801 szabvánnyal összhangban

SOCKET EURO+KS 2P 10A 250V~ 1M

- 2P Euro
- 10A 250V~, type VM20
- in accordance with IEC 60884-1, CEE7
- screw contacts 1.5-2.5 mm<sup>2</sup>
- shuttered live contacts
- antibacterial protection in accordance with JIS Z 2801



□ KM11AW

ALJZAT - TV végzáró - 1 dB; 1 M

- TV végzáró
- frekvenciatartomány: 5÷2400 MHz
- csökkentés:< 1 dB
- EN 50083-1 szabványnak megfelel
- csavaros érintkezők
- antibakteriális védelem az JIS Z 2801 szabvánnyal összhangban

SOCKET TV END-LINE 1dB 1M

- TV end-line
- frequency range 5÷2400 MHz
- reduction < 1 dB
- in accordance with EN 50083-1
- screw contacts
- antibacterial protection in accordance with JIS Z 2801

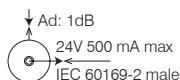

□ KM35AW

KS ADAPTER - 1 M

- KS Keystone szabvány
- AMP, Avaya, Brandrex, FMT, Mfico, Tyco, ...
- kommunikációs modul nem tartalmaz
- antibakteriális védelem az JIS Z 2801 szabvánnyal összhangban

ADAPTER KS 1M

- KS keystone fixing standard
- AMP, Avaya, Brandrex, FMT, Mfico, Tyco, ...
- communication module not included
- antibacterial protection in accordance with JIS Z 2801

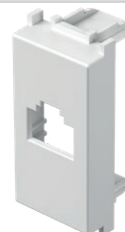

## A N T I B A C T E R I A L P R O G R A M M O D U L



OS20AW

## SOFT KERET, 2M

- SOFT díszítőkeret, 2M
- EN 60669-1 szabványnak megfelel
- antibakteriális védelem az JIS Z 2801 szabvánnyal összhangban

## COVER PLATE SOFT 2M

- decorative cover plate SOFT 2M
- in accordance with EN 60669-1
- antibacterial protection in accordance with JIS Z 2801



OS24AW

## SOFT KERET, 2x2M

- SOFT díszítőkeret, 2x2M
- vízszintes vagy függőleges felszerelés
- EN 60669-1 szabványnak megfelel
- antibakteriális védelem az JIS Z 2801 szabvánnyal összhangban

## COVER PLATE SOFT 2x2M

- decorative cover plate SOFT 2x2M
- horizontal or vertical mounting
- in accordance with EN 60669-1
- antibacterial protection in accordance with JIS Z 2801



OS26AW

## SOFT KERET, 3x2M

- SOFT díszítőkeret, 3x2M
- vízszintes vagy függőleges felszerelés
- EN 60669-1 szabványnak megfelel
- antibakteriális védelem az JIS Z 2801 szabvánnyal összhangban

## COVER PLATE SOFT 3x2M

- decorative cover plate SOFT 3x2M
- horizontal or vertical mounting
- in accordance with EN 60669-1
- antibacterial protection in accordance with JIS Z 2801



OS30AW

## SOFT KERET, 3M

- SOFT díszítőkeret, 3M
- antibakteriális védelem az JIS Z 2801 szabvánnyal összhangban
- EN 60669-1 szabványnak megfelel

## COVER PLATE SOFT 3M

- decorative cover plate SOFT 3M
- in accordance with EN 60669-1
- antibacterial protection in accordance with JIS Z 2801



OS40AW

## SOFT KERET, 4M

- SOFT díszítőkeret, 4M
- EN 60669-1 szabványnak megfelel
- antibakteriális védelem az JIS Z 2801 szabvánnyal összhangban

## COVER PLATE SOFT 4M

- decorative cover plate SOFT 4M
- in accordance with EN 60669-1
- antibacterial protection in accordance with JIS Z 2801

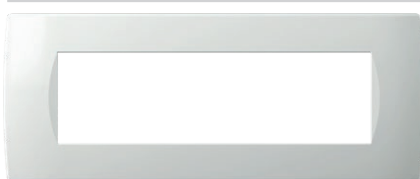

OS70AW

## SOFT KERET, 7M

- SOFT díszítőkeret, 7M
- EN 60669-1 szabványnak megfelel
- antibakteriális védelem az JIS Z 2801 szabvánnyal összhangban

## COVER PLATE SOFT 7M

- decorative cover plate SOFT 7M
- in accordance with EN 60669-1
- antibacterial protection in accordance with JIS Z 2801

fa  
wood

WB bambusz  
bamboo



WW dió  
walnut



WM juhar  
maple



WE wenge  
wenge



**A természet értékes és egyedülálló épp úgy, mint a dekoratív fedőlapjaink, amelyek között nincs két azonos.**

*A fa dekoratív fedőlap eltérő megjelenése, ill. megjelenési különbségeik nem biztosítanak jogot panaszra.*

**Nature is unique and precious, as our decorative cover plates where no two are the same.**

*Complaints about wooden decorative cover plate's diverse appearance and differentiation cannot be considered.*

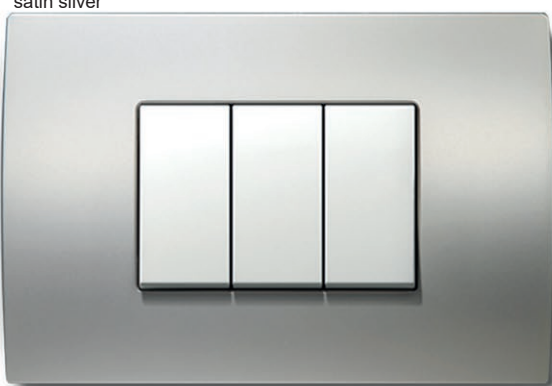
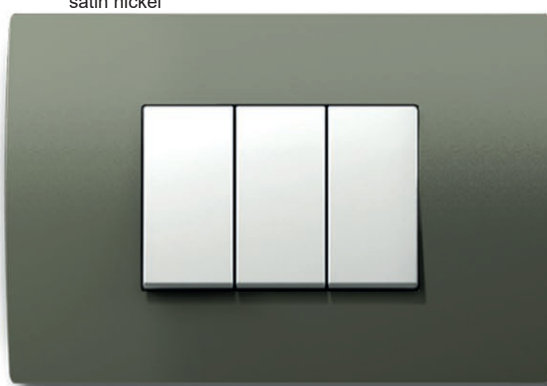
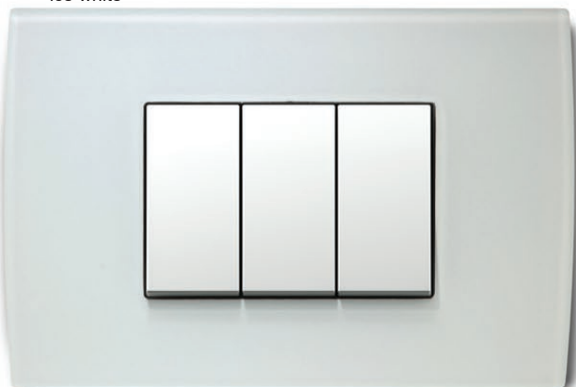
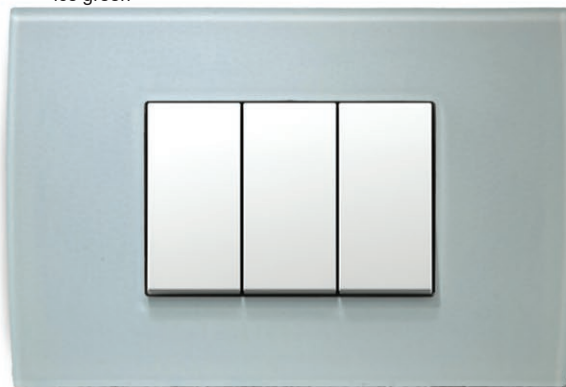
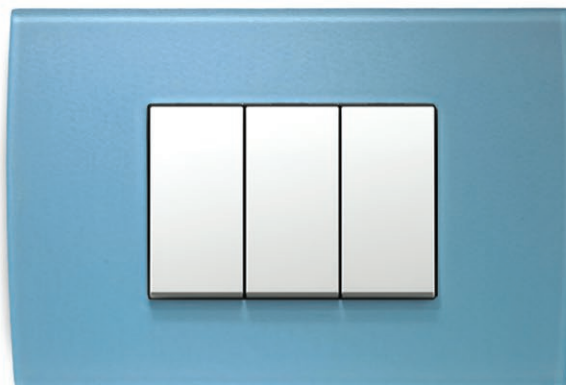

## COVER PLATES PURE OP

fém  
metalMH kovácsolt acél  
hammered steelME maratott vas  
etched ironMS ezüst szatén  
satin silverMN nikkel szatén  
satin nickelüveg  
glassGW jégfehér  
ice whiteGG jégzöld  
ice greenGY jégszürke  
ice greyGB jégkék  
ice blue

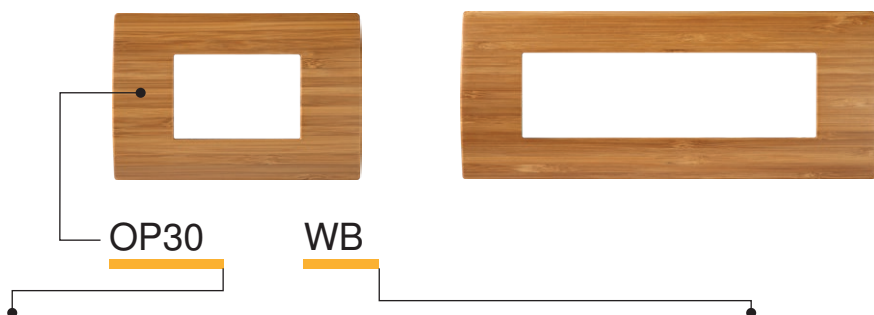

típus type	leírás description	méret size	szín colour					
OP13	PURE FEDLAP COVER PLATE PURE	1/3M	MH	kovácsolt acél hammered steel	WB	bambusz bamboo	GW	jégfehér ice white
OP20	PURE FEDLAP COVER PLATE PURE	2M	ME	maratott vas etched iron	WW	dió walnut	GG	jégzöld ice green
OP23	PURE FEDLAP COVER PLATE PURE	2/3M	MS	ezüst festésű satin silver	WM	juhar maple	GY	jégszürke ice grey
.	.	.	MN	nikkél festésű satin nickel	WE	wenge wenge	GB	jégekék ice blue

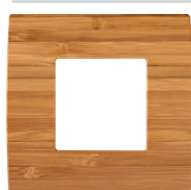

OP20MH	OP20WB
OP20ME	OP20WW
OP20MS	OP20WM
OP20MN	OP20WE
	OP20GW
	OP20GG
	OP20GY
	OP20GB

#### PURE FEDLAP, 2M

- PURE dekoratív fedlap, 2M
- EN 60669-1 szabványnak megfelel
- csak NM24 vagy NM25 szerelőkerettel

#### COVER PLATE PURE 2M

- decorative cover plate PURE 2M
- in accordance with EN 60669-1
- only in combination with mounting frame NM24 or NM25

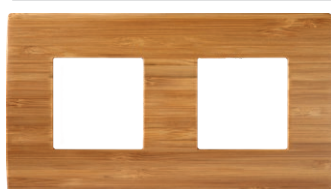

OP24MH	OP24WB
OP24ME	OP24WW
OP24MS	OP24WM
OP24MN	OP24WE
	OP24GW
	OP24GG
	OP24GY
	OP24GB

#### PURE FEDLAP, 2x2M

- PURE dekoratív fedlap, 2x2M
- vízszintes vagy függőleges felszerelés
- EN 60669-1 szabványnak megfelel
- csak NM24 vagy NM25 szerelőkeretekkel

#### COVER PLATE PURE 2x2M

- decorative cover plate PURE 2x2M
- horizontal or vertical mounting
- in accordance with EN 60669-1
- only in combination with mounting frames NM24 or NM25



OP26MH	OP26WB
OP26ME	OP26WW
OP26MS	OP26WM
OP26MN	OP26WE
	OP26GW
	OP26GG
	OP26GY
	OP26GB

#### PURE FEDLAP, 3x2M

- PURE dekoratív fedlap, 3x2M
- vízszintes vagy függőleges felszerelés
- EN 60669-1 szabványnak megfelel
- csak NM24 vagy NM25 szerelőkeretekkel

#### COVER PLATE PURE 3x2M

- decorative cover plate PURE 3x2M
- horizontal or vertical mounting
- in accordance with EN 60669-1
- only in combination with mounting frames NM24 or NM25



OP28MH	OP28WB
OP28ME	OP28WW
OP28MS	OP28WM
OP28MN	OP28WE
	OP28GW
	OP28GG
	OP28GY
	OP28GB

#### PURE FEDLAP, 4x2M

- PURE dekoratív fedlap, 4x2M
- vízszintes vagy függőleges felszerelés
- EN 60669-1 szabványnak megfelel
- csak NM24 vagy NM25 szerelőkeretekkel

#### COVER PLATE PURE 4x2M

- decorative cover plate PURE 4x2M
- horizontal or vertical mounting
- in accordance with EN 60669-1
- only in combination with mounting frames NM24 or NM25

## COVER PLATES PURE OP

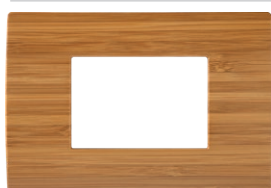

	OP30MH		OP30WB
	OP30ME		OP30WW
	OP30MS		OP30WM
	OP30MN		OP30WE
			OP30GW
			OP30GG
			OP30GY
			OP30GB

## PURE FEDLAP, 3M

- PURE dekoratív fedlap, 3M  
- EN 60669-1 szabványnak megfelel

## COVER PLATE PURE 3M

- decorative cover plate PURE 3M  
- in accordance with EN 60669-1



	OP40MH		OP40WB
	OP40ME		OP40WW
	OP40MS		OP40WM
	OP40MN		OP40WE
			OP40GW
			OP40GG
			OP40GY
			OP40GB

## PURE FEDLAP, 4M

- PURE dekoratív fedlap, 4M  
- EN 60669-1 szabványnak megfelel

## COVER PLATE PURE 4M

- decorative cover plate PURE 4M  
- in accordance with EN 60669-1



	OP70MH		OP70WB
	OP70ME		OP70WW
	OP70MS		OP70WM
	OP70MN		OP70WE
			OP70GW
			OP70GG
			OP70GY
			OP70GB

## PURE FEDLAP, 7M

- PURE dekoratív fedlap, 7M  
- EN 60669-1 szabványnak megfelel

## COVER PLATE PURE 7M

- decorative cover plate PURE 7M  
- in accordance with EN 60669-1



	OP13MH		OP13WB
	OP13ME		OP13WW
	OP13MS		OP13WM
	OP13MN		OP13WE
			OP13GW
			OP13GG
			OP13GY
			OP13GB

## PURE FEDLAP, 1/3M

- PURE dekoratív fedlap, 1/3M  
- EN 60669-1 szabványnak megfelel

## COVER PLATE PURE 1/3M

- decorative cover plate PURE 1/3M  
- in accordance with EN 60669-1



	OP23MH		OP23WB
	OP23ME		OP23WW
	OP23MS		OP23WM
	OP23MN		OP23WE
			OP23GW
			OP23GG
			OP23GY
			OP23GB

## PURE FEDLAP, 2/3M

- PURE dekoratív fedlap, 2/3M  
- EN 60669-1 szabványnak megfelel

## COVER PLATE PURE 2/3M

- decorative cover plate PURE 2/3M  
- in accordance with EN 60669-1

alap  
basic

PW fényes fehér  
polar white

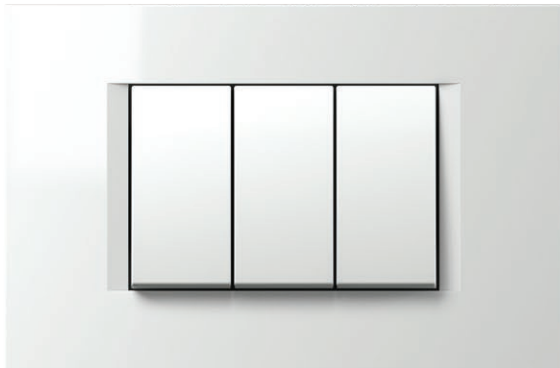

IW fényes krém  
ivory white

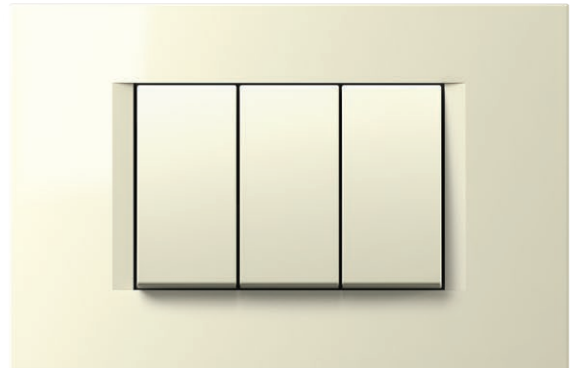

ES matt ezüst  
elox silver



SB matt fekete  
soft touch black

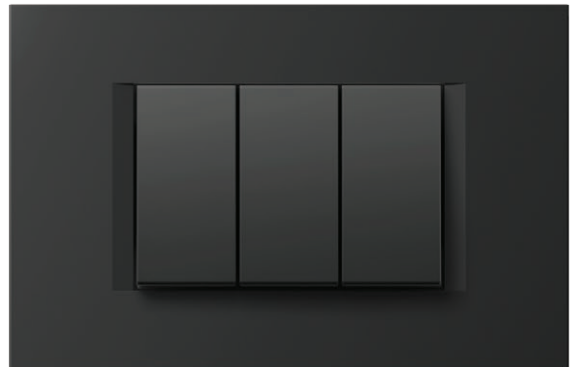

AT antracit  
anthracite



## C O V E R P L A T E S L I N E O L

dekor  
decor

SG homokarany  
sand gold

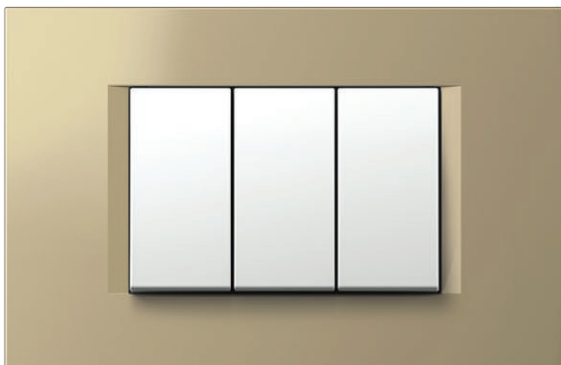

NB éjfékete  
night black

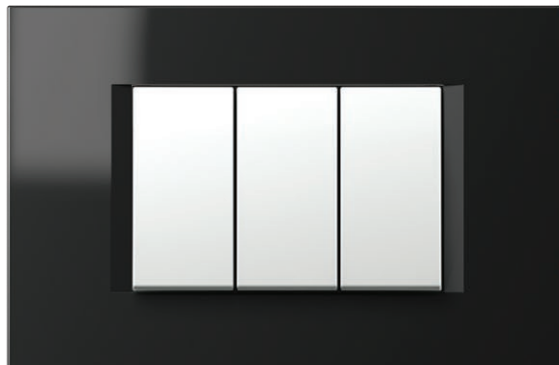

IB impulzuskék  
impulse blue

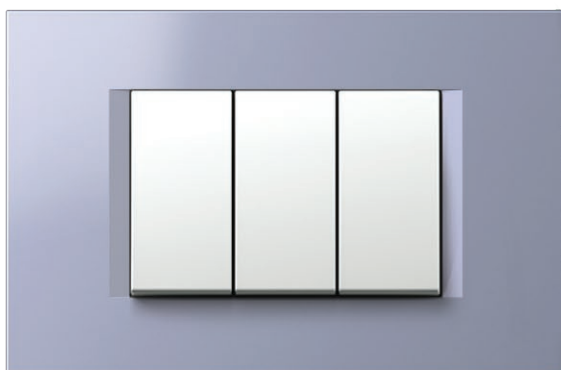

TI titan  
titanium



SW kőmintás fehér  
stone white



# D Í S Z Í T Ő K E R E T E K - L I N E O L

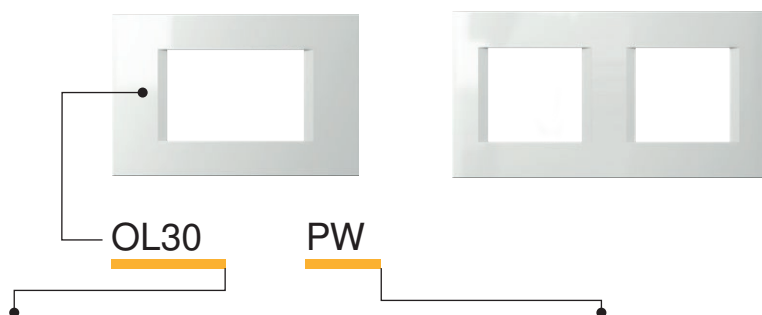

típus type	leírás description	méret size	szín colour	
OL10	LINE KERET COVER PLATE LINE	1/2M	PW fényes fehér polar white	SG homokarany sand gold
OL13	LINE KERET COVER PLATE LINE	1/3M	IW fényes krém ivory white	NB éjfékete night black
OL20	LINE KERET COVER PLATE LINE	2M	ES matt ezüst elox silver	IB impulzuskek impulse blue
·	·	·	SB matt fekete soft touch black	AT antracit anthracite
·	·	·		TI títan titanium
·	·	·		SW kőmintás fehér stone white



## LINE KERET, 2M

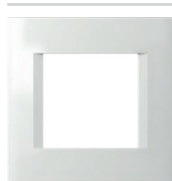

OL20PW	OL20SG
OL20IW	OL20NB
OL20ES	OL20IB
OL20SB	OL20AT
	OL20TI
	OL20SW

- LINE díszítőkeret, 2M
- EN 60669-1 szabványnak megfelel

### COVER PLATE LINE 2M

- decorative cover plate LINE 2M
- in accordance with EN 60669-1

## LINE KERET, 2x2M

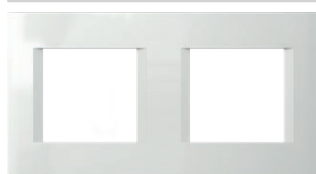

OL24PW	OL24SG
OL24IW	OL24NB
OL24ES	OL24IB
OL24SB	OL24AT
	OL24TI
	OL24SW

- LINE díszítőkeret, 2x2M
- vízszintes vagy függőleges felszerelés
- EN 60669-1 szabványnak megfelel

### COVER PLATE LINE 2x2M

- decorative cover plate LINE 2x2M
- horizontal or vertical mounting
- in accordance with EN 60669-1

## LINE KERET, 3x2M

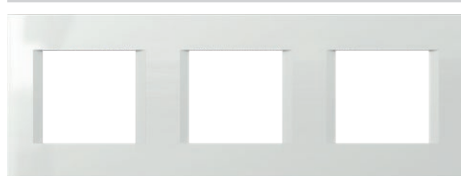

OL26PW	OL26SG
OL26IW	OL26NB
OL26ES	OL26IB
OL26SB	OL26AT
	OL26TI
	OL26SW

- LINE díszítőkeret, 3x2M
- vízszintes vagy függőleges felszerelés
- EN 60669-1 szabványnak megfelel

### COVER PLATE LINE 3x2M

- decorative cover plate LINE 3x2M
- horizontal or vertical mounting
- in accordance with EN 60669-1

## LINE KERET, 4x2M



OL28PW	OL28SG
OL28IW	OL28NB
OL28ES	OL28IB
OL28SB	OL28AT
	OL28TI
	OL28SW

- LINE díszítőkeret, 4x2M
- vízszintes vagy függőleges felszerelés
- EN 60669-1 szabványnak megfelel

### COVER PLATE LINE 4x2M

- decorative cover plate LINE 4x2M
- horizontal or vertical mounting
- in accordance with EN 60669-1

## LINE KERET, 5x2M

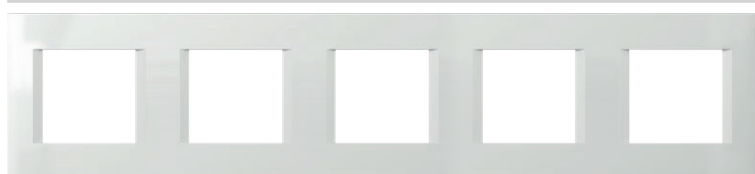

OL29PW
OL29IW
OL29ES
OL29SB
OL29AT
OL29TI

- LINE díszítőkeret, 5x2M
- vízszintes vagy függőleges felszerelés
- EN 60669-1 szabványnak megfelel

### COVER PLATE LINE 5x2M









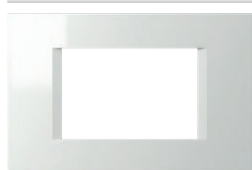

- decorative cover plate LINE 5x2M
- horizontal or vertical mounting
- in accordance with EN 60669-1

MODUL

LINE

## COVER PLATES LINE OL



 OL30PW	 OL30SG
 OL30IW	 OL30NB
 OL30ES	 OL30IB
 OL30SB	 OL30AT
	 OL30TI
	 OL30SW









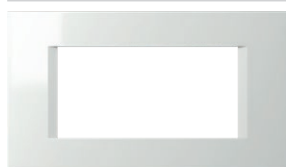

## LINE FEDLAP, 3M

- LINE dekoratív fedlap, 3M  
- EN 60669-1 szabványnak megfelel

## COVER PLATE LINE 3M

- decorative cover plate LINE 3M  
- in accordance with EN 60669-1



 OL40PW	 OL40SG
 OL40IW	 OL40NB
 OL40ES	 OL40IB
 OL40SB	 OL40AT
	 OL40TI
	 OL40SW









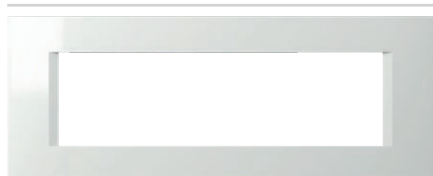

## LINE FEDLAP, 4M

- LINE dekoratív fedlap, 4M  
- EN 60669-1 szabványnak megfelel

## COVER PLATE LINE 4M

- decorative cover plate LINE 4M  
- in accordance with EN 60669-1



 OL70PW	 OL70SG
 OL70IW	 OL70NB
 OL70ES	 OL70IB
 OL70SB	 OL70AT
	 OL70TI
	 OL70SW











## LINE FEDLAP, 7M

- LINE dekoratív fedlap, 7M  
- EN 60669-1 szabványnak megfelel

## COVER PLATE LINE 7M

- decorative cover plate LINE 7M  
- in accordance with EN 60669-1



 OL10PW	 OL10SG
 OL10IW	 OL10NB
 OL10ES	 OL10IB
 OL10SB	 OL10AT
	 OL10TI
	 OL10SW









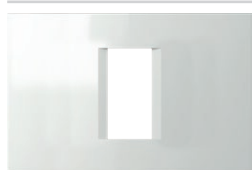

## LINE FEDLAP, 1/2M

- LINE dekoratív fedlap, 1/2M  
- EN 60669-1 szabványnak megfelel

## COVER PLATE LINE 1/2M

- decorative cover plate LINE 1/2M  
- in accordance with EN 60669-1



 OL13PW	 OL13SG
 OL13IW	 OL13NB
 OL13ES	 OL13IB
 OL13SB	 OL13AT
	 OL13TI
	 OL13SW











## LINE FEDLAP, 1/3M

- LINE dekoratív fedlap, 1/3M  
- EN 60669-1 szabványnak megfelel

## COVER PLATE LINE 1/3M

- decorative cover plate LINE 1/3M  
- in accordance with EN 60669-1



 OL23PW	 OL23SG
 OL23IW	 OL23NB
 OL23ES	 OL23IB
 OL23SB	 OL23AT
	 OL23TI
	 OL23SW

## LINE FEDLAP, 2/3M

- LINE dekoratív fedlap, 2/3M  
- EN 60669-1 szabványnak megfelel

## COVER PLATE LINE 2/3M

- decorative cover plate LINE 2/3M  
- in accordance with EN 60669-1

alap  
basic

PW fényes fehér  
polar white

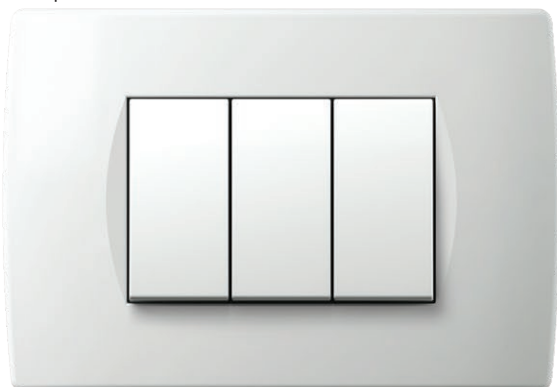

IW fényes krém  
ivory white

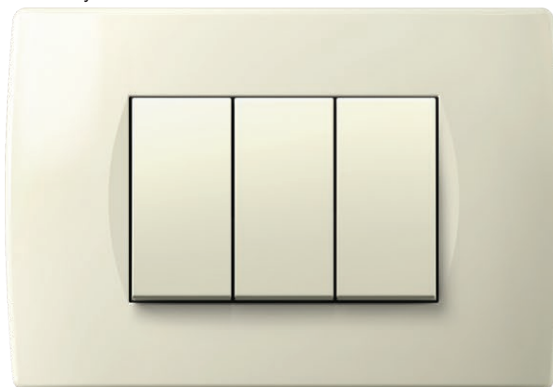

ES matt ezüst  
elox silver

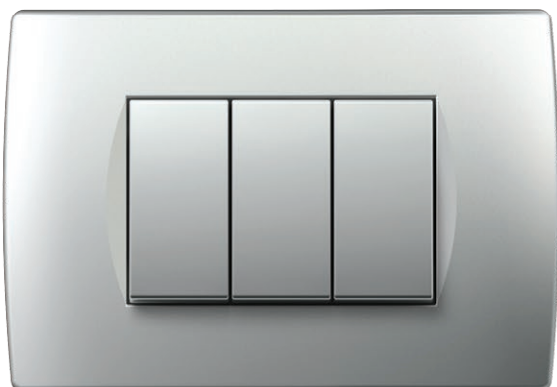

SB matt fekete  
soft touch black

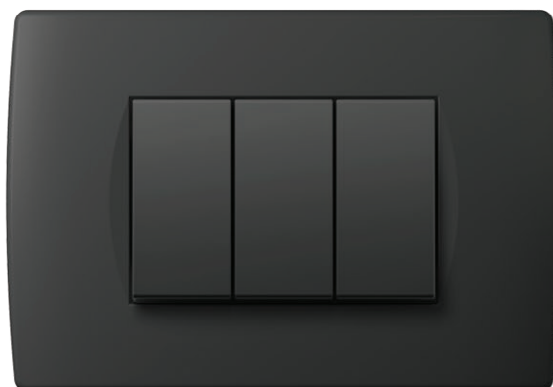

AT antracit  
anthracite



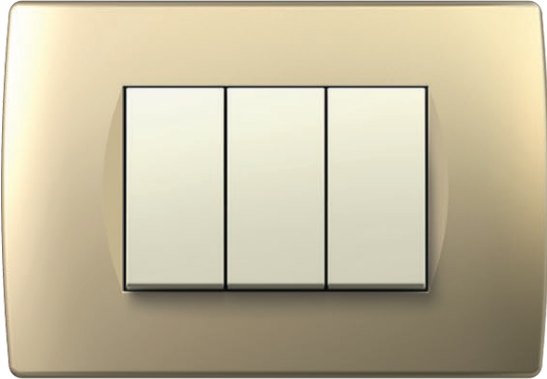
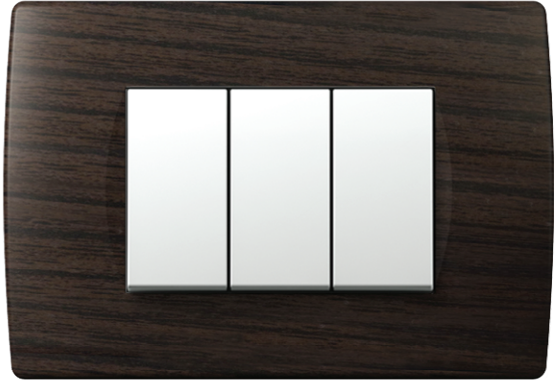

## COVER PLATES SOFT OS

dekor  
decorSG homokarany  
sand goldNB éjfekete  
night blackTI titan  
titaniumWE wenge  
wengeWW dió  
walnut



OS30



PW

típus type	leírás description	méret size	szín colour												
OS10	SOFT KERET COVER PLATE SOFT	1/2M	<table border="0"> <tr> <td></td> <td>PW fényes fehér polar white</td> <td></td> <td>SG homokarany sand gold</td> <td></td> <td>WW dió walnut</td> </tr> </table>		PW fényes fehér polar white		SG homokarany sand gold		WW dió walnut						
	PW fényes fehér polar white		SG homokarany sand gold		WW dió walnut										
OS13	SOFT KERET COVER PLATE SOFT	1/3M	<table border="0"> <tr> <td></td> <td>IW fényes krém ivory white</td> <td></td> <td>NB éjfékete night black</td> <td></td> <td>WE wenge wenge</td> </tr> </table>		IW fényes krém ivory white		NB éjfékete night black		WE wenge wenge						
	IW fényes krém ivory white		NB éjfékete night black		WE wenge wenge										
OS20	SOFT KERET COVER PLATE SOFT	2M	<table border="0"> <tr> <td></td> <td>ES matt ezüst elox silver</td> <td></td> <td>AT antracit anthracite</td> <td></td> <td></td> </tr> <tr> <td></td> <td>SB matt fekete soft touch black</td> <td></td> <td>TI títan titanium</td> <td></td> <td></td> </tr> </table>		ES matt ezüst elox silver		AT antracit anthracite				SB matt fekete soft touch black		TI títan titanium		
	ES matt ezüst elox silver		AT antracit anthracite												
	SB matt fekete soft touch black		TI títan titanium												



	OS20PW		OS20SG
	OS20IW		OS20NB
	OS20ES		OS20AT
	OS20SB		OS20TI
			OS20WW
			OS20WE

SOFT KERET, 2M

- SOFT dekoratív fedlap, 2M
- EN 60669-1 szabványnak megfelel

COVER PLATE SOFT 2M

- decorative cover plate SOFT 2M
- in accordance with EN 60669-1



	OS24PW		OS24SG
	OS24IW		OS24NB
	OS24ES		OS24AT
	OS24SB		OS24TI
			OS24WW
			OS24WE

SOFT KERET, 2x2M

- SOFT dekoratív fedlap, 2x2M
- vízszintes vagy függőleges felszerelés
- EN 60669-1 szabványnak megfelel

COVER PLATE SOFT 2x2M

- decorative cover plate SOFT 2x2M
- horizontal or vertical mounting
- in accordance with EN 60669-1

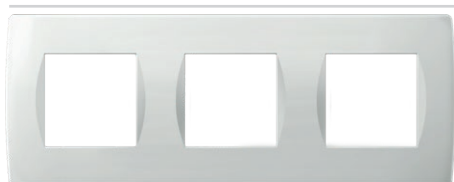

	OS26PW		OS26SG
	OS26IW		OS26NB
	OS26ES		OS26AT
	OS26SB		OS26TI
			OS26WW
			OS26WE

SOFT KERET, 3x2M

- SOFT dekoratív fedlap, 3x2M
- vízszintes vagy függőleges felszerelés
- EN 60669-1 szabványnak megfelel

COVER PLATE SOFT 3x2M

- decorative cover plate SOFT 3x2M
- horizontal or vertical mounting
- in accordance with EN 60669-1



	OS28PW		OS28SG
	OS28IW		OS28NB
	OS28ES		OS28AT
	OS28SB		OS28TI
			OS28WW
			OS28WE

SOFT KERET, 4x2M

- SOFT dekoratív fedlap, 4x2M
- vízszintes vagy függőleges felszerelés
- EN 60669-1 szabványnak megfelel

COVER PLATE SOFT 4x2M

- decorative cover plate SOFT 4x2M
- horizontal or vertical mounting
- in accordance with EN 60669-1

MODUL

SOFT

## COVER PLATES SOFT OS



	OS30PW		OS30SG
	OS30IW		OS30NB
	OS30ES		OS30AT
	OS30SB		OS30TI
			OS30WW
			OS30WE



## SOFT KERET, 3M

- SOFT dekoratív fedlap, 3M  
- EN 60669-1 szabványnak megfelel

## COVER PLATE SOFT 3M

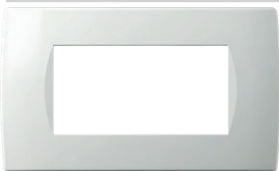
- decorative cover plate SOFT 3M  
- in accordance with EN 60669-1



	OS40PW		OS40SG
	OS40IW		OS40NB
	OS40ES		OS40AT
	OS40SB		OS40TI
			OS40WW
			OS40WE

## SOFT KERET, 4M

- SOFT dekoratív fedlap, 4M  
- EN 60669-1 szabványnak megfelel

## COVER PLATE SOFT 4M

- decorative cover plate SOFT 4M  
- in accordance with EN 60669-1



	OS70PW		OS70SG
	OS70IW		OS70NB
	OS70ES		OS70AT
	OS70SB		OS70TI
			OS70WW
			OS70WE

## SOFT KERET, 7M

- SOFT dekoratív fedlap, 7M  
- EN 60669-1 szabványnak megfelel

## COVER PLATE SOFT 7M

- decorative cover plate SOFT 7M  
- in accordance with EN 60669-1

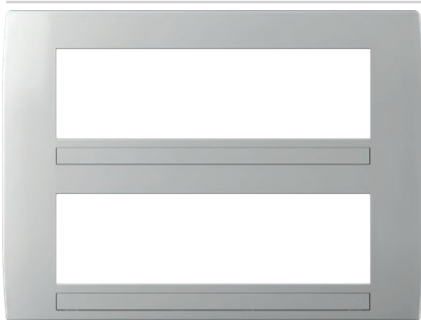

	OS72PW		OS72AT
	OS72IW		OS72TI
	OS72ES		
	OS72SB		



## SOFT KERET, 2x7M

- dekoratív SOFT fedlap 2x7M  
jelölőtáblával  
- EN 60669-1 szabványnak megfelel

## COVER PLATE SOFT 2x7M

- decorative cover plate SOFT 2x7M  
with inscription plate  
- in accordance with EN 60669-1



	OS10PW		OS10SG
	OS10IW		OS10NB
	OS10ES		OS10AT
	OS10SB		OS10TI
			OS10WW
			OS10WE

## SOFT KERET, 1/2M

- SOFT dekoratív fedlap, 1/2M  
- EN 60669-1 szabványnak megfelel

## COVER PLATE SOFT 1/2M

- decorative cover plate SOFT 1/2M  
- in accordance with EN 60669-1



	OS13PW		OS13SG
	OS13IW		OS13NB
	OS13ES		OS13AT
	OS13SB		OS13TI
			OS13WW
			OS13WE



## SOFT KERET, 1/3M

- SOFT dekoratív fedlap, 1/3M  
- EN 60669-1 szabványnak megfelel

## COVER PLATE SOFT 1/3M

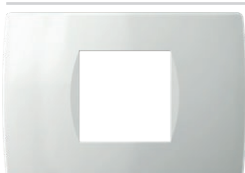
- decorative cover plate SOFT 1/3M  
- in accordance with EN 60669-1



	OS23PW		OS23SG
	OS23IW		OS23NB
	OS23ES		OS23AT
	OS23SB		OS23TI
			OS23WW
			OS23WE

## SOFT KERET, 2/3M

- SOFT dekoratív fedlap, 2/3M  
- EN 60669-1 szabványnak megfelel

## COVER PLATE SOFT 2/3M

- decorative cover plate SOFT 2/3M  
- in accordance with EN 60669-1

#### KERET DEKORÁCIÓK

---







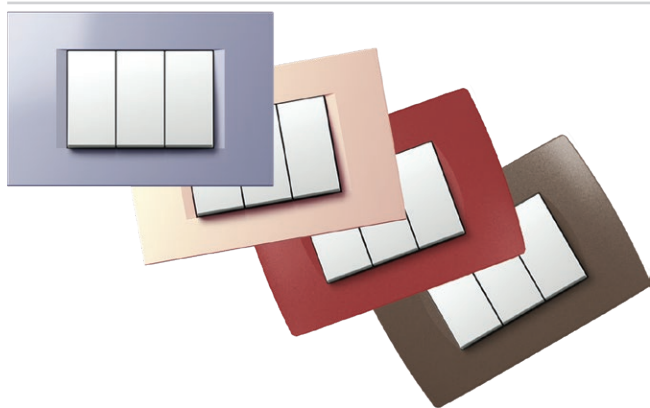

- nagy mennyiségű rendelés esetén a fedlapok tetszőleges színben rendelhetők
- OL OS keretekhez megfelelő

#### *COVER PLATES DECORATIONS*

- when ordering large quantities, cover plates can be made in the colour of your choice
- suitable for cover plates OL, OS

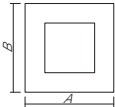
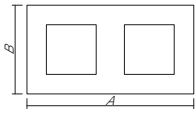
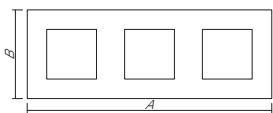
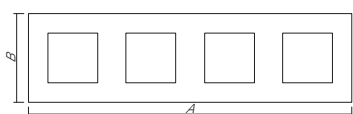
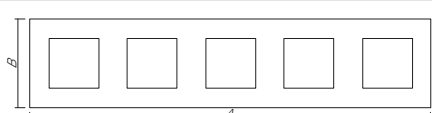

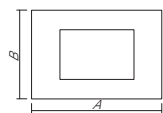
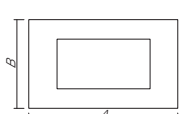
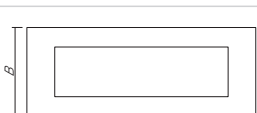
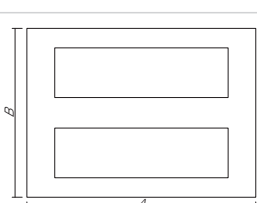
## FRAMES

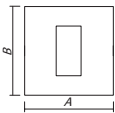
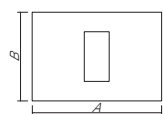
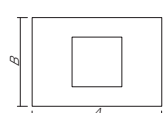
		 MODUL LINE A x B	 MODUL SOFT A x B	 MODUL PURE A x B
				
2M		80 x 80 mm	84 x 84 mm	93 x 90 mm
2x2M		151 x 80 mm	155 x 84 mm	164 x 90 mm
3x2M		222 x 80 mm	226 x 84 mm	235 x 90 mm
4x2M		293 x 80 mm	297 x 84 mm	304 x 90 mm
5x2M		364,1 x 80 mm		
				
3M		122 x 80 mm	122 x 84 mm	134 x 90 mm
4M		149 x 80 mm	144 x 84 mm	157 x 90 mm
7M		207 x 80 mm	212 x 84 mm	224 x 90 mm
2x7M			212 x 158 mm	
				
1/2M		80 x 80 mm	84 x 84 mm	
1/3M		122 x 80 mm	122 x 84 mm	134 x 90 mm
2/3M		122 x 80 mm	122 x 84 mm	134 x 90 mm

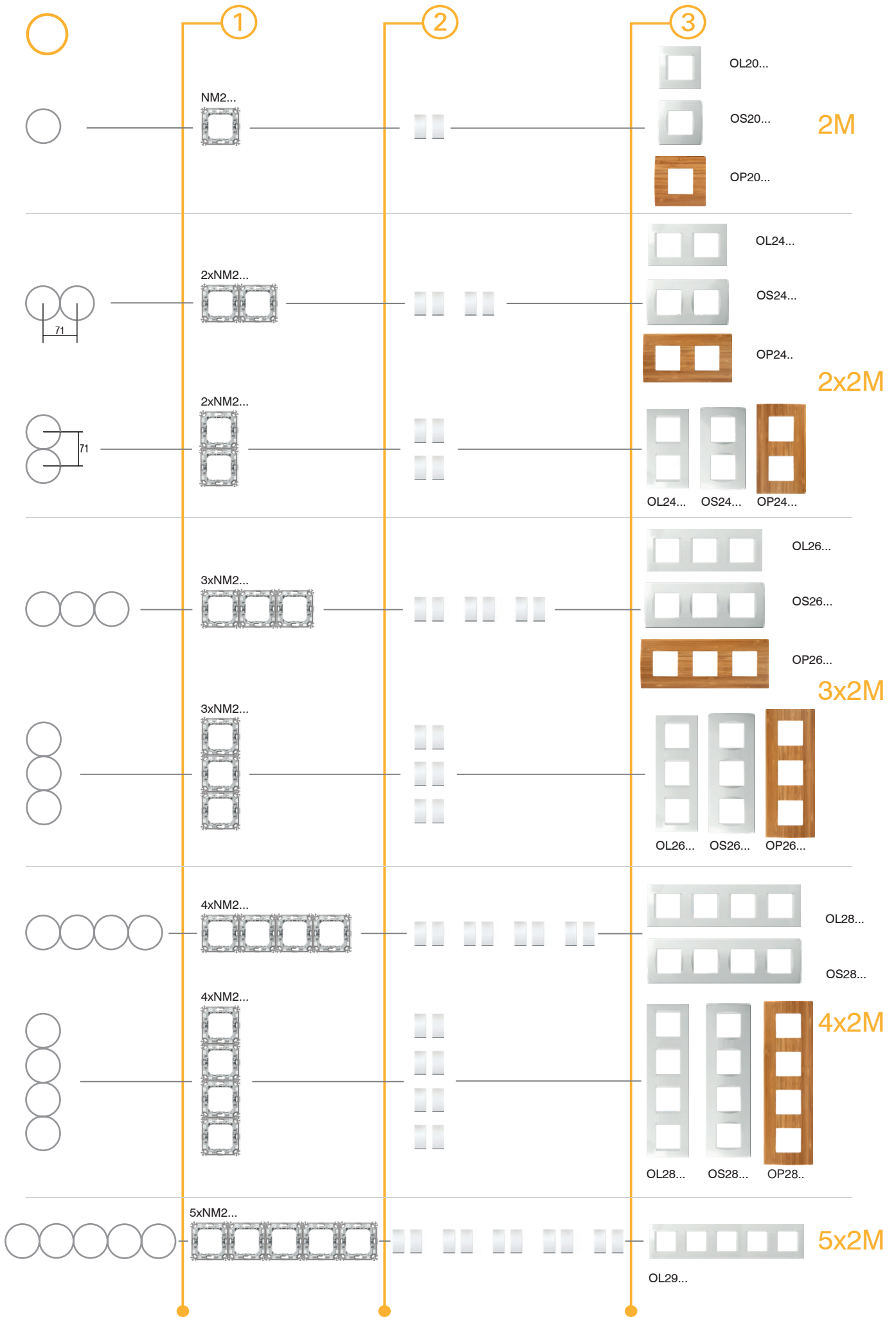

C O M B I N A T I O N S

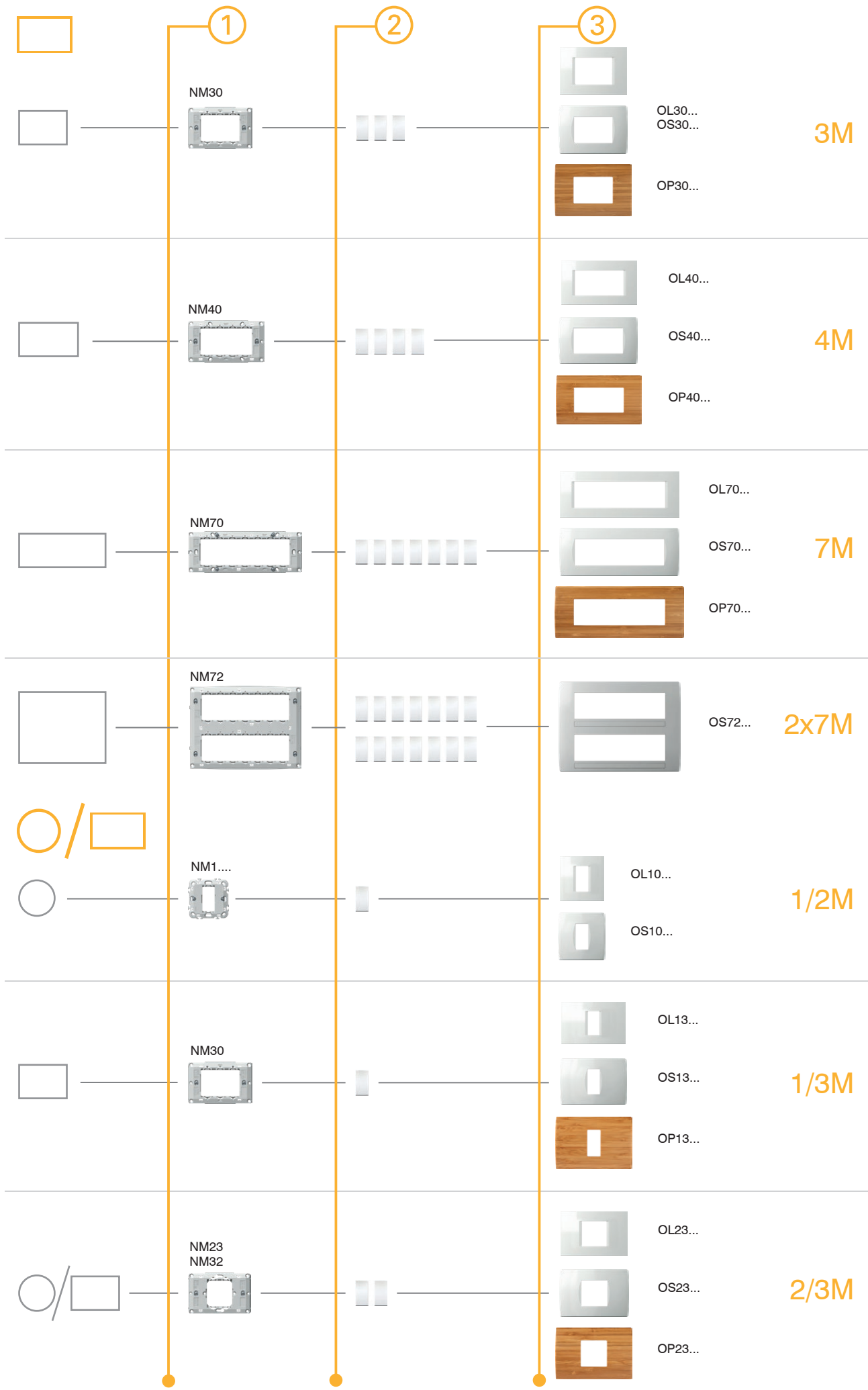

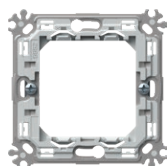

NM30

típus type	leírás description	méret size
NM10	SZERELŐKERET KARMOKKAL MOUNTING FRAME WITH CLAWS	1/2M
NM11	SZERELŐKERET CSAVAROK NÉLKÜL MOUNTING FRAME WITHOUT SCREWS	1/2M
NM20	SZERELŐKERET KARMOKKAL MOUNTING FRAME WITH CLAWS	2M
...	...	...



2M SZERELŐKERET KAPCSOLÓKARMOKKAL

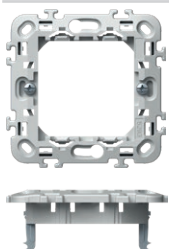

NM20

- 2M szerelőkeret kapcsolókarmokkal
- dobozokra való szereléshez Ø60 (DE..) karmokkal
- vízszintes vagy függőleges (2x2M, 3x2M és 4x2M) kombináció is lehetséges
- LINE és SOFT fedlappal való összeszereléshez alkalmas
- EN 60669-1 szabványnak megfelelő

MOUNTING FRAME WITH CLAWS 2M

- mounting frame 2M with claws
- for mounting on boxes Ø60 (DE..) with claws
- possible horizontal or vertical combinations 2x2M, 3x2M and 4x2M
- suitable for assembling with cover plates LINE and SOFT
- in accordance with EN 60669-1

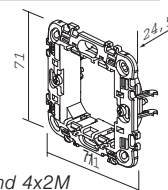

2M SZERELŐKERET CSAVAROK NÉLKÜL

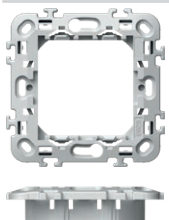

NM21

- 2M szerelőkeret csavarok és kapcsolókarmok nélkül
- dobozokra való szereléshez Ø60 (HE..., BE..) csavarokkal
- vízszintes vagy függőleges (2x2M, 3x2M és 4x2M) kombináció is lehetséges
- LINE és SOFT fedlappal való összeszereléshez alkalmas
- EN 60669-1 szabványnak megfelelő

MOUNTING FRAME WITHOUT SCREWS 2M

- mounting frame 2M without screws and without claws
- for mounting on boxes Ø60 (HE..., BE..) with screws
- possible horizontal or vertical combinations 2x2M, 3x2M and 4x2M
- suitable for assembling with cover plates LINE and SOFT
- in accordance with EN 60669-1

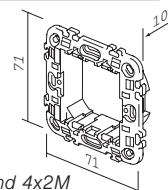

2M FÉM SZERELŐKERET KAPCSOLÓKARMOKKAL

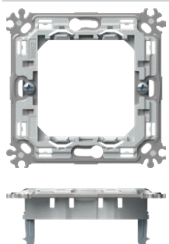

NM24

- 2M fém szerelőkeret kapcsolókarmokkal - merev változat
- dobozokra való szereléshez Ø60 (DE..) karmokkal
- vízszintes vagy függőleges (2x2M, 3x2M és 4x2M) kombináció is lehetséges
- PURE, LINE és SOFT fedlappal való összeszereléshez alkalmas
- EN 60669-1 szabványnak megfelelő

MOUNTING FRAME METAL WITH CLAWS 2M

- metal mounting frame 2M with claws - stiff version
- for mounting on boxes Ø60 (DE..) with claws
- possible horizontal or vertical combinations 2x2M, 3x2M and 4x2M
- suitable for assembling with cover plates PURE, LINE and SOFT
- in accordance with EN 60669-1

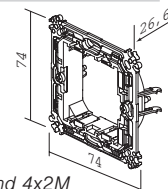

2M FÉM SZERELŐKERET CSAVAROK NÉLKÜL

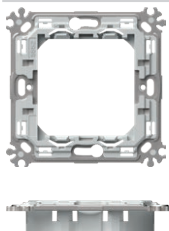

NM25

- 2M fém szerelőkeret csavarok és kapcsolókarmok nélkül - merev változat
- dobozokra való szereléshez Ø60 (HE..., BE..) csavarokkal
- vízszintes vagy függőleges (2x2M, 3x2M és 4x2M) kombináció is lehetséges
- PURE, LINE és SOFT fedlappal való összeszereléshez alkalmas
- EN 60669-1 szabványnak megfelelő

MOUNTING FRAME METAL WITHOUT SCREWS 2M

- metal mounting frame 2M without screws and without claws - stiff version
- for mounting in boxes Ø60 (HE..., BE..) with screws
- possible horizontal or vertical combinations 2x2M, 3x2M and 4x2M
- suitable for assembling with cover plates PURE, LINE and SOFT
- in accordance with EN 60669-1

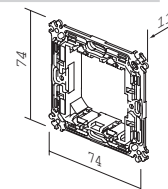



## M O U N T I N G F R A M E S N M



NM30

## SZERELŐKERET CSAVAROKKAL, 3M

- 3M szerelőkeret csavarokkal
- 3M szögletes dobozokra való felszereléshez
- PURE, LINE és SOFT fedlappal való összeszereléshez alkalmas
- EN 60669-1 szabványnak megfelel

## MOUNTING FRAME WITH SCREWS 3M

- mounting frame 3M with screws
- for mounting on rectangular boxes 3M
- suitable for assembling with cover plates PURE, LINE and SOFT
- in accordance with EN 60669-1

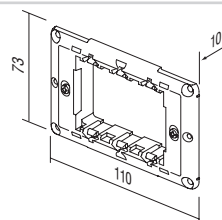

NM40

## SZERELŐKERET CSAVAROKKAL, 4M

- 4M szerelőkeret csavarokkal
- 4M szögletes dobozokra való felszereléshez
- PURE, LINE és SOFT fedlappal való összeszereléshez alkalmas
- EN 60669-1 szabványnak megfelel

## MOUNTING FRAME WITH SCREWS 4M

- mounting frame 4M with screws
- for mounting on rectangular boxes 4M
- suitable for assembling with cover plates PURE, LINE and SOFT
- in accordance with EN 60669-1

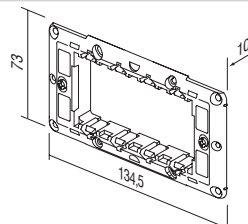

NM70

## SZERELŐKERET CSAVAROKKAL, 7M

- 7M szerelőkeret csavarokkal
- 7M szögletes dobozokra való felszereléshez
- PURE, LINE és SOFT fedlappal való összeszereléshez alkalmas
- EN 60669-1 szabványnak megfelel

## MOUNTING FRAME WITH SCREWS 7M

- mounting frame 7M with screws
- for mounting on rectangular boxes 7M
- suitable for assembling with cover plates PURE, LINE and SOFT
- in accordance with EN 60669-1

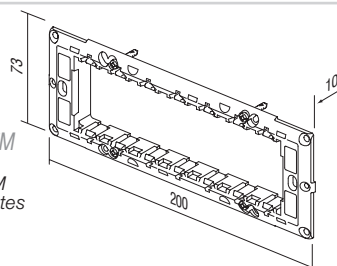

NM72

## SZERELŐKERET CSAVAROKKAL, 2x7M

- 2x7M szerelőkeret csavarokkal
- 2x7M szögletes dobozokra való felszereléshez
- SOFT OS72 fedlappal való összeszereléshez
- EN 60669-1 szabványnak megfelel

## MOUNTING FRAME WITH SCREWS 2x7M

- mounting frame 2x7M with screws
- for mounting on rectangular boxes 2x7M
- suitable for assembling with cover plate SOFT OS72
- in accordance with EN 60669-1

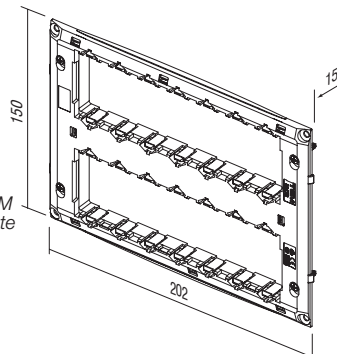

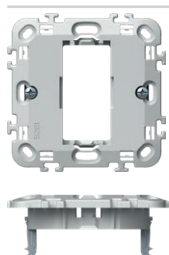

NM10

**SZERELŐKERET KARMOKKAL, 1/2M**

- szerelőkeret 1/2 M karmokkal
- dobozokra való szereléshez Ø60 (DE..) karmokkal
- LINE és SOFT fedlappal való összeszereléshez alkalmas
- EN 60669-1 szabványnak megfelel

*MOUNTING FRAME WITH CLAWS 1/2M*

- mounting frame 1/2M with claws
- for mounting on boxes Ø60 (DE..) with claws
- suitable for assembling with cover plates LINE and SOFT
- in accordance with EN 60669-1

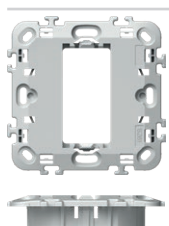
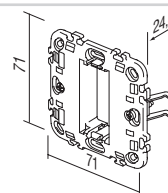

NM11

**1/2M SZERELŐKERET CSAVAROK NÉLKÜL**

- 1/2M szerelőkeret csavarok és kapcsolókarmok nélkül
- dobozokra való szereléshez Ø60 (HE.., BE..) csavarokkal
- LINE és SOFT fedlappal való összeszereléshez alkalmas
- EN 60669-1 szabványnak megfelel

*MOUNTING FRAME WITHOUT SCREWS 1/2M*

- mounting frame 1/2M without screws and without claws
- for mounting on boxes Ø60 (HE.., BE..) with screws
- suitable for assembling with cover plates LINE and SOFT
- in accordance with EN 60669-1

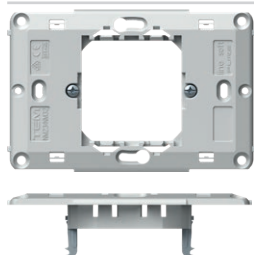
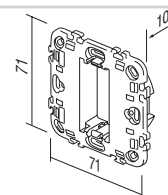

NM23

**SZERELŐKERET KARMOKKAL, 2/3M**

- szerelőkeret 2/3M karmokkal
- dobozokra való szereléshez Ø60 (DE..) karmokkal
- PURE, LINE és SOFT fedlappal való összeszereléshez alkalmas
- EN 60669-1 szabványnak megfelel

*MOUNTING FRAME WITH CLAWS 2/3M*

- mounting frame 2/3M with claws
- for mounting on boxes Ø60 (DE..) with claws
- suitable for assembling with cover plates PURE, LINE and SOFT
- in accordance with EN 60669-1

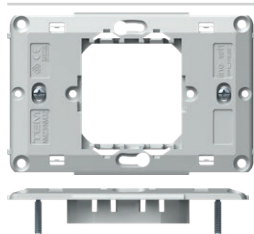
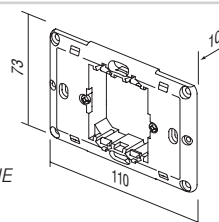

NM32

**2/3M SZERELŐKERET CSAVAROKKAL**

- 2/3M szerelőkeret csavarokkal
- 3M szögletes dobozokra való felszereléshez
- PURE, LINE és SOFT fedlappal való összeszereléshez alkalmas
- EN 60669-1 szabványnak megfelel

*MOUNTING FRAME WITH SCREWS 2/3M*

- mounting frame 2/3M with screws
- for mounting on rectangular boxes 3M
- suitable for assembling with cover plates PURE, LINE and SOFT
- in accordance with EN 60669-1

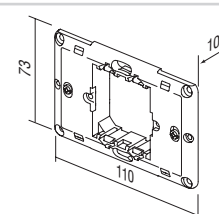





110



118



126



128





## DOBOZOK

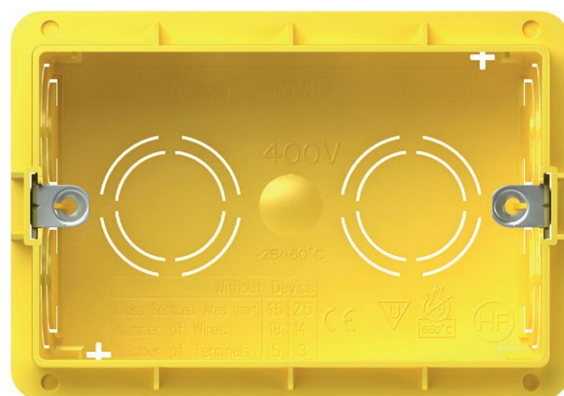

**TEM**



DE12



HE11



BE10

típus type	leírás description	méret size
DE10	KERÉK DOBOZ, TÉGLAFALHOZ ROUND BOX BRICK	SM60-01
HE10	KERÉK DOBOZ, GIPSZKARTONDOBOZHOZ ROUND BOX HOLLOW WALL	SM68X40
BE10	KERÉK DOBOZ, BETONFALHOZ ROUND BOX CONCRETE	
·	·	·
·	·	·

KERÉK DOBOZ, TÉGLAFALHOZ SM60-01



DE10

- átmérő: Ø60, mélység: 40 mm
- 650°C, 500V~
- IEC 60670-1 szabványnak megfelel
- halogénmentes
- rögzítőkeret opcionálisan Ø 3 mm-es csavarral rögzíthető

ROUND BOX BRICK SM60-01

- Ø60, depth 40mm
- 650°C, 500V~
- in accordance with IEC 60670-1
- halogen free
- option of mounting the mounting frame with Ø 3 mm screws

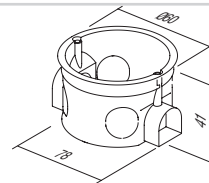

KERÉK DOBOZ, MÉLY TÉGLAFALHOZ SM60-06



DE11

- átmérő: Ø60, mélység: 60mm
- 650°C, 500V~
- IEC 60670-1 szabványnak megfelel
- halogénmentes
- rögzítőkeret opcionálisan Ø 3 mm-es csavarral rögzíthető

ROUND BOX BRICK DEEP SM60-06

- Ø60, depth 60mm
- 650°C, 500V~
- in accordance with IEC 60670-1
- halogen free
- option of mounting the mounting frame with Ø 3 mm screws

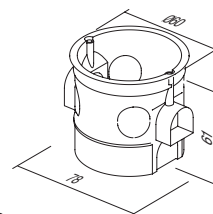

COMBI-CLIP SM60-03



DE30

- SM60-06 vagy SM60-01 dobozok függőleges rögzítéséhez 91 mm-es távolságban
- IEC 60670-1 szabványnak megfelel
- halogénmentes

COMBI-CLIP SM60-03

- for vertical fitting of boxes SM60-06 or SM60-01 on distance 91 mm
- in accordance with IEC 60670-1
- halogen free



COMBI-CLIP SM60-04

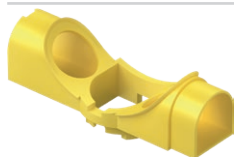

DE31

- SM60-06 vagy SM60-01 dobozok vízszintes rögzítéséhez 71 mm-es távolságban
- IEC 60670-1 szabványnak megfelel
- halogénmentes

COMBI-CLIP SM60-04

- for horizontal fitting of boxes SM60-06 or SM60-01 on distance 71mm
- in accordance with IEC 60670-1
- halogen free

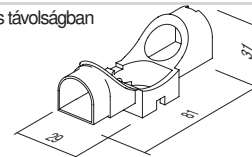

## R O U N D     B O X E S

## KEREK DOBOZ, TÉGLAFALHOZ MD65-46



DE12

- átmérő: Ø65, mélység: 46 mm
- 650°C, 500V~
- IEC 60670-1 szabványnak megfelel
- halogénmentes
- rögzítőkeret opcionálisan Ø 3 mm-es csavarral rögzíthető

*ROUND BOX BRICK MD65-46*

- Ø65, depth 46mm
- 650°C, 500V~
- in accordance with IEC 60670-1
- halogen free
- option of mounting the mounting frame with Ø 3 mm screws

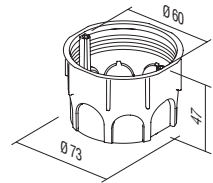

## KEREK DOBOZ, MÉLY TÉGLAFALHOZ SM65-60



DE13

- átmérő: Ø65/60, mélység: 62 mm
- 650°C, 500V~
- IEC 60670-1 szabványnak megfelel
- halogénmentes
- rögzítőkeret opcionálisan Ø 3 mm-es csavarral rögzíthető

*ROUND BOX BRICK DEEP MD65-60*

- Ø65/60, depth 62mm
- 650°C, 500V~
- in accordance with IEC 60670-1
- halogen free
- option of mounting the mounting frame with Ø 3 mm screws

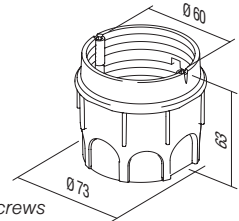

## VAKOLÓGYŰRŰ MD65-46-OS DOBOZHoz



DE14

- átmérő: Ø65/60, mélység: 17mm
- 650°C, 500V~
- IEC 60670-1 szabványnak megfelel
- halogénmentes

*ADDITIONAL PIECE FOR MD65-46*

- Ø65/60, depth 17mm
- 650°C, 500V~
- in accordance with IEC 60670-1
- halogen free

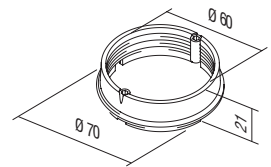

## COMBI-CLIP MD65-71



DE32

- MD65 dobozok rögzítéséhez 71 mm-es távolságban
- IEC 60670-1 szabványnak megfelel
- halogénmentes

*COMBI-CLIP MD65-71*

- for fitting of boxes MD65 on distance 71mm
- in accordance with IEC 60670-1
- halogen free

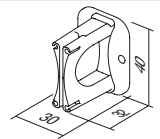

## COMBI-CLIP MD65-91

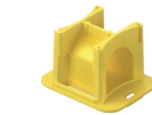

DE33

- MD65 dobozok rögzítéséhez 91 mm-es távolságban
- IEC 60670-1 szabványnak megfelel
- halogénmentes

*COMBI-CLIP MD65-91*

- for fitting of boxes MD65 on distance 91mm
- in accordance with IEC 60670-1
- halogen free

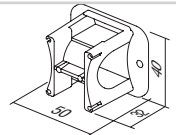

## VAKOLÓFEDÉL 60



DE20

- védőfedél Ø60 átmérőjű dobozokhoz (DE10, DE11, DE13, DE14)
- IEC 60670-1 szabványnak megfelel
- dobozt védi vakolás közben

*BOX COVER PROTECTIVE 60*

- protective cover for box Ø60 for DE10, DE11, DE13, DE14
- in accordance with IEC 60670-1
- box protection during plastering

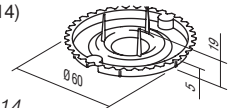

## VAKOLÓFEDÉL 65



DE21

- védőfedél Ø65 átmérőjű dobozokhoz (DE12)
- IEC 60670-1 szabványnak megfelel
- dobozt védi vakolás közben

*BOX COVER PROTECTIVE 65*

- protective cover for box Ø65 for DE12
- in accordance with IEC 60670-1
- box protection during plastering

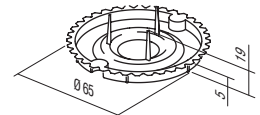

## DOBOZFEDÉL



DE22

- dekoratív fedél Ø60 átmérőjű dobozokhoz
- IEC 60670-1 szabványnak megfelel
- halogénmentes

*BOX COVER DECORATIVE SM60*

- decorative cover for boxes Ø60
- in accordance with IEC 60670-1
- halogen free

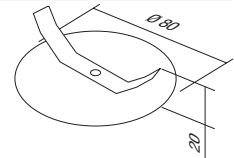



összeszerelési utasítások /  
assembly instructions

dobozok közötti távolság /  
distance between boxes: 71 mm

dobozok közötti távolság /  
distance between boxes: 91 mm

DE10,11

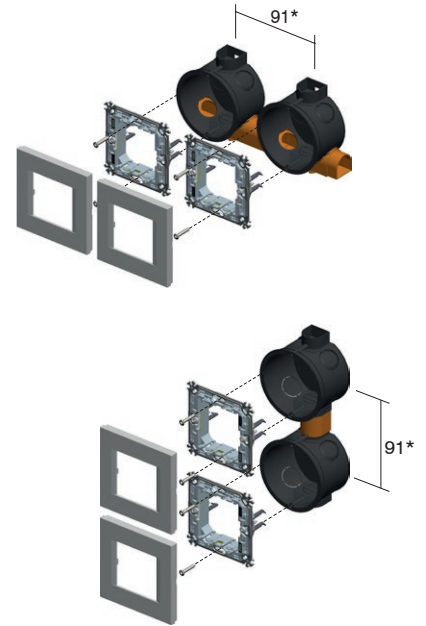
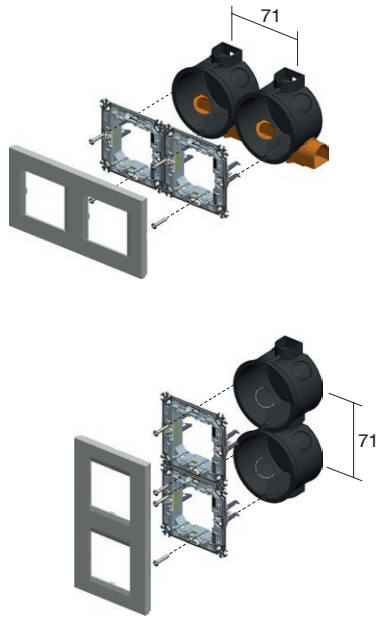
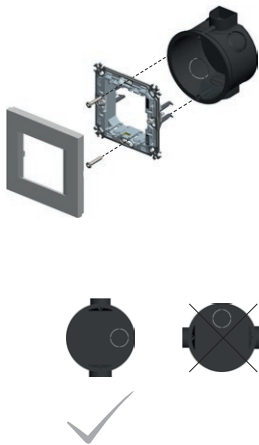

DE12,13

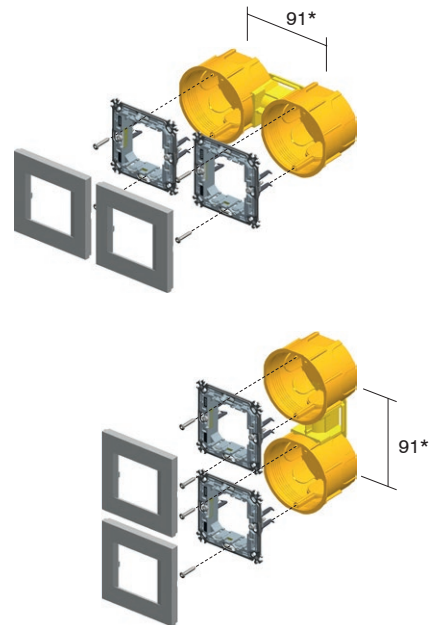
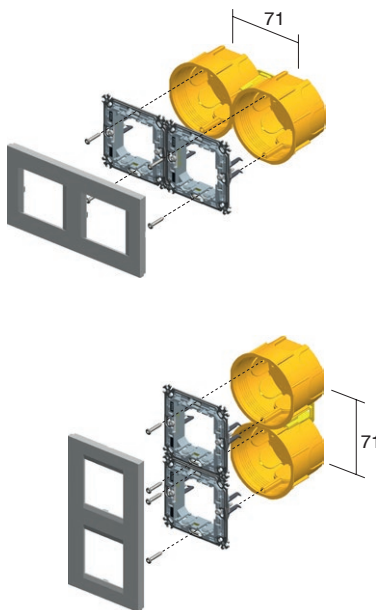
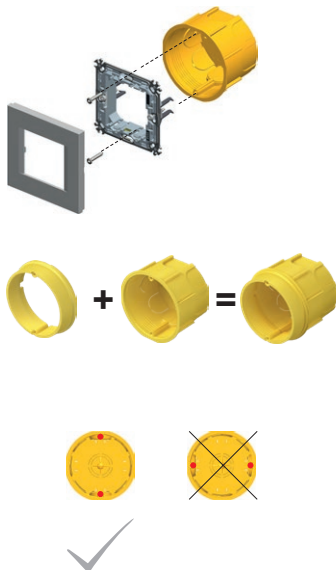

\* PURE fedlapok esetén a minimális dobozok közötti távolság 100 mm  
\* for PURE cover plates the minimum distance between boxes is 100mm



R O U N D B O X E S



DE10,11



DE12,13



NM20



NM24



DE10,11



DE12,13



NM10



DE10,11



DE12,13



NM23



71 2xDE10,11 + 2xDE31



2xNM20



2xDE12,13 + 1xDE32



2xNM24



2xDE10,11 2xDE12,13 + 1xDE32



2xNM20



2xNM24



3xDE10,11 + 3xDE31



3xNM20



3xDE12,13 + 2xDE32



3xNM24

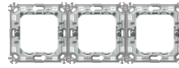

3xDE10,11 3xDE12,13 + 2xDE32

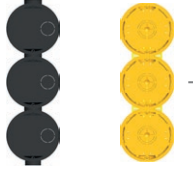

3xNM20



3xNM24



4xDE10,11 + 4xDE31



4xNM20



4xDE12,13 + 3xDE32



4xNM24



4xDE10,11 4xDE12,13 + 3xDE32

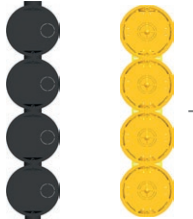

4xNM20



4xNM24



5xDE10,11

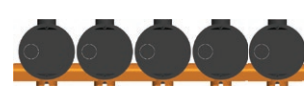

5xNM20



5xDE12,13 + 4xDE32



5xNM24



KERÉK DOBOZ, GIPSZKARTON FALHOZ, SM68x40



HE10

- átmérő: Ø60, mélység: 40 mm
- vágófurat: Ø68
- 850°C, 400V~
- IEC 60670-1 szabványnak megfelel
- szerelőkeret karmokkal
- halogénmentes
- rögzítőkeret rögzítése Ø 3 mm-es csavarral

*ROUND BOX HOLLOW WALL SM68x40*

- Ø60, depth 40mm
- cutting hole Ø68
- 850°C, 400V~
- in accordance with IEC 60670-1
- mounting with claws
- halogen free
- mounting the mounting frame with Ø 3 mm screws

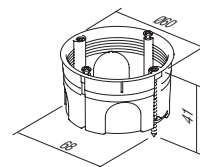

KERÉK DOBOZ, GIPSZKARTON FALHOZ, SM68x55



HE11

- átmérő: Ø60, mélység: 55mm
- vágófurat: Ø68
- 850°C, 400V~
- IEC 60670-1 szabványnak megfelel
- szerelőkeret karmokkal
- halogénmentes
- rögzítőkeret rögzítése Ø 3 mm-es csavarral

*ROUND BOX HOLLOW WALL SM68x55*

- Ø60, depth 55mm
- cutting hole Ø68
- 850°C, 400V~
- in accordance with IEC 60670-1
- mounting with claws
- halogen free
- mounting the mounting frame with Ø 3 mm screws

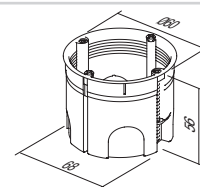

KERÉK DOBOZ, BETONFALHOZ



BE10

- átmérő: Ø60 mm, mélység: 49 mm
- 650°C, 500V~
- IEC 60670-1 szabványnak megfelel
- halogénmentes
- rögzítőkeret rögzítése Ø 3 mm-es csavarral

*ROUND BOX CONCRETE*

- Ø60mm, depth 49mm
- 650°C, 500V~
- in accordance with IEC 60670-1
- halogen free
- mounting the mounting frame with Ø 3 mm screws

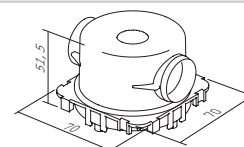

KERÉK DOBOZ, MÉLY BETONFALHOZ



BE11

- átmérő: Ø60 mm, mélység: 58mm
- 650°C, 500V~
- IEC 60670-1 szabványnak megfelel
- halogénmentes
- rögzítőkeret rögzítése Ø 3 mm-es csavarral

*ROUND BOX CONCRETE DEEP*

- Ø60mm, depth 58mm
- 650°C, 500V~
- in accordance with IEC 60670-1
- halogen free
- mounting the mounting frame with Ø 3 mm screws

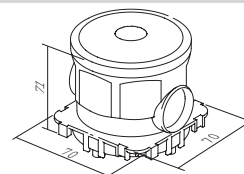

DOBOZTARTÓ, BETONHOZ



BE20

- BM82 összekötő profilú (rendkívül nagy terhelésre szánt) betondobozok megtámasztásához
- IEC 60670-1 szabványnak megfelel
- halogénmentes

*COUNTER BOX SUPPORT CONCRETE*

- to support concrete boxes with discance profile BM82 for extreme loads
- in accordance with IEC 60670-1
- halogen free

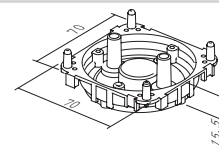

DOBOZ ÁTVEZETŐ, BETON DOBOZHOZ 16



BE21

- a csővezeték és a doboz összeszereléséhez
- IEC 60670-1 szabványnak megfelel
- halogénmentes

*PIPE STOPPER CONCRETE BOX 16*

- for firming installation pipe to box
- in accordance with IEC 60670-1
- halogen free

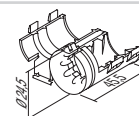

R O U N D      B O X E S

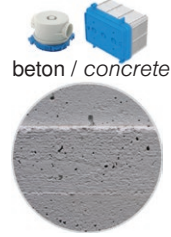

összeszerelési utasítások /  
assembly instructions

dobozok közötti távolság /  
distance between boxes: 71mm

dobozok közötti távolság /  
distance between boxes: 91mm

HE10,11

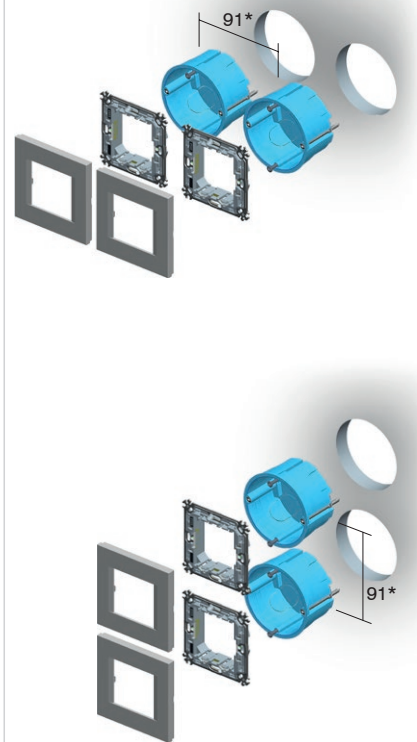
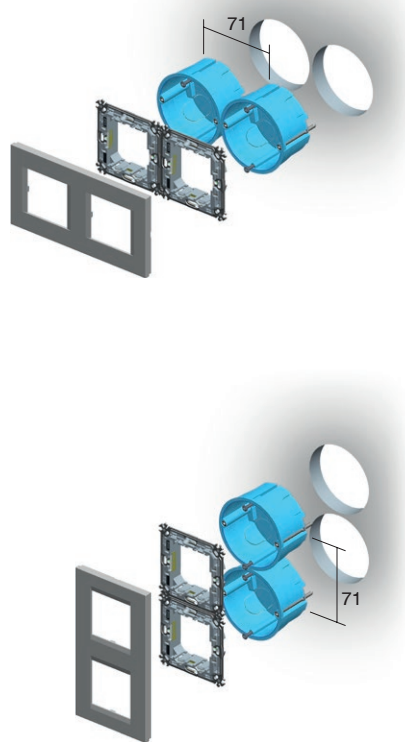
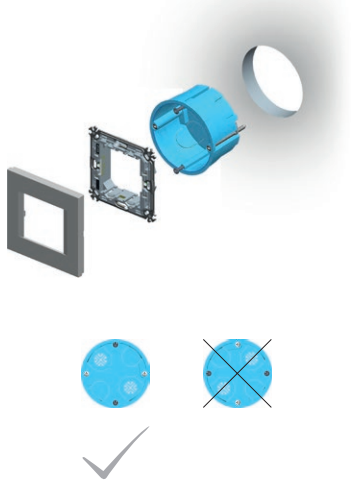

BE10

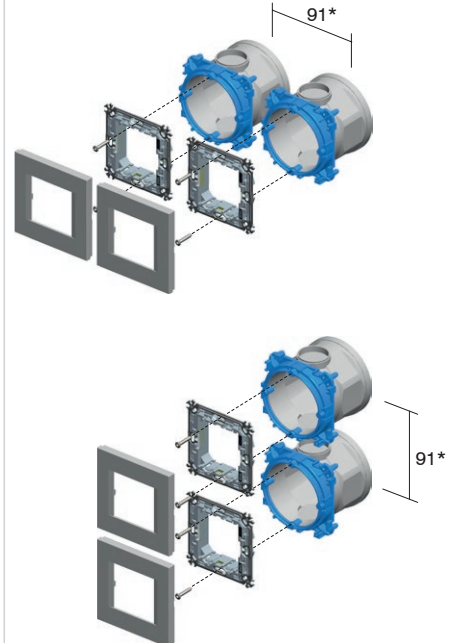
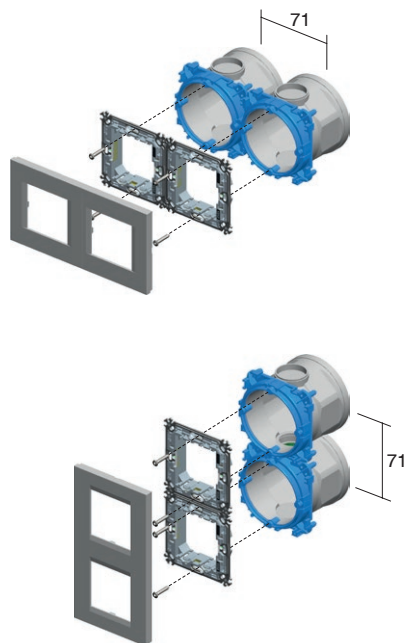
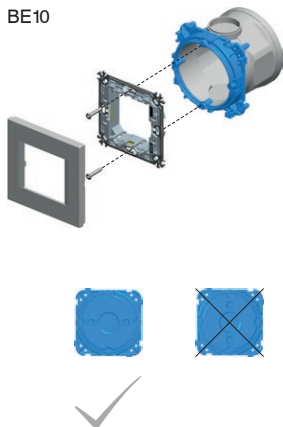

\* PURE fedlapok esetén a minimális dobozok közötti távolság 100 mm  
\* for PURE cover plates the minimum distance between boxes is 100mm

# K E R E K D O B O Z O K

gipszkarton fal / hollow walls



beton / concrete

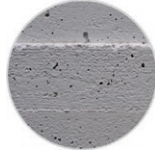

HE10,11



BE10,11



NM21



NM25



2M

HE10,11



BE10,11



NM11



1/2M

2xHE10,11



2xBE10,11



2xNM21



2xNM25



2x2M

HE10,11



BE10,11



NM32



2/3M

2xHE10,11



2xBE10,11



2xNM21



2xNM25



5xHE10,11



5xNM21



5xBE10,11



5xNM25



5x2M

3xHE10,11



3xBE10,11



3xNM21



3xNM25

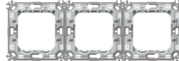

3x2M

3xHE10,11



3xBE10,11



3xNM21



3xNM25

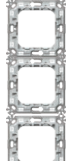

4xHE10,11



4xBE10,11



4xNM21



4xNM25



4x2M

4xHE10,11



4xBE10,11



4xNM21



4xNM25



## R O U N D     B O X E S

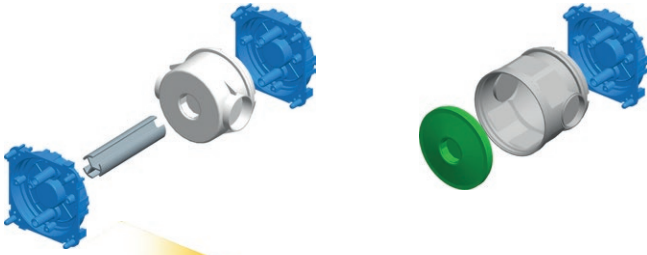

összeszerelési utasítások /  
assembly instructions

1

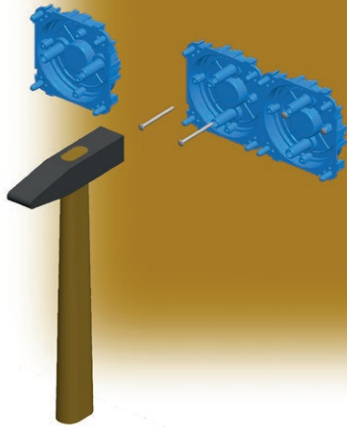

2

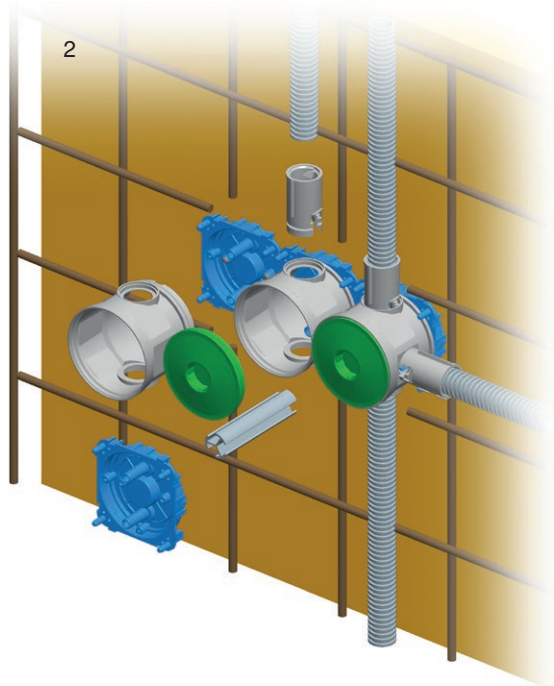

3

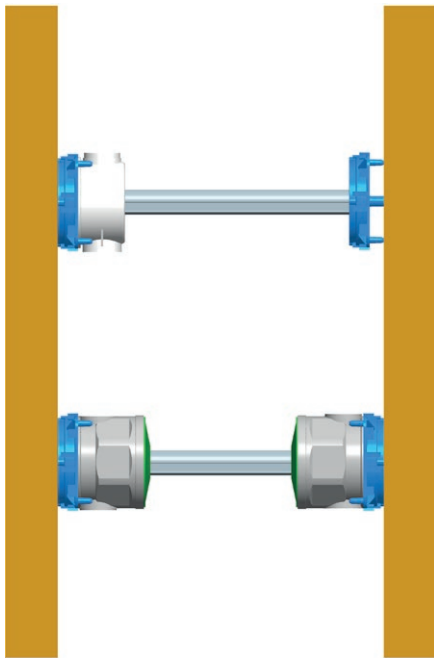

4

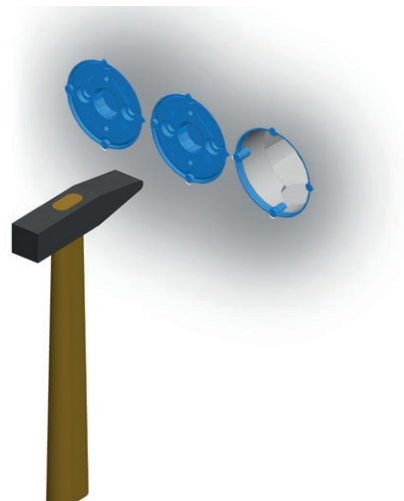

# S Z Ö G L E T E S D O B O Z O K

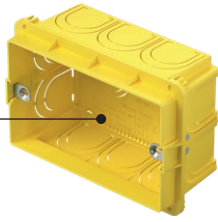

DM30



HM30



BM30

típus type	leírás description	méret size
DM30	SZÖGLETES DOBOZ, TÉGLAFALHOZ RECTANGULAR BOX BRICK	PM3
HM30	SZÖGLETES DOBOZ, GIPSZKARTON FALHOZ RECTANGULAR BOX HOLLOW WALL	VM3
BM30	SZÖGLETES DOBOZ, BETONFALHOZ RECTANGULAR BOX CONCRETE	BM3
...	...	...

## SZÖGLETES DOBOZ, TÉGLAFALHOZ PM3



DM30

- méret: 3M, mélység: 49 mm
- 650 °C, 400V~
- IEC 60670-1 szabványnak megfelel
- halogénmentes

### RECTANGULAR BOX BRICK PM3

- size 3M, depth 49mm
- 650 °C, 400V~
- in accordance with IEC 60670-1
- halogen free

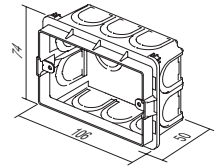

## SZÖGLETES DOBOZ, TÉGLAFALHOZ PM3-65



DM31

- méret: 3M, mélység: 65mm
- 650 °C, 400V~
- IEC 60670-1 szabványnak megfelel
- halogénmentes

### RECTANGULAR BOX BRICK PM3-65

- size 3M, depth 65mm
- 650 °C, 400V~
- in accordance with IEC 60670-1
- halogen free

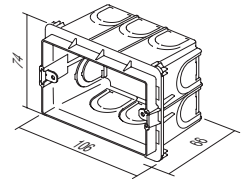

## SZÖGLETES DOBOZ, TÉGLAFALHOZ PM4



DM40

- méret: 4M, mélység: 49 mm
- 650 °C, 400V~
- IEC 60670-1 szabványnak megfelel
- halogénmentes

### RECTANGULAR BOX BRICK PM4

- size 4M, depth 49mm
- 650 °C, 400V~
- in accordance with IEC 60670-1
- halogen free

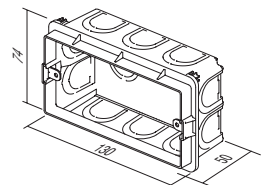

## SZÖGLETES DOBOZ, TÉGLAFALHOZ PM4-65



DM41

- méret: 4M, mélység: 65mm
- 650 °C, 400V~
- IEC 60670-1 szabványnak megfelel
- halogénmentes

### RECTANGULAR BOX BRICK PM4-65

- size 4M, depth 65mm
- 650 °C, 400V~
- in accordance with IEC 60670-1
- halogen free

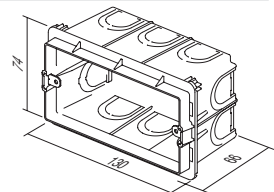

## R E C T A N G U L A R   B O X E S

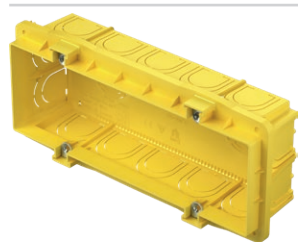

DM70

## SZÖGLETES DOBOZ, TÉGLAFALHOZ PM7

- méret: 7M, mélység: 49 mm
- 650°C, 400V~
- IEC 60670-1 szabványnak megfelel
- halogénmentes

## RECTANGULAR BOX BRICK PM7

- size 7M, depth 49mm
- 650°C, 400V~
- in accordance with IEC 60670-1
- halogen free

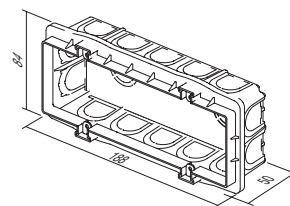

DM71

## SZÖGLETES DOBOZ, TÉGLAFALHOZ PM7-65

- méret: 7M, mélység: 65mm
- 650°C, 400V~
- IEC 60670-1 szabványnak megfelel
- halogénmentes

## RECTANGULAR BOX BRICK PM7-65

- size 7M, depth 65mm
- 650°C, 400V~
- in accordance with IEC 60670-1
- halogen free

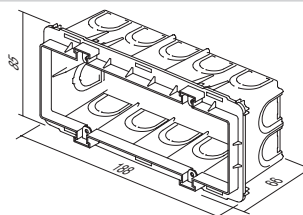

DM72

## SZÖGLETES DOBOZ, TÉGLAFALHOZ PM72-65

- méret: 2x7M, mélység: 64 mm
- 650°C, 400V~
- IEC 60670-1 szabványnak megfelel
- halogénmentes

## RECTANGULAR BOX BRICK PM72-65

- size 2x7M, depth 64mm
- 650°C, 400V~
- in accordance with IEC 60670-1
- halogen free

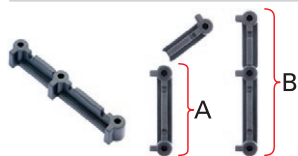
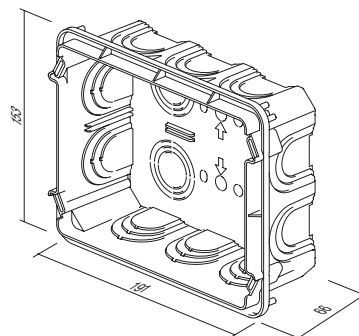

DM80

## PM ÖSSZEKÖTŐ DARAB DOBOZOKHOZ

- PM3, PM4 ÉS PM7 dobozok függőleges (A) és vízszintes (B) felszereléséhez
- a Line és a Soft dekor fedőlapokhoz való (a PURE-hoz nem)

## DISTANCE PIECE FOR BOX PM

- for vertical (A) and horizontal (B) fitting of boxes PM3, PM4 and PM7
- suitable for Line and Soft decorative cover plates (not for PURE)

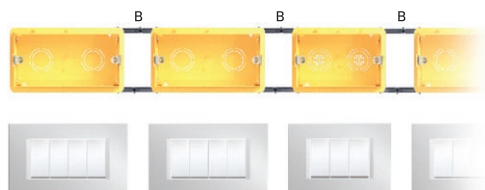
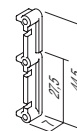



DM33

VAKOLÓFEDÉL PM3

- védőfedél PM3 dobozokhoz
- IEC 60670-1 szabványnak megfelel
- halogénmentes
- dobozt védi vakolás közben

*BOX COVER PROTECTIVE PM3*

- protective cover for box PM3
- in accordance with IEC 60670-1
- halogen free
- box protection during plastering

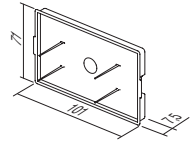

DM34

DOBOZFEDÉL PM3

- dekoratív fedél 3M dobozokhoz
- csavarokat tartalmaz
- IEC 60670-1 szabványnak megfelel
- halogénmentes

*BOX COVER DECORATIVE PM3*

- decorative cover for boxes 3M
- screws are included
- in accordance with IEC 60670-1
- halogen free

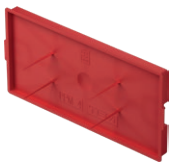
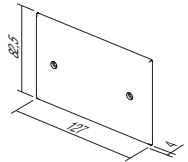

DM43

VAKOLÓFEDÉL PM4

- védőfedél PM4 dobozokhoz
- IEC 60670-1 szabványnak megfelel
- halogénmentes
- dobozt védi vakolás közben

*BOX COVER PROTECTIVE PM4*

- protective cover for box PM4
- in accordance with IEC 60670-1
- halogen free
- box protection during plastering

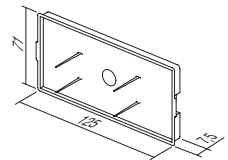

DM44

DOBOZFEDÉL PM4

- dekoratív fedél 4M dobozokhoz
- csavarokat tartalmaz
- IEC 60670-1 szabványnak megfelel
- halogénmentes

*BOX COVER DECORATIVE PM4*

- decorative cover for boxes 4M
- screws are included
- in accordance with IEC 60670-1
- halogen free

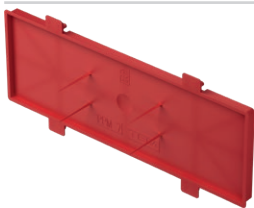
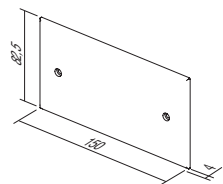

DM73

VAKOLÓFEDÉL PM7

- védőfedél PM7 dobozokhoz
- IEC 60670-1 szabványnak megfelel
- halogénmentes
- dobozt védi vakolás közben

*BOX COVER PROTECTIVE PM7*

- protective cover for box PM7
- in accordance with IEC 60670-1
- halogen free
- box protection during plastering

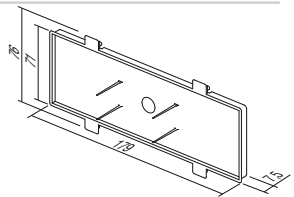

DM74

DOBOZFEDÉL PM7

- dekoratív fedél 7M dobozokhoz
- csavarokat tartalmaz
- IEC 60670-1 szabványnak megfelel
- halogénmentes

*BOX COVER DECORATIVE PM7*

- decorative cover for boxes 7M
- screws are included
- in accordance with IEC 60670-1
- halogen free

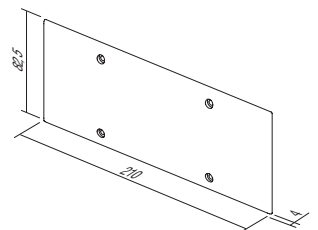



## R E C T A N G U L A R   B O X E S



DM75

## DOBOZ DEKORATÍV FEDÉL PM72

- dekoratív fedél 2x7M dobozokhoz
- csavarokat tartalmaz
- IEC 60670-1 szabványnak megfelel

*BOX COVER DECORATIVE PM72*

- decorative cover for boxes 2x7M
- screws are included
- in accordance with IEC 60670-1

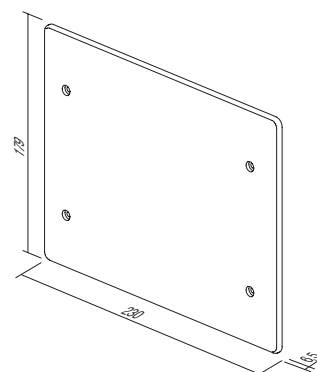

SZÖGLETES DOBOZ, GIPSZKARTON FALHOZ VM3



HM30

- méret: 3M, mélység: 49 mm
- vágófurat: 2xØ68/45 mm
- 850 °C, 400V~
- IEC 60670-1 szabványnak megfelel
- halogénmentes

RECTANGULAR BOX HOLLOW WALL VM3

- size 3M, depth 49mm
- cutting hole 2xØ68/45mm
- 850 °C, 400V~
- in accordance with IEC 60670-1
- halogen free

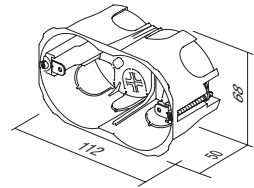

SZÖGLETES DOBOZ, GIPSZKARTON FALHOZ VM4



HM40

- méret: 4M, mélység: 49 mm
- vágófurat: 2xØ68/70mm
- 850 °C, 400V~
- IEC 60670-1 szabványnak megfelel
- halogénmentes

RECTANGULAR BOX HOLLOW WALL VM4

- size 4M, depth 49mm
- cutting hole 2xØ68/70mm
- 850 °C, 400V~
- in accordance with IEC 60670-1
- halogen free

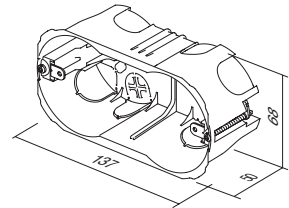

SSZÖGLETES DOBOZ, GIPSZKARTON FALHOZ VM7



HM70

- méret: 7M, mélység: 49 mm
- vágófurat: 2xØ68/120mm
- 850 °C, 400V~
- IEC 60670-1 szabványnak megfelel
- halogénmentes

RECTANGULAR BOX HOLLOW WALL VM7

- size 7M, depth 49mm
- cutting hole 2xØ68/120mm
- 850 °C, 400V~
- in accordance with IEC 60670-1
- halogen free

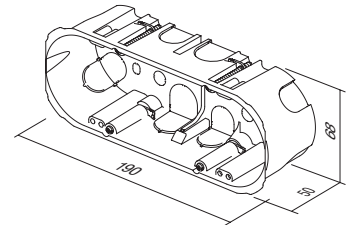

SZÖGLETES DOBOZ, GIPSZKARTON FALHOZ VM72



HM72

- méret: 2x7M, mélység: 63mm
- 850 °C, 400V~
- IEC 60670-1 szabványnak megfelel
- halogénmentes

RECTANGULAR BOX HOLLOW WALL VM72

- size 2x7M, depth 63mm
- 850 °C, 400V~
- in accordance with IEC 60670-1
- halogen free

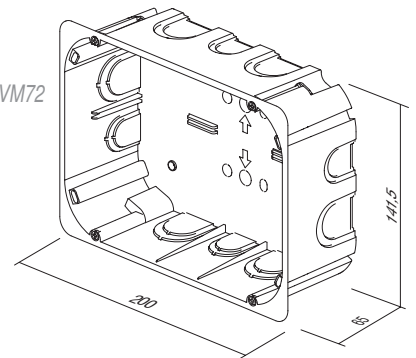

## R E C T A N G U L A R   B O X E S

## SZÖGLETES DOBOZ, BETONFALHOZ BM3



BM30

- méret: 3M, mélység: 60mm
- 650°C, 400V~
- IEC 60670-1 szabványnak megfelel
- halogénmentes

*RECTANGULAR BOX CONCRETE BM3*

- size 3M, depth 60mm
- 650°C, 400V~
- in accordance with IEC 60670-1
- halogen free

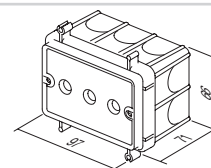

## SZÖGLETES DOBOZ, BETONFALHOZ BM4



BM40

- méret: 4M, mélység: 60mm
- 650°C, 400V~
- IEC 60670-1 szabványnak megfelel
- halogénmentes

*RECTANGULAR BOX CONCRETE BM4*

- size 4M, depth 60mm
- 650°C, 400V~
- in accordance with IEC 60670-1
- halogen free

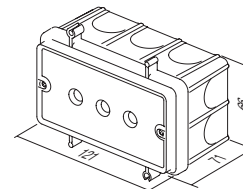

## SZÖGLETES DOBOZ, BETONFALHOZ BM7



BM70

- méret: 7M, mélység: 60 mm
- 650°C, 400V~
- IEC 60670-1 szabványnak megfelel
- halogénmentes

*RECTANGULAR BOX CONCRETE BM7*

- size 7M, depth 60mm
- 650°C, 400V~
- in accordance with IEC 60670-1
- halogen free

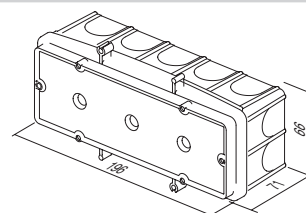

## BM RÖGZÍTŐ KOMBINÁLT KAPOCS



BM80

- BM szögletes dobozok betonacélhoz történő gyors rögzítéséhez
- kompatibilitás: Ø8 mm átmérőjű rudak

*FIXING COMBI-CLIP BM*

- for fast fixation of BM rectangular boxes on reinforcing bar
- suitable for bar diameter up to Ø8mm

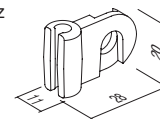

## ÖSSZEKÖTŐ PROFIL BM DOBOZOKHOZ



BM82

- szemközti falra szerelt BM dobozok doboztartóval történő megtámasztására
- hossz l = 1 m, átmérő Ø20 mm

*DISTANCE PROFIL FOR BOXES BM*

- to support boxes BM with counter box support on opposite wall
- length l=1m, diameter Ø20mm

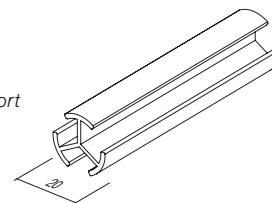

# S Z Ö G L E T E S D O B O Z O K



tégla / brick



gipszkarton fal / hollow walls



beton / concrete



DM30



NM30



HM30



BM30



3M

DM40



NM40



HM40



BM40



4M

DM70

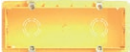

NM70



HM70



BM70



7M

DM72



NM72

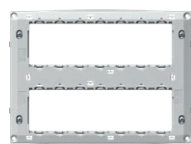

HM72

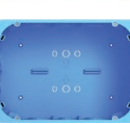

2x7M

DM30



NM32



HM30



BM30



2/3M

## R E C T A N G U L A R   B O X E S

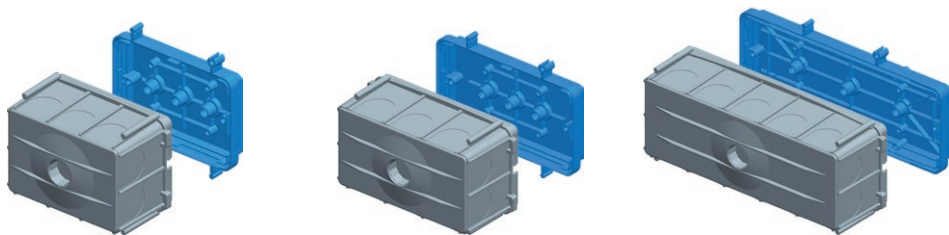

összeszerelési utasítások /  
assembly instructions

1

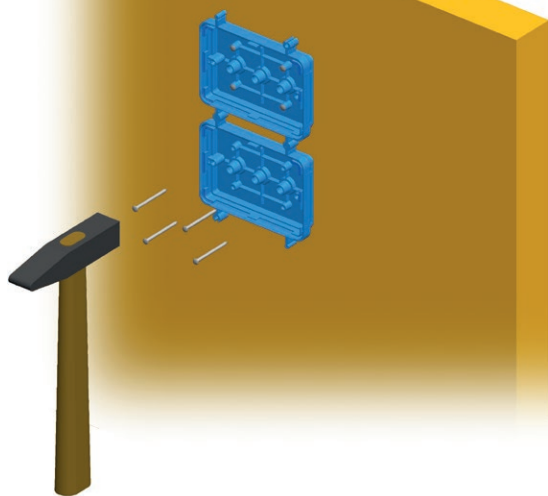

2

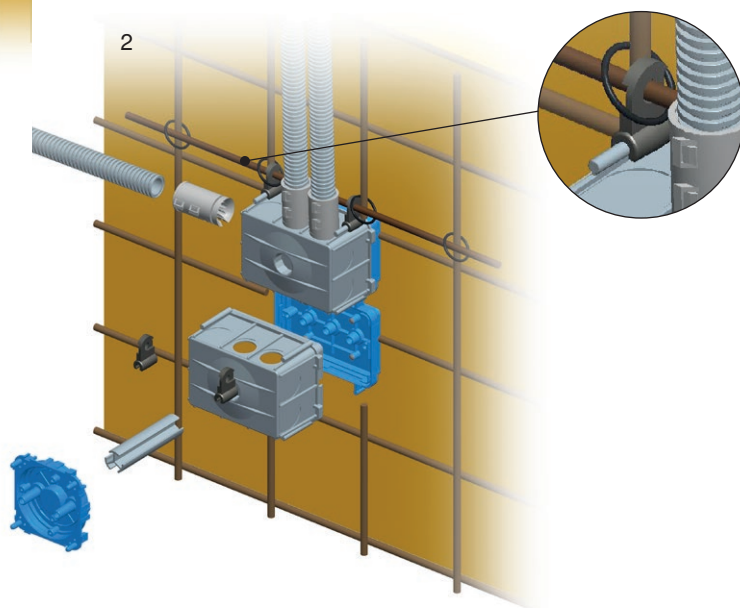

3

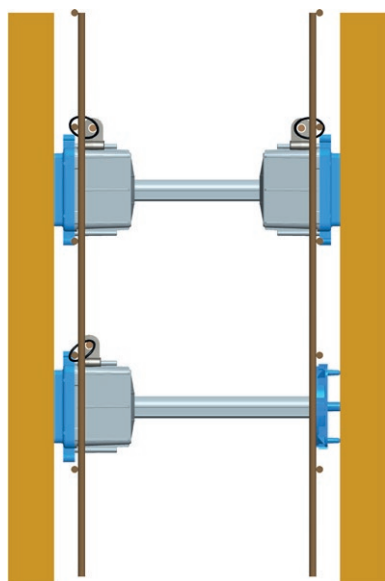

4

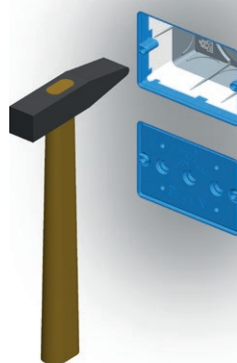

DSM78 KERÉK KÖTŐDOBOZ, TÉGLAFALHOZ



DW10

- átmérő: Ø78, mélység: 40 mm
- 650°C, 500V~
- az IEC 60670-1 és IEC 60670-22 szabvánnyal összhangban
- halogénmentes

CONNECTION ROUND BOX BRICK DSM78

- Ø78, depth 40mm
- 650°C, 500V~
- in accordance with IEC 60670-1 and IEC 60670-22
- halogen free

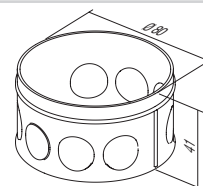

SM78x45 KERÉK KÖTŐDOBOZ, GIPSZKARTON FALHOZ



HW10

- átmérő: Ø78, mélység: 45mm
- vágófurat: Ø80
- 850°C, 400V~
- az IEC 60670-1 és IEC 60670-22 szabvánnyal összhangban
- szerelőkeret karmokkal
- halogénmentes

CONNECTION ROUND BOX HOLLOW WALL SM78x45

- Ø78, depth 45mm
- cutting hole Ø80
- 850°C, 400V~
- in accordance with IEC 60670-1 and IEC 60670-22
- mounting with claws
- halogen free

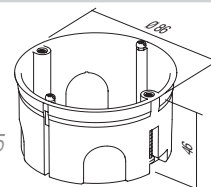

DOBOZFEDÉL SM78



DE23

- dekoratív fedél Ø78 átmérőjű dobozokhoz
- az IEC 60670-1 és IEC 60670-22 szabvánnyal összhangban
- halogénmentes

BOX COVER DECORATIVE SM78

- decorative cover for boxes Ø78
- in accordance with IEC 60670-1 and IEC 60670-22
- halogen free

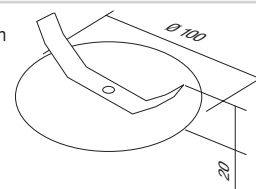

VAKOLÓFEDÉL 78



DE24

- védőfedél Ø78 átmérőjű dobozokhoz
- az IEC 60670-1 és IEC 60670-22 szabvánnyal összhangban
- halogénmentes

BOX COVER PROTECTIVE 78

- protective cover for box Ø78
- in accordance with IEC 60670-1 and IEC 60670-22
- halogen free

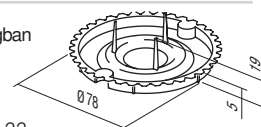

SM105x105 SZÖGLETES VEZETÉKELOSZTÓ DOBOZ, TÉGLAFALHOZ



HW20

- méret: 105x105 mm, mélység: 50 mm
- vágófurat: a mellékelt sablon szerint
- 850°C, 400V~
- az IEC 60670-1 és IEC 60670-22 szabvánnyal összhangban
- szerelőkeret karmokkal
- halogénmentes

CONNECTION SQUARE BOX BRICK SM105x105

- size 105x105mm, depth 50mm
- cutting hole according to attached template
- 850°C, 400V~
- in accordance with IEC 60670-1 and IEC 60670-22
- mounting with claws
- halogen free

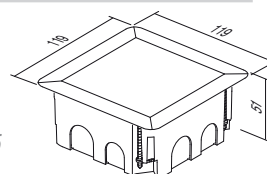



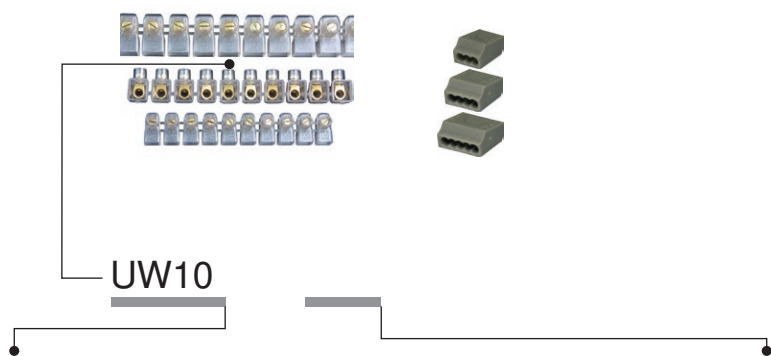

típus type	leírás description	műszaki adatok technical data	méret size	szín colour
UW10	EGYSOROS SORKAPCSOK 1 ROW TERMINAL BLOCKS	2x2.5mm <sup>2</sup>	10P	☑ TS átlátszó transparent
UW11	EGYSOROS SORKAPCSOK 1 ROW TERMINAL BLOCKS	2x4mm <sup>2</sup>	10P	☑ CO szín colour
UW12	EGYSOROS SORKAPCSOK 1 ROW TERMINAL BLOCKS	2x6mm <sup>2</sup>	10P	☐ WH fehér white
⋮	⋮	⋮	⋮	☐ GY szürke grey

### ZÁRT EGYSOROS SORKAPCSOK



- 450V~; 2x2.5 mm<sup>2</sup> ÷ 2x6 mm<sup>2</sup>
- hőre lágyuló PC, átlátszó
- pólusok száma: 10

#### 1 ROW TERMINAL BLOCKS CLOSED

- 450V~; 2x2.5mm<sup>2</sup> ÷ 2x6mm<sup>2</sup>
- thermoplast PC, transparent
- number of poles: 10

UW10TS	(NS12)	2x2.5mm <sup>2</sup>	10P
UW11TS	(NS12)	2x4mm <sup>2</sup>	10P
UW12TS	(NS12)	2x6mm <sup>2</sup>	10P

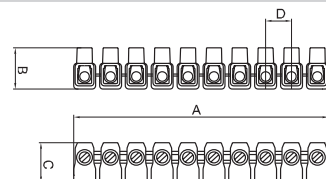

	A	B	C	D
2x2.5 □	110	17.5	17.5	11
2x4 □	128	21	19	12.5
2x6 □	146	21.5	22	15

### EGYSOROS SORKAPCSOK

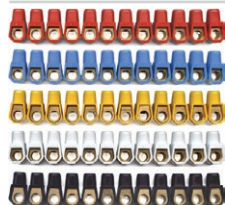

- 450V~; 2x2.5 mm<sup>2</sup> ÷ 2x6 mm<sup>2</sup>
- hőre lágyuló PA
- többféle színben kapható
- pólusok száma: 12

#### 1 ROW TERMINAL BLOCKS

- 450V~; 2x2.5mm<sup>2</sup> ÷ 2x6mm<sup>2</sup>
- thermoplast PA
- available in different colours
- number of poles: 12

UW15CO	(NS12)	2x2.5mm <sup>2</sup>	12P
UW16CO	(NS12)	2x4mm <sup>2</sup>	12P
UW17CO	(NS12)	2x6mm <sup>2</sup>	12P

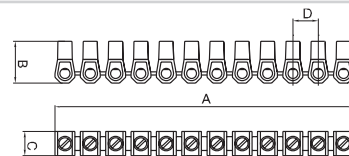

	A	B	C	D
2x2.5 □	110	16.4	9	10
2x4 □	118.8	19	10	10
2x6 □	129.8	21.3	11	11.8

### KÉTSOROS SORKAPOCS PP

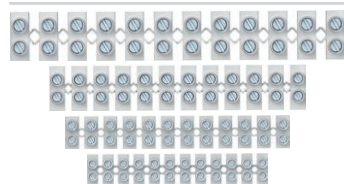

- 450 V~; 1 mm<sup>2</sup> ÷ 16 mm<sup>2</sup>
- hőre lágyuló polipropilén PP, fehér
- 80 °C-ig
- pólusok száma: 12

#### 2 ROW TERMINAL BLOCKS PP

- 450V~; 1mm<sup>2</sup> ÷ 16mm<sup>2</sup>
- thermoplast polypropylene PP, white
- for temperatures up to 80°C
- number of poles: 12



					A	B	C	D	E
UW29WHPP	1.0-4.0mm <sup>2</sup>	24 A	450 V		94,9	13	16,6	8,1	6,4
UW30WHPP	1.5-6.0mm <sup>2</sup>	32 A	450 V		116,5	14,9	18,9	10	7,3
UW31WHPP	2.5-10mm <sup>2</sup>	41 A	450 V		133,8	17,3	23,4	11,5	10
UW32WHPP	4-16mm <sup>2</sup>	76 A	450 V		174,5	20,7	25	15	11



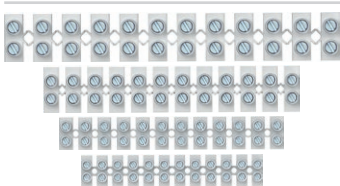

**KÉTSOROS SORKAPOCS PA**

- 450 V~; 1 mm<sup>2</sup>÷16 mm<sup>2</sup>
- hőre lágyuló polyamid PA, fehér
- 110°C-ig
- pólusok száma: 12

**2 ROW TERMINAL BLOCKS PA**

- 450V~; 1mm<sup>2</sup> ÷ 16mm<sup>2</sup>
- thermoplast polyamide PA, white
- for temperatures up to 110°C
- number of poles: 12

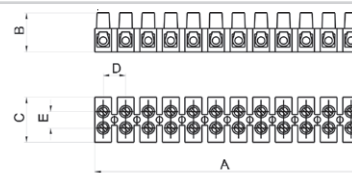

					A	B	C	D	E
UW25WHPA	1.0-4.0mm <sup>2</sup>	24 A	450 V		93,6	13,4	16,2	8	6,4
UW26WHPA	1.5-6.0mm <sup>2</sup>	32 A	450 V		117	15	18,6	10	7,3
UW27WHPA	2.5-10mm <sup>2</sup>	41 A	450 V		132,8	17,3	22,2	11,5	10
UW28WHPA	4-16mm <sup>2</sup>	76 A	450 V		173,9	20,8	25,2	15	11



**BEDUGÓS VEZETÉK ÖSSZEKÖTŐK**

- 24A 450V~, hőre lágyuló PA, szürke
- pólusok száma: 3÷8
- bedugós érintkezők 0,5÷1,5 mm<sup>2</sup>, merev vezetékhez
- EN 60998-1 szabványnak megfelel

**PLUG-IN WIRE CONNECTORS**

- 24A 450V~, thermoplast PA, grey
- number of poles: 3÷8
- plug-in contacts 0.5÷1.5mm<sup>2</sup>, for rigide wires
- in accordance with EN 60998-1



UW40GY	PC153	1.5mm <sup>2</sup>	3P	3P	A 12	B 18	C 9
UW41GY	PC155	1.5mm <sup>2</sup>	5P	5P	17	18	9
UW42GY	PC158	1.5mm <sup>2</sup>	8P	8P	26	18	9



**BEDUGÓS VEZETÉK ÖSSZEKÖTŐK**

- 24A 450V~, hőre lágyuló PA, szürke
- pólusok száma: 3÷5
- bedugós érintkezők 1,5÷2,5 mm<sup>2</sup>, merev vezetékhez
- EN 60998-1 szabványnak megfelel

**PLUG-IN WIRE CONNECTORS**

- 24A 450V~, thermoplast PA, grey
- number of poles: 3÷5
- plug-in contacts 1.5÷2.5mm<sup>2</sup>, for rigide wires
- in accordance with EN 60998-1

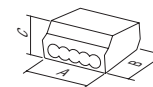

UW45GY	PC253	2.5mm <sup>2</sup>	3P	3P	A 14	B 19	C 9
UW46GY	PC254	2.5mm <sup>2</sup>	4P	4P	17	19	9
UW47GY	PC255	2.5mm <sup>2</sup>	5P	5P	21	19	9



**BEDUGÓS VEZETÉK ÖSSZEKÖTŐ**

- 24A 450V~, hőre lágyuló PA, szürke
- pólusok száma: 2 (merev vezeték)+1 (lágy vezeték)
- bedugós érintkezők 1,5÷2,5 mm<sup>2</sup>
- EN 60998-1 szabványnak megfelel

**PLUG-IN WIRE CONNECTOR**

- 24A 450V~, thermoplast PA, grey
- number of poles: 2 (rigide wire)+1 (soft wire)
- plug-in contacts 1.5÷2.5mm<sup>2</sup>
- in accordance with EN 60998-1

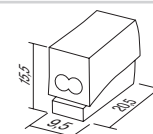

UW50WH	PC302	2.5mm <sup>2</sup>	2/P				
--------	-------	--------------------	-----	--	--	--	--



MODUL  
PURE

132

133

135

140

# ELOSZTÁS



**TEM**



# C U B O I P 5 5 A Q D O B O Z O K

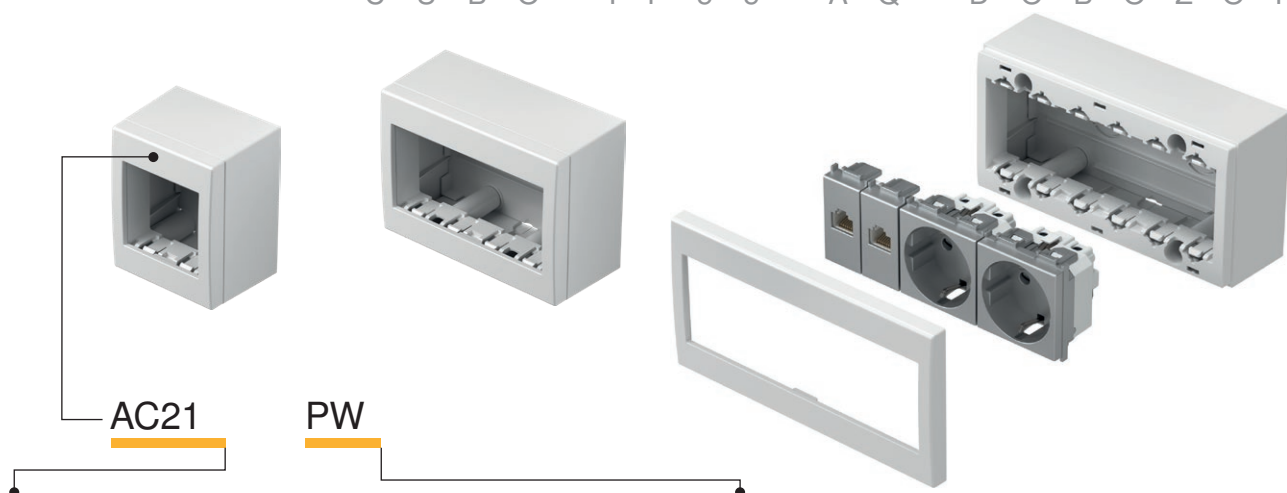

típus type	leírás description	műszaki adatok technical data	méret size	szín colour
AC11	FALON KÍVÜLI DOBOZ HÁTLAGGAL SURFACE MOUNT BOX WITH BACK SIDE COVER	IP20	1M	<input type="checkbox"/> PW fényes fehér polar white <input type="checkbox"/> ES matt ezüst elox silver
AC21	FALON KÍVÜLI DOBOZ HÁTLAGGAL SURFACE MOUNT BOX WITH BACK SIDE COVER	IP20	2M	<input type="checkbox"/> IW fényes krém ivory white
AC41	FALON KÍVÜLI DOBOZ HÁTLAGGAL SURFACE MOUNT BOX WITH BACK SIDE COVER	IP20	4M	

## NO CUBO DOBOZ IP20 1M HÁTLAGGAL



- AC11PW
- AC11ES
- AC11IW

- IP20 1M doboz
- elemek felületre való felszereléséhez
- kompatibilitás: SM kapcsolók
- EN 60669-1 szabványnak megfelel

*BOX NO CUBO WITH BACK SIDE COVER IP20 1M*  
- box IP20 1M  
- for surface mounting of elements  
- suitable to SM switches  
- in accordance with EN 60669-1



## NO CUBO DOBOZ IP20 2M HÁTLAGGAL



- AC21PW
- AC21ES
- AC21IW

- IP20 2M doboz
- elemek felületre való felszereléséhez
- EN 60669-1, EN60884-1 szabványnak megfelel

*BOX NO CUBO WITH BACK SIDE COVER IP20 2M*  
- box IP20 2M  
- for surface mounting of elements  
- in accordance with EN 60669-1, EN60884-1



## NO CUBO DOBOZ IP20 4M HÁTLAGGAL



- AC41PW
- AC41ES
- AC41IW

- IP20 4M doboz
- elemek felületre való felszereléséhez
- EN 60669-1, EN60884-1 szabványnak megfelel

*BOX NO CUBO WITH BACK SIDE COVER IP20 4M*  
- box IP20 4M  
- for surface mounting of elements  
- in accordance with EN 60669-1, EN60884-1



## NO CUBO DOBOZ IP20 6M HÁTLAGGAL



- AC61PW
- AC61ES
- AC61IW

- IP20 6M doboz
- elemek felületre való felszereléséhez
- EN 60669-1, EN60884-1 szabványnak megfelel

*BOX NO CUBO WITH BACK SIDE COVER IP20 6M*  
- box IP20 6M  
- for surface mounting of elements  
- in accordance with EN 60669-1, EN60884-1

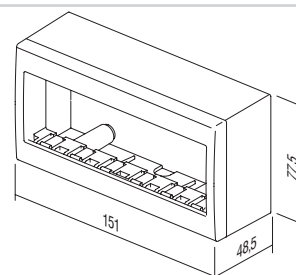
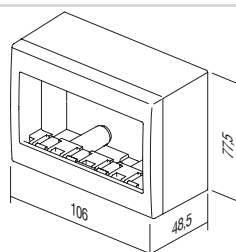
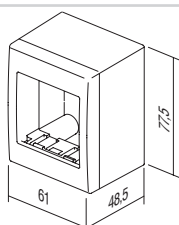
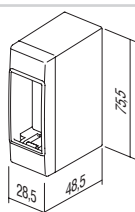

## B O X E S C U B O I P 5 5 A Q



AQ30

PW

típus type	leírás description	műszaki adatok technical data	méret size	szín colour
AQ20	KÜLTÉRI FALON KÍVÜLI DOBOZ OUTDOOR SURFACE MOUNT BOX	IP55	2M	<input type="checkbox"/> PW fényes fehér polar white
AQ22	KÜLTÉRI FALON KÍVÜLI DOBOZ OUTDOOR SURFACE MOUNT BOX	IP55	2x2M	<input checked="" type="checkbox"/> GY szürke grey
AQ30	KÜLTÉRI FALON KÍVÜLI DOBOZ OUTDOOR SURFACE MOUNT BOX	IP55	3M	
AQ31	KÜLTÉRI FALON KÍVÜLI DOBOZ OUTDOOR SURFACE MOUNT BOX	IP55	3M	

## NO CUBO IP55 2M DOBOZ



- AQ20PW  
 AQ20GY

- IP55 2M doboz
- felületre való felszereléshez
- IP55 páradús területeken való használatra
- az CEI 23-48 és EN 60670 szabvánnyal összhangban

## BOX NO CUBO IP55 2M

- box IP55 2M
- for surface mounting
- IP55 for usage in humid areas
- in accordance with CEI 23-48, EN 60670



## NO CUBO IP55 2x2M DOBOZ



- AQ22PW  
 AQ22GY

- IP55 2x2M doboz
- felületre való felszereléshez
- IP55 páradús területeken való használatra
- az CEI 23-48 és EN 60670 szabvánnyal összhangban

## BOX NO CUBO IP55 2x2M

- box IP55 2x2M
- for surface mounting
- IP55 for usage in humid areas
- in accordance with CEI 23-48, EN 60670



## NO CUBO IP55 3M DOBOZ



- AQ30PW  
 AQ30GY

- IP55 3M doboz
- felületre való felszereléshez
- IP55 páradús területeken való használatra
- az CEI 23-48 és EN 60670 szabvánnyal összhangban

## BOX NO CUBO IP55 3M

- box IP55 3M
- for surface mounting
- IP55 for usage in humid areas
- in accordance with CEI 23-48, EN 60670



PO CUBO IP55 2M SZERELVÉNYDOBOZ



- AQ21PW
- AQ21AT

- IP55 2M doboz
- a Modul termékcsalád összes funkcionális elemével kombinálható
- süllyesztett rögzítés
- IP55 védetség nedves helyiségekben való beépítéshez
- a CEI 23-48, EN 60670 szabványnak megfelel

*BOX PO CUBO IP55 2M*

- box IP55 2M
- can be combined with all Modul functional elements
- for flush mounting
- IP55 for usage in humid areas
- in accordance with CEI 23-48, EN 60670



3M IP55 CUBO PO FELÜLETSZERELŐ DOBOZ



- AQ31PW
- AQ31GY

- IP55 3M doboz
- süllyesztett rögzítéshez
- IP55 páradús területeken való használatra
- az CEI 23-48 és EN 60670 szabvánnyal összhangban

*BOX PO CUBO IP55 3M*

- box IP55 3M
- for flush mounting
- IP55 for usage in humid areas
- in accordance with CEI 23-48, EN 60670

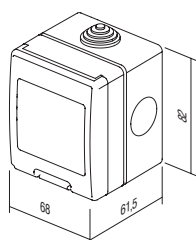

AQ20

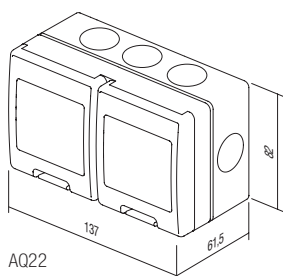

AQ22

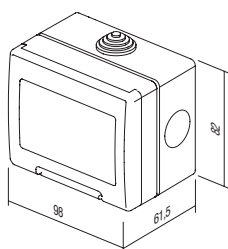

AQ30

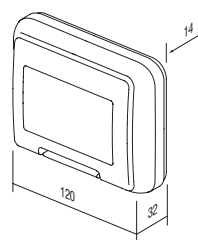

AQ31

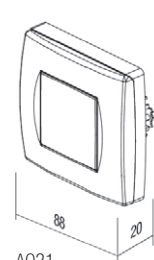

AQ21

## TRUNKING SYSTEM ALUMINIUM

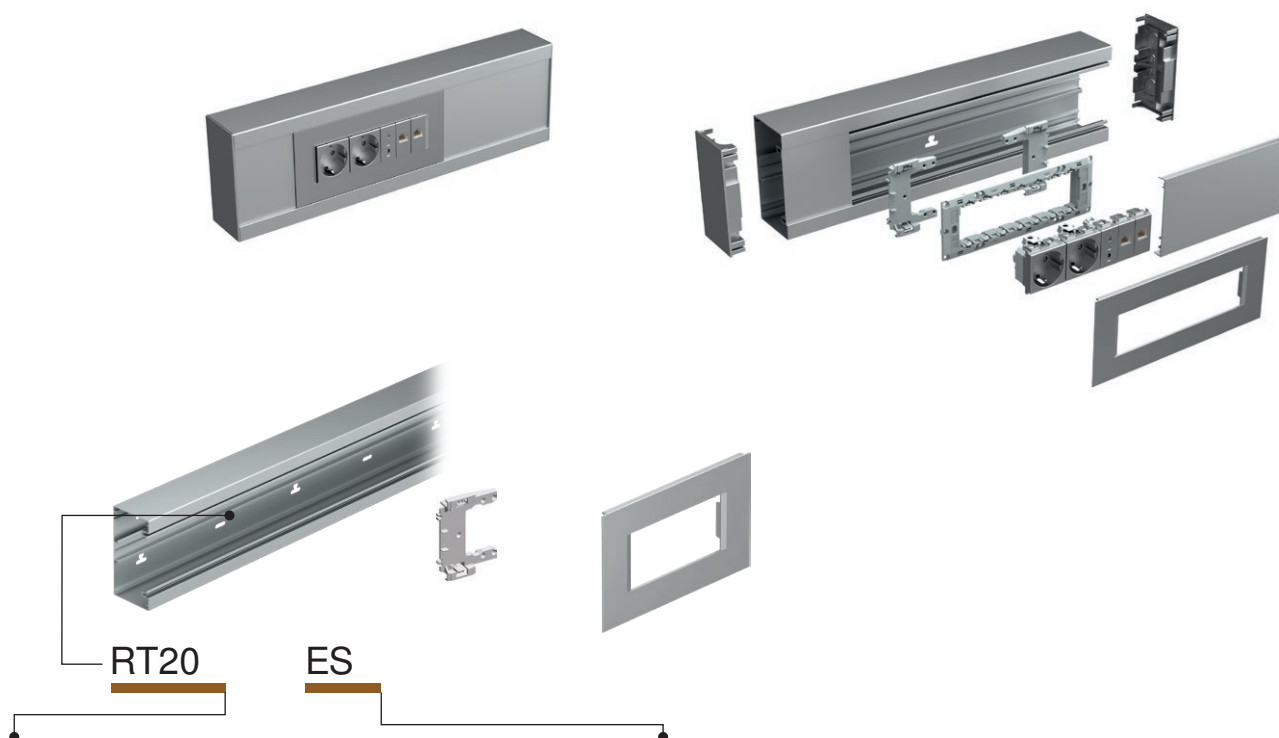

típus type	leírás description	méret size	szín colour
RT10	MA 92 ADAPTER ADAPTER MA 92	/	■ ES matt ezüst elox silver-mat
RT12	MA 92 FEDLAP COVER PLATE MA 92	2/3M	□ PW matt fehér (RAL 9016) white-mat
RT14	MA 92 FEDLAP COVER PLATE MA 92	4M	
⋮	⋮	⋮	
⋮	⋮	⋮	

## MA 92 ADAPTER



RT10

- adapter a 2/3M, 4M vagy 7M szerelőkeret doboz nélküli MA kábelcsatlakozóhoz történő rögzítéséhez
- minden egyes szerelőkerethez két-két adapter szükséges
- EN 50085-1 szabványnak megfelel

## ADAPTER MA 92

- adapter for fixing mounting frames 2/3M, 4M or 7M on MA trunking without box
- each mounting frame needs two adapters
- in accordance with EN 50085-1

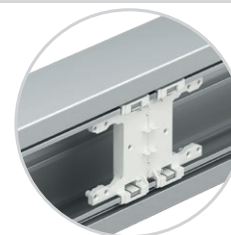

## MA 92 2/3M FEDLAP



■ RT12ES  
□ RT12PW

- MA 2/3M dekoratív fedlap
- EN 50085-1 szabványnak megfelel

## COVER PLATE MA 92 2/3M

- decorative cover plate MA 2/3M
- in accordance with EN 50085-1

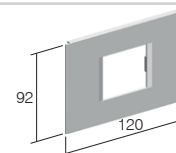

## MA 92 4M FEDLAP



■ RT14ES  
□ RT14PW

- MA dekoratív fedlap, 4M
- EN 50085-1 szabványnak megfelel

## COVER PLATE MA 92 4M

- decorative cover plate MA 4M
- in accordance with EN 50085-1

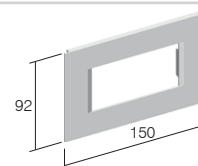

## MA 92 7M FEDLAP



■ RT17ES  
□ RT17PW

- MA dekoratív fedlap, 7M
- EN 50085-1 szabványnak megfelel

## COVER PLATE MA 92 7M

- decorative cover plate MA 7M
- in accordance with EN 50085-1

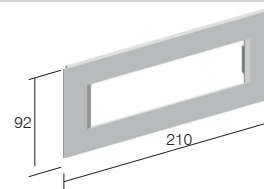

# ALUMÍNIUM KÁBELCSATORNÁS RENDSZER

## MA 130x65 CSATORNA ALAP



- RT20ES
- RT20PW

- extrudált alumíniumból készült csatorna alap
- magasság: 130 mm, hossz: 2 m
- 35 mm-es DIN - sín forma a talapzaton
- EN 50085-1 szabványnak megfelel

### TRUNKING BASE MA 130x65

- trunking base from extruded aluminium
- height 130mm, length 2m
- DIN - rail 35mm shape on bottom
- in accordance with EN 50085-1

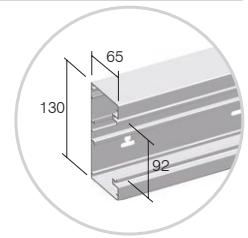

## MA 165x65 CSATORNA ALAP



- RT21ES
- RT21PW

- extrudált alumíniumból készült csatorna alap
- magasság: 165mm, hossz: 2 m
- 35 mm-es DIN - sín forma a talapzaton
- EN 50085-1 szabványnak megfelel

### TRUNKING BASE MA 165x65

- trunking base from extruded aluminium
- height 165mm, length 2m
- DIN - rail 35mm shape on bottom
- in accordance with EN 50085-1

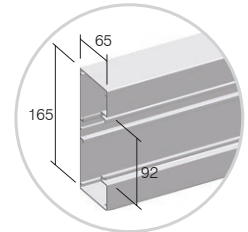

## MA 92 CSATORNAFEDÉL



- RT25ES
- RT25PW

- extrudált alumíniumból készült sülyesztett burkolat
- magasság: 92mm, hossz: 2 m
- EN 50085-1 szabványnak megfelel

### FRONT COVER MA 92

- front cover from extruded aluminium
- height 92mm, length 2m
- in accordance with EN 50085-1

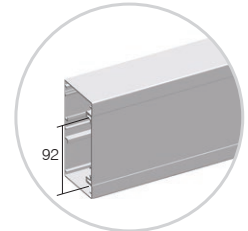

## MA 43 VÁLASZFAL



RT30

- extrudált polimerből készült párkány
- magasság: 43 mm, hossz: 2 m
- EN 50085-1 szabványnak megfelel

### CABLE SHELF MA 43

- cable shelf from extruded polymer
- depth 43mm, length 2m
- in accordance with EN 50085-1

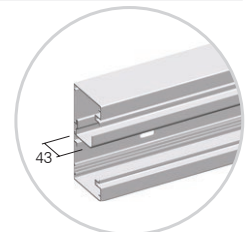

## MA 43 AL VÁLASZFAL



RT31

- extrudált alumíniumból készült párkány
- magasság: 43 mm, hossz: 2 m
- EN 50085-1 szabványnak megfelel

### CABLE SHELF MA 43 AL

- cable shelf from extruded aluminium
- depth 43mm, length 2m
- in accordance with EN 50085-1

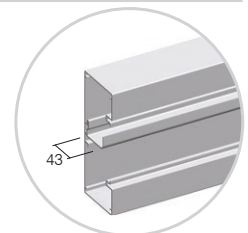

## MA 43 AL DUPLA VÁLASZFAL



RT32

- extrudált alumíniumból készült dupla párkány
- magasság: 43 mm, hossz: 2 m
- EN 50085-1 szabványnak megfelel

### CABLE SHELF MA 43 AL DOUBLE

- double cable shelf from extruded aluminium
- depth 43mm, length 2m
- in accordance with EN 50085-1

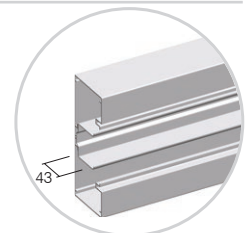



## T R U N K I N G   S Y S T E M   A L U M I N I U M

## MA 130x65 VÉGELEM



- RT35ES
- RT35PW

- polimerből készült végelem
- magasság: 130mm
- EN 50085-1 szabványnak megfelel

*STOP END MA 130x65*

- stop end element from polymer
- height 130mm
- in accordance with EN 50085-1

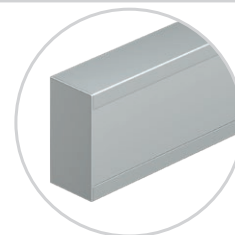

## MA 165x65 VÉGELEM



- RT36ES
- RT36PW

- fémből készült elem
- magasság: 165mm
- EN 50085-1 szabványnak megfelel

*STOP END MA 165x65*

- stop end element from metal
- height 165mm
- in accordance with EN 50085-1

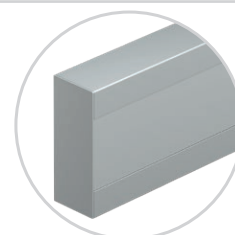

## MA 65 EGYENES ILLESZTŐELEM KÉSZLET



RT38

- polimerből készült egyenes illesztőelem
- a készlet két elemet és két csavart tartalmaz
- EN 50085-1 szabványnak megfelel

*SET JOINING PIECE MA 65*

- joining piece from polymer
- set contains two pieces and screws
- in accordance with EN 50085-1

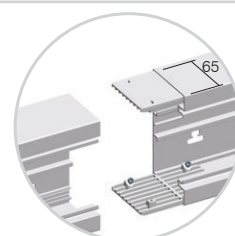

## MA 130x65 UNIVERZÁLIS SAROKELEM



- RT40ES
- RT40PW

- univerzális sarokelem
- magasság: 130mm
- EN 50085-1 szabványnak megfelel

*UNIVERSAL CORNER MA 130x65*

- universal corner element
- height 130mm
- in accordance with EN 50085-1



## MA 165x65 UNIVERZÁLIS SAROKELEM



- RT41ES
- RT41PW

- univerzális sarokelem
- magasság: 165mm
- EN 50085-1 szabványnak megfelel

*UNIVERSAL CORNER MA 165x65*

- universal corner element
- height 165mm
- in accordance with EN 50085-1



## MA 2x A6.3 FÖLDELŐ KAPOCS



RT42

- a süllyesztett alap és süllyesztett burkolat földelésére szolgáló földelő kapocs
- EN 50085-1 szabványnak megfelel

*EARTHING PIECE MA 2x A6.3*

- earthing piece for earthing of trunking base and front cover
- in accordance with EN 50085-1

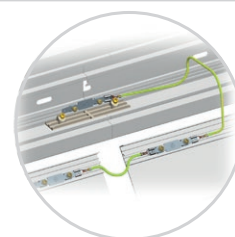

# ALUMÍNIUM KÁBELCSATORNÁS RENDSZER

## MA 130x65 L-HAJLAT

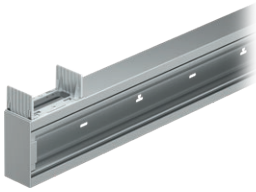

- RT43ES
- RT43PW

- alumíniumból készült, univerzális L-hajlat
- magasság: 130 mm, hossz: 400mm
- EN 50085-1 szabványnak megfelel

### L-BEND MA 130x65

- universal L bend element from aluminium
- height 130mm, length 400mm
- in accordance with EN 50085-1

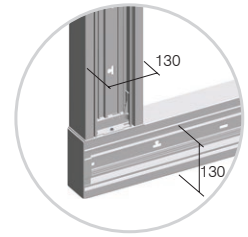

## MA 165x65 L-HAJLAT



- RT44ES
- RT44PW

- alumíniumból készült, univerzális L-hajlat
- magasság: 165mm, hossz: 400mm
- MA 130x65-ra csatlakozás
- EN 50085-1 szabványnak megfelel

### L-BEND MA 165x65

- universal L bend element from aluminium
- height 165mm, length 400mm
- connection on MA 130x65
- in accordance with EN 50085-1

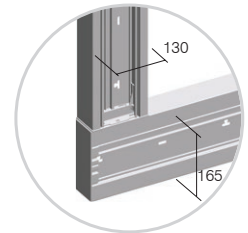

## MA 130x65 T-IDOM



- RT45ES
- RT45PW

- alumíniumból készült, univerzális T-IDOM
- magasság: 130 mm, hossz: 400mm
- EN 50085-1 szabványnak megfelel

### T-BEND MA 130x65

- universal T bend element from aluminium
- height 130mm, length 400mm
- in accordance with EN 50085-1

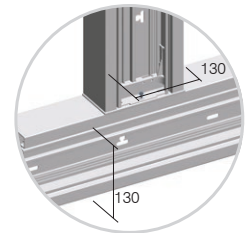

## MA 165x65 T-IDOM



- RT46ES
- RT46PW

- alumíniumból készült, univerzális T-IDOM
- magasság: 165mm, hossz: 400mm
- MA 130x65-ra csatlakozás
- EN 50085-1 szabványnak megfelel

### T-BEND MA 165x65

- universal T bend element from aluminium
- height 165mm, length 400mm
- connection on MA 130x65
- in accordance with EN 50085-1

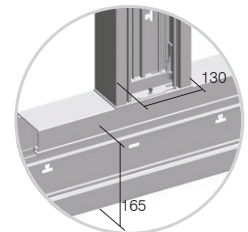

Az MA kábelcsatorna egy moduláris rendszeren alapul, amely a 2M, 4M vagy 7M elemkombinációból tevődik össze

MA trunking is based on modular system making 2M, 4M or 7M combinations of elements

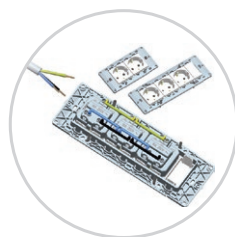

A Modulhoz speciális elemeket biztosítunk a gyors beszereléshez

In Modul we provide special elements for quick installation

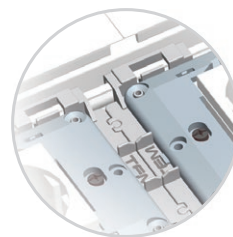

Az MA adapter pontos pozicionálást biztosít mindenféle megerőltetés nélkül

With Adapter MA exact positioning without extra effort is provided

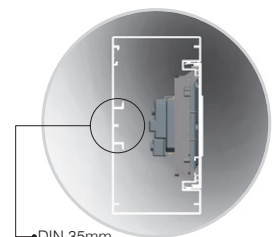

A dobozmentes rögzítésnek köszönhetően több hely marad a kábeleknél és az EN-60715 szabvány szerinti alakú DIN-sínes alapnak

Mounted without box means more space for cables, DIN-rail base shape EN-60715

# T R U N K I N G   S Y S T E M   A L U M I N I U M



## MA ÖNÁLLÓ RÖGZÍTŐLEMEZ 130x65



- RT50ES
- RT50PW

- az MA130 kábelcsatorna-alapzat padlóra és/vagy mennyezetre szerelésére szolgáló rögzítőlemez
- EN 50085-1 szabványnak megfelel

### FIXING PLATE MA SINGLE 130x65

- fixing plate for fixing trunking base MA130 on the floor and/or on the ceiling
- in accordance with EN 50085-1



- RT51ES
- RT51PW

## MA DUPLA OSZLOPILLESZTŐ ELEM 130x65

- két MA130 kábelcsatorna-alapzat padlóra és/vagy mennyezetre szerelésére szolgáló oszlopillesztés
- EN 50085-1 szabványnak megfelel

### FIXING PLATE MA DOUBLE 130x65

- fixing plate for fixing two trunking bases MA130 on the floor and/or on the ceiling
- in accordance with EN 50085-1



## MA OSZLOP 130x65x500

- RT52ES
- RT52PW

- MA oszlop
- magasság: 500mm
- a csomag része a 7M szerelőkeret
- EN 50085-1 szabványnak megfelel

### SERVICE POST MA 130x65x500

- service post MA
- height 500mm
- mounting frame 7M included
- in accordance with EN 50085-1



## MA KETTŐS OSZLOP 130x130x500

- RT53ES
- RT53PW

- MA kettős oszlop
- magasság: 500mm
- a csomag részei a 7M szerelőkeretek
- EN 50085-1 szabványnak megfelel

### SERVICE POST MA DOUBLE 130x130x500

- service post MA double
- height 500mm
- mounting frames 7M included
- in accordance with EN 50085-1

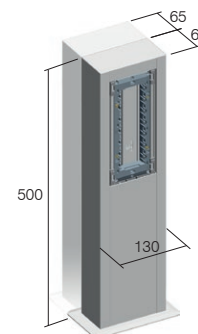

Cable intersection mm <sup>2</sup>	Kábel keresztmetszete / Cable cross-section (mm <sup>2</sup> )				
	1 vezeték / 1 wire	2 vezeték / 2 wires	3 vezeték / 3 wires	4 vezeték / 4 wires	5 vezeték / 5 wires
1,5	44	111	121	144	169
2,5	49	133	157	169	211
4	58	169	183	211	256
6	68	196	225	256	307

Kábelcsatorna kapacitása Trunk capacity				
Kábelcsatorna/ Trunk	MA 130x65 üres / empty	MA 130x65 modulkapcsolókkal és aljzatokkal / with Modul switches and sockets	MA 165x65 üres / empty	MA 130x65 modulkapcsolókkal és aljzatokkal / with Modul switches and sockets
kapacitás capacity	7600 mm <sup>2</sup>	5500 mm <sup>2</sup>	9900 mm <sup>2</sup>	7800 mm <sup>2</sup>
max ø	54 mm	2x42 mm	54 mm	2x42 mm

# M T P A D L Ó D O B O Z O K

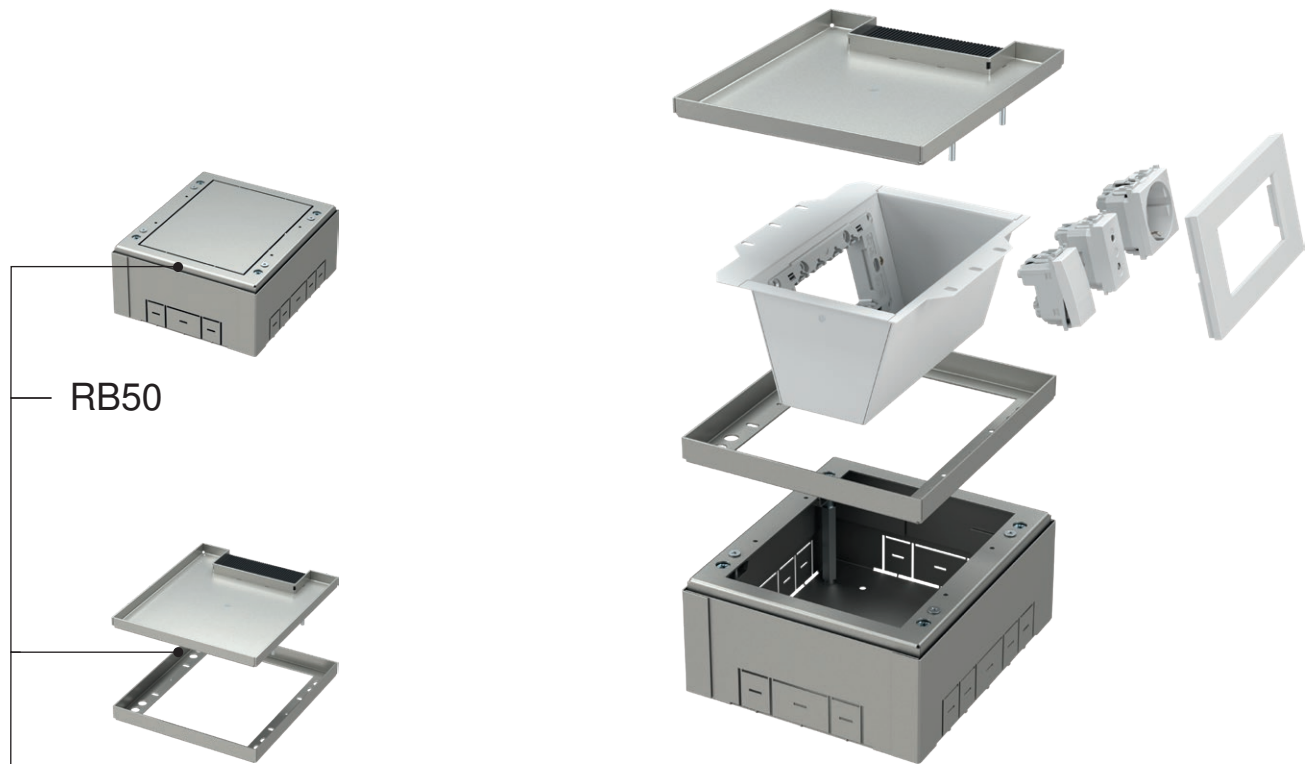

típus type	leírás description	műszaki adatok technical data
RB50	PADLÓDOBOZ ALAP FLOOR BOX BASE	4M
RB65S1	PADLÓELOSZTÓDOBOZ-FEDLAP FLOOR DISTRIBUTION BOX COVER	4M
RB60	BETÉT PADLÓELOSZTÓ-DOBOZHÓZ INSERT FOR FLOOR DISTIRBUTION BOX	4M
·	·	·
·	·	·

	RB65S1	RB66S1	RB67S2	RB68S2
X	177	178	265	516,5
Y	200,5	265	265	265
Z	17,5	17,5	17,5	17,5

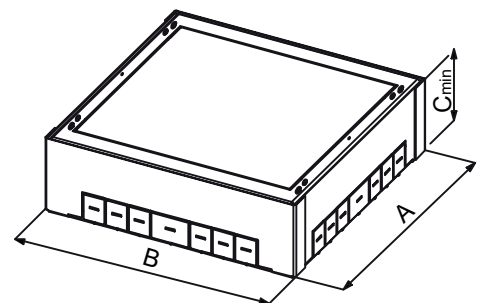
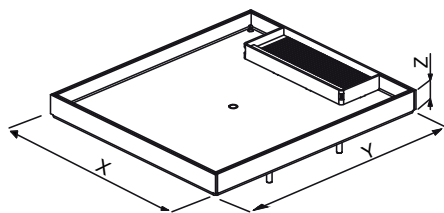

	RB50	RB51	RB52	RB53
A	208,5	273	273	273
B	182	182,5	269,5	521
C	83	83	83	83

## F L O O R   B O X E S   M T

## PADLÓDOBOZ ALAP 4M



RB50

- padlódoboz alap 4M
- galvanizált fém
- padlóba vagy dupla rétegű padlóba való telepítéshez
- szerelési méretek: 208,5x182 mm, mélység: min. 83 mm
- állítható magasság: 83-128 mm
- megfelel az EN 5005-1 - EN 50085-2-2 szabvány követelményeinek

*FLOOR BOX BASE 4M*

- floor box base 4M
- metal, galvanized
- for installation in a floor or double floor
- mounting dimensions 208.5x182mm, min. depth 83mm
- adjustable height 83-128mm
- in accordance with EN 5005-1 and EN 50085-2-2

## BETÉT PADLÓELOSZTÓ-DOBOZHÓZ 4M



RB60

- betét padlódobozhoz 4M
- RAL 9006 fehér színű fém
- MODUL 4M szerelőkereettel
- megfelel az EN 5005-1 - EN 50085-2-2 szabvány követelményeinek

*INSERT FOR FLOOR DISTRIBUTION BOX 4M*

- insert for floor box 4M
- metal, colour white RAL 9006
- mounting frame MODUL 4M included
- in accordance with EN 5005-1 and EN 50085-2-2

## PADLÓELOSZTÓDOBOZ-FEDLAP 4M



RB65S1

- padlódoboz-fedlap 4M
- galvanizált fém
- szerelési méretek: 200,5x177 mm, mélység: 17,5 mm
- padlóvastagság max. 11,5 mm-ig
- megfelel az EN 5005-1 - EN 50085-2-2 szabvány követelményeinek

*FLOOR DISTRIBUTION BOX COVER 4M*

- floor box cover 4M
- metal, galvanized
- mounting dimensions 200.5x177mm, depth 17.5mm
- floor thickness up to 11.5mm
- in accordance with EN 5005-1 and EN 50085-2-2

## PADLÓDOBOZ ALAP 7M



RB51

- padlódoboz alap 7M
- galvanizált fém
- padlóba vagy dupla rétegű padlóba való telepítéshez
- szerelési méretek: 273x182,5 mm, mélység: min. 83mm
- állítható magasság: 83-128 mm
- megfelel az EN 5005-1 - EN 50085-2-2 szabvány követelményeinek

*FLOOR BOX BASE 7M*

- floor box base 7M
- metal, galvanized
- for installation in a floor or double floor
- mounting dimensions 273x182.5mm, min. depth 83mm
- adjustable height 83-128mm
- in accordance with EN 5005-1 and EN 50085-2-2

## BETÉT PADLÓELOSZTÓ-DOBOZHÓZ 7M



RB61

- betét padlódobozhoz 7M
- RAL 9006 fehér színű fém
- MODUL 7M szerelőkereettel
- megfelel az EN 5005-1 - EN 50085-2-2 szabvány követelményeinek

*INSERT FOR FLOOR DISTRIBUTION BOX 7M*

- insert for floor box 7M
- metal, colour white RAL 9006
- mounting frame MODUL 7M included
- in accordance with EN 5005-1 and EN 50085-2-2

## PADLÓELOSZTÓDOBOZ-FEDLAP 7M



RB66S1

- padlódoboz-fedlap 7M
- galvanizált fém
- szerelési méretek: 265x178 mm, mélység: 17,5 mm
- padlóvastagság max. 11,5 mm-ig
- megfelel az EN 5005-1 - EN 50085-2-2 szabvány követelményeinek

*FLOOR DISTRIBUTION BOX COVER 7M*

- floor box cover 7M
- metal, galvanized
- mounting dimensions 265x178mm, depth 17.5mm
- floor thickness up to 11.5mm
- in accordance with EN 5005-1 and EN 50085-2-2

PADLÓDOBOZ ALAP 2X7M



RB52

- padlódoboz alap 2X7M
- galvanizált fém
- padlóba vagy dupla rétegű padlóba való telepítéshez
- szerelési méretek: 273x269,5 mm, mélység: min. 83mm
- állítható magasság: 83-128 mm
- megfelel az EN 5005-1 - EN 50085-2-2 szabvány követelményeinek

FLOOR BOX BASE 2X7M

- floor box base 2X7M
- metal, galvanized
- for installation in a floor or double floor
- mounting dimensions 273x269.5mm, min. depth 83mm
- adjustable height 83-128mm
- in accordance with EN 5005-1 and EN 50085-2-2

BETÉT PADLÓELOSZTÓ-DOBOZHÓZ 2X7M



RB62

- betét padlódobozhoz 2X7M
- RAL 9006 fehér színű fém
- MODUL 2x7M szerelőkereettel
- megfelel az EN 5005-1 - EN 50085-2-2 szabvány követelményeinek

INSERT FOR FLOOR DISTRIBUTION BOX 2X7M

- insert for floor box 2x7M
- metal, colour white RAL 9006
- mounting frames MODUL 2x7M included
- in accordance with EN 5005-1 and EN 50085-2-2

PADLÓELOSZTÓDOBOZ-FEDLAP 2X7M

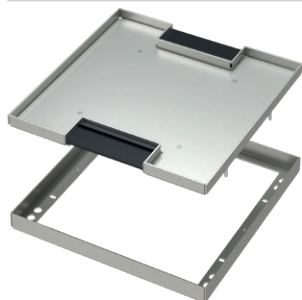

RB67S2

- padlódoboz-fedlap 2X7M
- galvanizált fém
- szerelési méretek: 265x265 mm, mélység: 17,5 mm
- padlóvastagság max. 11,5 mm-ig
- megfelel az EN 5005-1 - EN 50085-2-2 szabvány követelményeinek

FLOOR DISTRIBUTION BOX COVER 2X7M

- floor box cover 2x7M
- metal, galvanized
- mounting dimensions 265x265mm, depth 17.5mm
- floor thickness up to 11.5mm
- in accordance with EN 5005-1 and EN 50085-2-2

PADLÓDOBOZ ALAP 4X7M

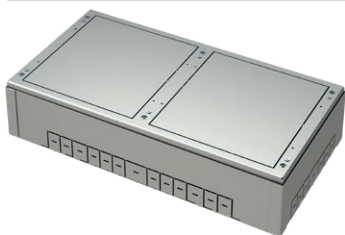

RB53

- padlódoboz alap 4X7M
- galvanizált fém
- padlóba vagy dupla rétegű padlóba való telepítéshez
- szerelési méretek: 273x521 mm, mélység: min. 83mm
- állítható magasság: 83-128 mm
- megfelel az EN 5005-1 - EN 50085-2-2 szabvány követelményeinek

FLOOR BOX BASE 4X7M

- floor box base 4X7M
- metal, galvanized
- for installation in a floor or double floor
- mounting dimensions 273x521mm, min. depth 83mm
- adjustable height 83-128mm
- in accordance with EN 5005-1 and EN 50085-2-2

BETÉT PADLÓELOSZTÓ-DOBOZHÓZ 2X7M

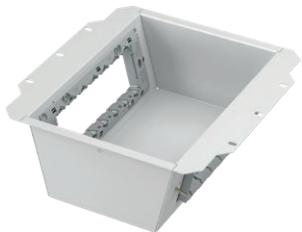

RB62

- betét padlódobozhoz 2X7M
- RAL 9006 fehér színű fém
- MODUL 2x7M szerelőkereettel
- megfelel az EN 5005-1 - EN 50085-2-2 szabvány követelményeinek

INSERT FOR FLOOR DISTRIBUTION BOX 2X7M

- insert for floor box 2x7M
- metal, colour white RAL 9006
- mounting frames MODUL 2x7M included
- in accordance with EN 5005-1 and EN 50085-2-2

PADLÓELOSZTÓDOBOZ-FEDLAP 4X7M



RB68S2

- padlódoboz-fedlap 4X7M
- galvanizált fém
- szerelési méretek: 265x516,5 mm, mélység: 17,5 mm
- padlóvastagság max. 11,5 mm-ig
- megfelel az EN 5005-1 - EN 50085-2-2 szabvány követelményeinek

FLOOR DISTRIBUTION BOX COVER 4X7M

- floor box cover 4x7M
- metal, galvanized
- mounting dimensions 265x516.5mm, depth 17.5mm
- floor thickness up to 11.5mm
- in accordance with EN 5005-1 and EN 50085-2-2



RB55S1

típus type	leírás description	műszaki adatok technical data
RB55S1	PADLÓDOBOZ FEDÉLLEL DUPLA RÉTEGŰ PADLÓHOZ FLOOR BOX WITH COVER FOR DOUBLE FLOORS	4M
RB60	BETÉT PADLÓELOSZTÓ-DOBOZHÓZ INSERT FOR FLOOR DISTRIBUTION BOX	4M
⋮	⋮	⋮
⋮	⋮	⋮

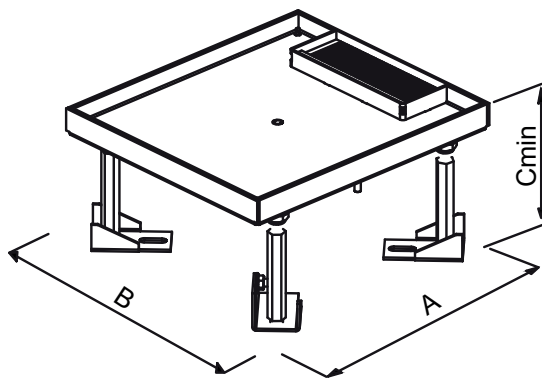

	RB55S1	RB56S1	RB57S2	RB58S2
A	200,5	265	265	265
B	177	178	265	516,5
C	100	100	100	100

#### PADLÓDOBOZ FEDÉLLEL DUPLA RÉTEGŰ PADLÓHOZ 4M



RB55S1

- padlódoboz alap 4M
- galvanizált fém
- szerelési méretek: 200,5x177 mm, mélység: min. 100 mm
- állítható magasság: 100-145mm
- padlóvastagság max. 11,5 mm-ig
- megfelel az EN 5005-1 - EN 50085-2-2 szabvány követelményeinek

#### FLOOR BOX WITH COVER FOR DOUBLE FLOORS 4M

- floor box base 4M
- metal, galvanized
- mounting dimensions 200.5x177mm, min. depth 100mm
- adjustable height 100-145mm
- floor thickness up to 11.5mm
- in accordance with EN 5005-1 and EN 50085-2-2

#### BETÉT PADLÓELOSZTÓ-DOBOZHÓZ 4M



RB60

- betét padlódobozhoz 4M
- RAL 9006 fehér színű fém
- MODUL 4M szerelőkereettel
- megfelel az EN 5005-1 - EN 50085-2-2 szabvány követelményeinek

#### INSERT FOR FLOOR DISTRIBUTION BOX 4M

- insert for floor box 4M
- metal, colour white RAL 9006
- mounting frame MODUL 4M included
- in accordance with EN 5005-1 and EN 50085-2-2

## PADLÓDOBOZ FEDÉLLEL DUPLA RÉTEGŰ PADLÓHOZ 7M



RB56S1

- padlódoboz alap 7M
- galvanizált fém
- szerelési méretek: 265x178 mm, mélység: min. 100 mm
- állítható magasság: 100-145mm
- padlóvastagság max. 11,5 mm-ig
- megfelel az EN 5005-1 - EN 50085-2-2 szabvány követelményeinek

*FLOOR BOX WITH COVER FOR DOUBLE FLOORS 7M*

- floor box base 7M
- metal, galvanized
- mounting dimensions 265x178mm, min. depth 100mm
- adjustable height 100-145mm
- floor thickness up to 11.5mm
- in accordance with EN 5005-1 and EN 50085-2-2

## BETÉT PADLÓELOSZTÓ-DOBOZHÓZ 7M



RB61

- betét padlódobozhoz 7M
- RAL 9006 fehér színű fém
- MODUL 7M szerelőkereettel
- megfelel az EN 5005-1 - EN 50085-2-2 szabvány követelményeinek

*INSERT FOR FLOOR DISTRIBUTION BOX 7M*

- insert for floor box 7M
- metal, colour white RAL 9006
- mounting frame MODUL 7M included
- in accordance with EN 5005-1 and EN 50085-2-2

## PADLÓDOBOZ FEDÉLLEL DUPLA RÉTEGŰ PADLÓHOZ 2X7M



RB57S2

- padlódoboz alap 2X7M
- galvanizált fém
- szerelési méretek: 265x265 mm, mélység: min. 100 mm
- állítható magasság: 100-145mm
- padlóvastagság max. 11,5 mm-ig
- megfelel az EN 5005-1 - EN 50085-2-2 szabvány követelményeinek

*FLOOR BOX WITH COVER FOR DOUBLE FLOORS 2X7M*

- floor box base 2x7M
- metal, galvanized
- mounting dimensions 265x265mm, min. depth 100mm
- adjustable height 100-145mm
- floor thickness up to 11.5mm
- in accordance with EN 5005-1 and EN 50085-2-2

## BETÉT PADLÓELOSZTÓ-DOBOZHÓZ 2X7M



RB62

- betét padlódobozhoz 2X7M
- RAL 9006 fehér színű fém
- MODUL 2x7M szerelőkereettel
- megfelel az EN 5005-1 - EN 50085-2-2 szabvány követelményeinek

*INSERT FOR FLOOR DISTRIBUTION BOX 2X7M*

- insert for floor box 2x7M
- metal, colour white RAL 9006
- mounting frames MODUL 2x7M included
- in accordance with EN 5005-1 and EN 50085-2-2

## PADLÓDOBOZ FEDÉLLEL DUPLA RÉTEGŰ PADLÓHOZ 4X7M



RB58S2

- padlódoboz alap 4X7M
- galvanizált fém
- szerelési méretek: 265x516,5 mm, mélység: min. 100 mm
- állítható magasság: 100-145mm
- padlóvastagság max. 11,5 mm-ig
- megfelel az EN 5005-1 - EN 50085-2-2 szabvány követelményeinek

*FLOOR BOX WITH COVER FOR DOUBLE FLOORS 4X7M*

- floor box base 4x7M
- metal, galvanized
- mounting dimensions 265x516.5mm, min. depth 100mm
- adjustable height 100-145mm
- floor thickness up to 11.5mm
- in accordance with EN 5005-1 and EN 50085-2-2

## BETÉT PADLÓELOSZTÓ-DOBOZHÓZ 2X7M

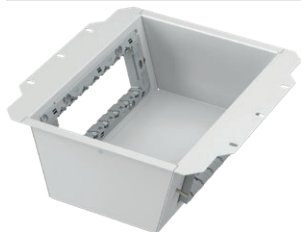

RB62

- betét padlódobozhoz 2X7M
- RAL 9006 fehér színű fém
- MODUL 2x7M szerelőkereettel
- megfelel az EN 5005-1 - EN 50085-2-2 szabvány követelményeinek

*INSERT FOR FLOOR DISTRIBUTION BOX 2X7M*

- insert for floor box 2x7M
- metal, colour white RAL 9006
- mounting frames MODUL 2x7M included
- in accordance with EN 5005-1 and EN 50085-2-2

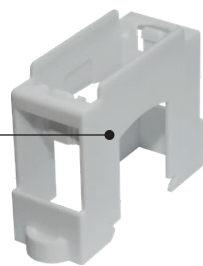
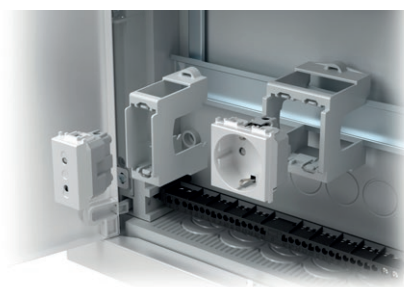

**RB10**

típus type	leírás description	műszaki adatok technical data
RB10	ADAPTER DIN-SÍNHEZ ADAPTER FOR DIN RAIL	35mm 1M
RB11	ADAPTER DIN-SÍNHEZ ADAPTER FOR DIN RAIL	35mm 2M
·	·	·
·	·	·
·	·	·

**ADAPTER 35 mm-es DIN-SÍNHEZ 1M**

**RB10**

- MODUL 1M adapter
- 35 mm-es DIN-sínhez
- EN 50022 szabványnak megfelel

**ADAPTER FOR DIN RAIL 35mm 1M**

- adapter MODUL 1M
- for DIN rail 35mm
- in accordance with EN 50022

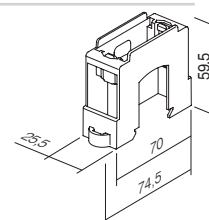

**ADAPTER 35 mm-es DIN-SÍNHEZ 2M**

**RB11**

- MODUL 2M adapter
- 35 mm-es DIN-sínhez
- EN 50022 szabványnak megfelel

**ADAPTER FOR DIN RAIL 35mm 2M**

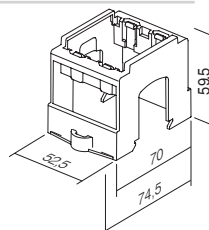
- adapter MODUL 2M
- for DIN rail 35mm
- in accordance with EN 50022



SWITCH  
LOGIQ



**TEM**

# LOGIQ

## **OMNIPRESENT MAGABIZTOSÁG** **minden szobához**

Minden szobához van egy forma. A kapcsolók univerzális vonalai a modern munkakörnyezetekben, valamint az otthonos és kényelmes lakóterekben is feldobják a hangulatot. A LOGIQ termékcsalád egyszerű és logikus megoldást kínál az Ön összes igényéhez.

## OMNIPRESENT CONFIDENCE made for every room

A shape for every room. The switches have universal lines that leave a mark in both modern work environments as well as in cosy, comfortable living spaces. The LOGIQ family offers a simple and logical solution for your every wish.



# LOGIQ

## **SZÍNHARMÓNIA**

### **Válassza ki a színárnyalatát**

A LOGIQ termékcsaládban az ügyfeleink által ismert és kedvelt elegáns, logikus és bevált színárnyalatok találhatók. Ne kössön kompromisszumot – a LOGIQ termékcsaládban megtalálhatja a számítását. Minden esetben elő tudjuk állítani a színárnyalatot az Ön speciális kérésének megfelelően. Logikusan.

## HARMONY OF COLOURS

### Choose your hue

The LOGIQ family prides itself on its logical range of verified and elegant hues known and loved by our clients. Don't compromise, the LOGIQ family has you covered. We can always create the hue of colour in accordance with your special request. Logically.

- |   |                    |
|---|--------------------|
| <input checked="" type="checkbox"/> <b>antracit</b> | <i>anthracite</i>  |
| <input checked="" type="checkbox"/> <b>titán</b>    | <i>titanium</i>    |
| <input type="checkbox"/> <b>fényes fehér</b>        | <i>polar white</i> |



## KORLÁTLAN KÉPZELET

### Kombinálja össze saját maga

A LOGIQ termékcsalád segítségével Ön kombinálhatja össze a termékeket. A kombinálás leegyszerűsítése érdekében létrehoztunk egy hasznos rendszert, amely támogatja a vízszintes és függőleges vonalak szekvenálását. Az úgynevezett 55/55 rendszerrel minden alkalommal ugyanazokat az univerzális elemeket használhatja. Tudja, hogy mit szeretne? Ne aggódjon, a LOGIQ kapcsolók kitalálják az Ön gondolatát.

## LIMITLESS IMAGINATION

### Create your own combination

The LOGIQ family allows you to create your own combination. To make combining simple, we have created a useful system that supports the sequencing of horizontal and vertical lines. The so-called 55/55 system allows you to use the same universal elements every time. Know what you want? Don't worry, the LOGIQ switches can read your mind.





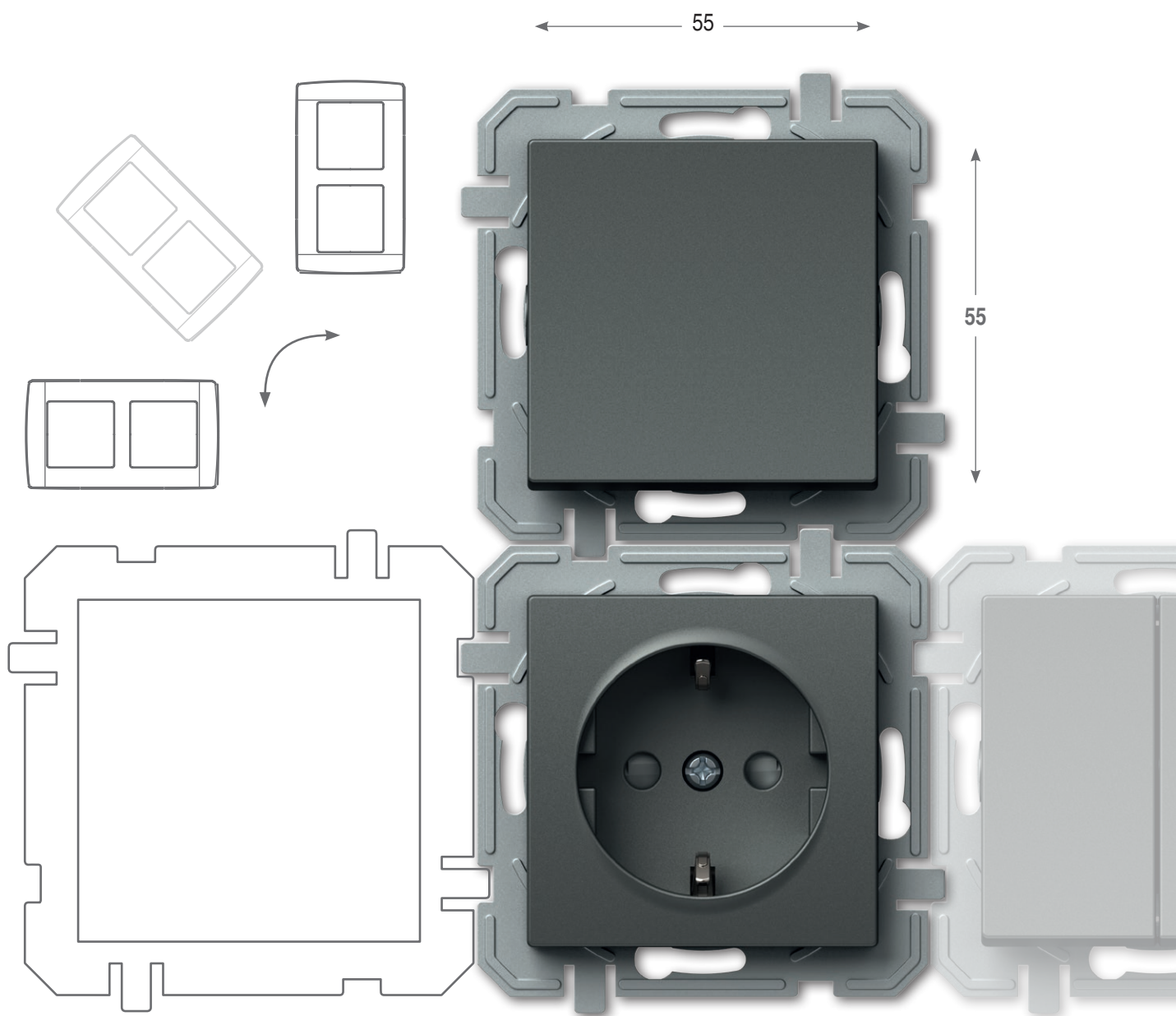

## EGYSZERŰSÉG A LEGIGÉNYESEBBEKNEK

A LOGIQ termékcsaládban egyetlen helyen megtalálhatja a különféle célokra tervezett kapcsolókat, szabályozókat, érzékelőket és aljzatokat. Ezeket a termékeket önállóan vagy sorozatban is használhatja. Ahogyan minden termékcsalád nő és fejlődik, a LOGIQ termékcsalád is folyamatosan fejleszteni fogja termékínálatunkat az Ön igényeinek és kívánságainak megfelelően. Örömmel fogadjuk véleményét, és szívesen kínálunk olyan megoldást, ami egyszerűen és logikusan továbbviszi a LOGIQ termékcsalád hagyományát.

## SIMPLE FOR THE MOST DEMANDING

The LOGIQ family offers switches, regulators, sensors, and sockets for every purpose in one place. You can use these products individually or in a sequence. Just like every family that grows and develops, the LOGIQ family will continue to develop our range of products in accordance with your needs and wishes. We are happy to listen to you and offer a solution which will simply and logically continue the story of the LOGIQ family.



**MINDEN EGY HELYEN, ÉS MÉG ANNÁL IS TÖBB**  
ALL IN ONE PLACE AND MORE

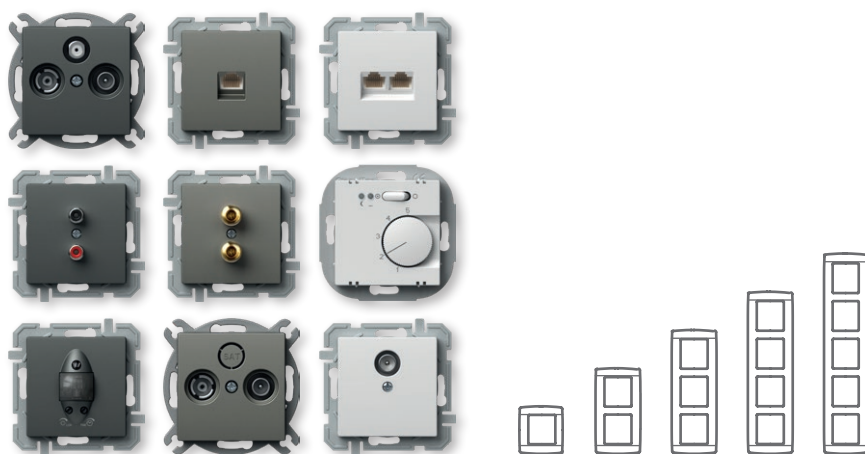

## LOGIKUS TELEPÍTÉS

A LOGIQ szabványos kerek szerelődobozok széles körét kínálja. A dobozok egyszerű és nagyobb kihívást jelentő körülmények között új épületekhez és átalakításokhoz egyaránt használhatók. A rendszernél alkalmazott bedugós érintkezők lerövidítik az elemek beszerelési idejét.

## LOGICAL INSTALLATION

LOGIQ is a solution for the system of standardized round installations boxes. It can be used for simple as well as more demanding installations, new buildings and adaptations. The system is characterised by plug-in contacts which save time during installation of elements.

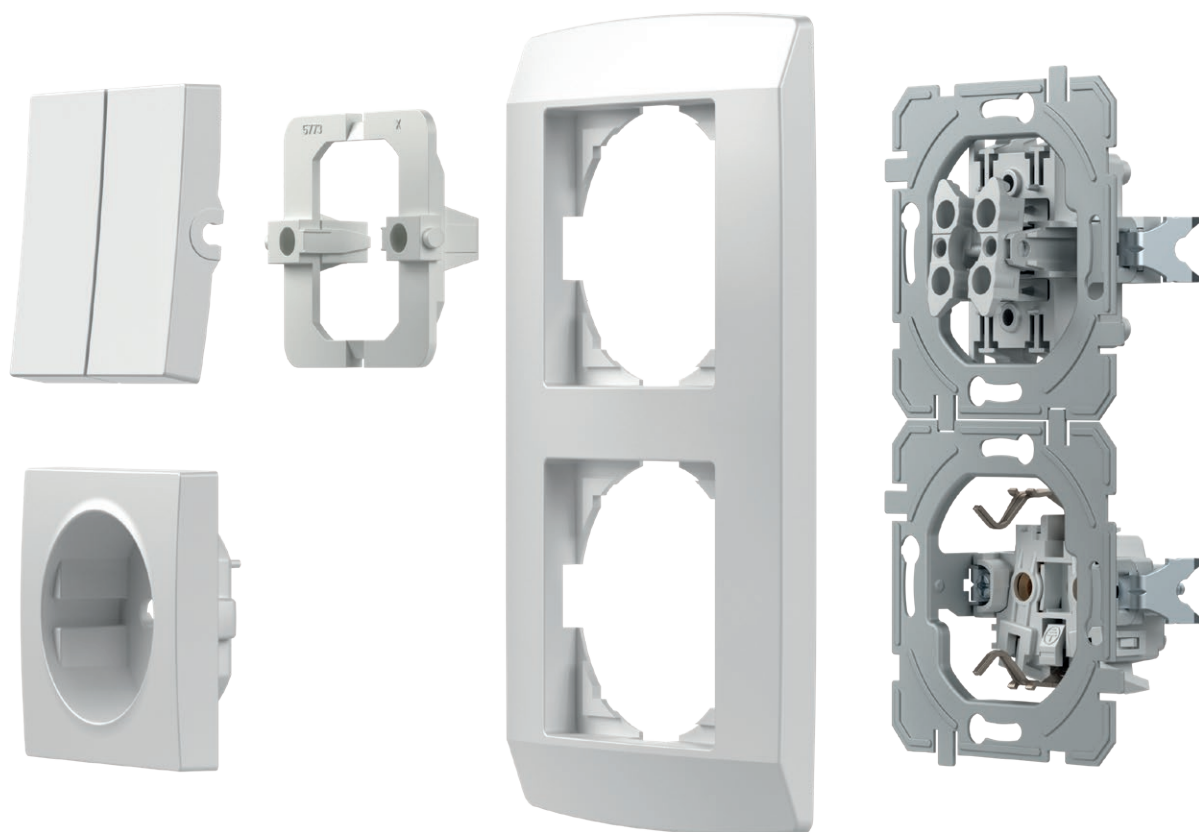

## NEM ÁRT, HA TUDJA

### GOOD TO KNOW



Minden aljzat biztonsági reteszekkel van felszerelve, amely védelmet nyújt az áram alatt lévő érintkezők részére.

All the sockets are equipped with a safety shutters assuring the protection to live contacts.



A jól tervezett kapcsoló kialakítás lehetővé teszi a könnyű megvilágítást, akár utólag is.

A well-planned switch construction makes easy illumination possible also subsequently.



Az ezüstötvezetből készült érintkezők gondoskodnak a kapcsoló biztonságos használatáról.

Contacts made of silver alloy guarantee safe switching.

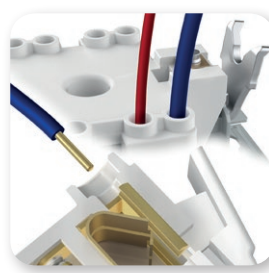

A bedugós érintkezőknek köszönhetően a vezetékek gyorsan és megbízhatóan beköthetők. Ugyanahhoz az érintkezőhöz két különböző átmérőjű vezeték csatlakoztatható.

Plug-in contacts enable quick and reliable attachment of wires. Two wires of different diameters can be attached to the same contact.



A rögzítőkarmok mélyebb rögzítést tesznek lehetővé (akár csempébe, kerámialapokba, stb.)

Fixing claws enable deeper fixing (also through ceramic tiles, etc.)



A könnyedén beszerelhető szerelődobozok megkönnyítik az Ön munkáját. A termékek megfelelő hosszúsága garantált.

Easy-fitting installation boxes will make your work easier. Proper lengths are guaranteed.

SQ11 PW IN 01 XO

típus type	leírás description	műszaki adatok technical data	szín colour	opcionális adat 1 optional data 1	opcionális adat 2 optional data 2	opcionális adat 3 optional data 3
SQ10	EGYUTAS KAPCSOLÓ SWITCH 1WAY	10AX 250V~	<input type="checkbox"/> PW fényes fehér polar white	NT semleges neutral	01	XO fedlap nélkül without cover plate
SQ11	EGYUTAS NYOMÓGOMB PUSH BUTTON 1WAY	10A 250V~	<input type="checkbox"/> TI titán titanium	IN jelzőfény indicator	02	
SQ22	KÉT PÓLUSOS KAPCSOLÓ SWITCH 2POLE	16AX 250V~	<input type="checkbox"/> AT antracit anthracite		03	
...	...	...	...	...	...	...

EGYUTAS KAPCSOLÓ – 10 AX 250 V~



- SQ10PWXO
- SQ10TIXO
- SQ10ATXO



- 10 AX 250 V~, SQ10 típus  
- EN 60669-1 szabványának megfelel  
- bedugós érintkezők 1,5-2,5 mm<sup>2</sup>  
**SWITCH 1WAY 10AX 250V~**  
- 10AX 250V~, type SQ10  
- in accordance with EN 60669-1  
- plug-in contacts 1.5-2.5mm<sup>2</sup>



EGYUTAS KAPCSOLÓ 10 AX 250 V~ \_\_ IN

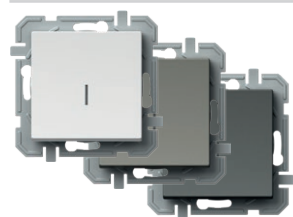

- SQ10PWINXO
- SQ10TIINXO
- SQ10ATINXO



- IN jelzőfény neon lámpa nélkül  
- 10 AX 250 V~, SQ10 típus  
- EN 60669-1 szabványának megfelel  
- bedugós érintkezők 1,5-2,5 mm<sup>2</sup>  
**SWITCH 1WAY 10AX 250V~ \_\_ IN**  
- IN indicator, without neon lamp  
- 10AX 250V~, type SQ10  
- in accordance with EN 60669-1  
- plug-in contacts 1.5-2.5mm<sup>2</sup>



EGYUTAS NYOMÓGOMB 10A 250 V~

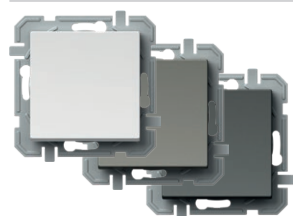

- SQ11PWXO
- SQ11TIXO
- SQ11ATXO

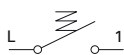

- 10 A 250 V~, SQ11 típus  
- EN 60669-1 szabványának megfelel  
- bedugós érintkezők 1,5-2,5 mm<sup>2</sup>  
**PUSH BUTTON 1WAY 10A 250V~**  
- 10A 250V~, type SQ11  
- in accordance with EN 60669-1  
- plug-in contacts 1.5-2.5mm<sup>2</sup>



EGYUTAS NYOMÓGOMB 10 A 250 V~ \_\_ IN 01



- SQ11PWIN01XO
- SQ11TIIN01XO
- SQ11ATIN01XO

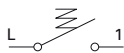

- IN 01 jelzőcsengő neon lámpa nélkül  
- 10 A 250 V~, SQ11 típus  
- EN 60669-1 szabványának megfelel  
- bedugós érintkezők 1,5-2,5 mm<sup>2</sup>  
**PUSH BUTTON 1WAY 10A 250V~ \_\_ IN 01**  
- IN 01 indicator bell, without neon lamp  
- 10A 250V~, type SQ11  
- in accordance with EN 60669-1  
- plug-in contacts 1.5-2.5mm<sup>2</sup>





- SQ11PWIN02XO
- SQ11TIIN02XO
- SQ11ATIN02XO



#### EGYUTAS NYOMÓGOMB 10 A 250 V~ \_\_ IN 02

- IN 02 jelzőlámpa neon lámpa nélkül
- 10 A 250 V~, SQ11 típus
- EN 60669-1 szabványnak megfelel
- bedugós érintkezők 1,5-2,5 mm<sup>2</sup>

#### PUSH BUTTON 1WAY 10A 250V~ \_\_ IN 02

- IN 02 indicator light, without neon lamp
- 10A 250V~, type SQ11
- in accordance with EN 60669-1
- plug-in contacts 1.5-2.5mm<sup>2</sup>



- SQ22PWIN03XO
- SQ22TIIN03XO
- SQ22ATIN03XO

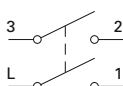

#### KAPCSOLÓ; 2 PÓLUSÚ; 16 AX 250 V ~ \_\_ IN 03

- IN 03 nulla 0-1 neon lámpa nélkül
- 16 AX 250 V~, SQ22 típus
- EN 60669-1 szabványnak megfelel
- csavaros érintkezők 1,5-2,5 mm<sup>2</sup>

#### SWITCH 2POLE 16AX 250V~ \_\_ IN 03

- IN 03 neutral 0-1, without neon lamp
- 16AX 250V~, type SQ22
- in accordance with EN 60669-1
- screw contacts 1.5-2.5mm<sup>2</sup>



- SQ50PWXO
- SQ50TIXO
- SQ50ATXO

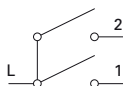

#### KAPCSOLÓ, KÉTÁLLÁSÚ/EGYUTAS – 10AX 250V~

- 10 AX 250 V~, SQ50 típus
- EN 60669-1 szabványnak megfelel
- bedugós érintkezők 1,5-2,5 mm<sup>2</sup>

#### SWITCH 2GANG-1WAY 10AX 250V~

- 10AX 250V~, type SQ50
- in accordance with EN 60669-1
- plug-in contacts 1.5-2.5mm<sup>2</sup>

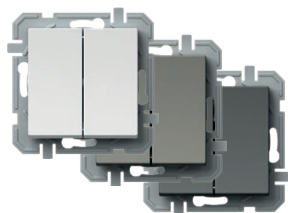

- SQ51PWXO
- SQ51TIXO
- SQ51ATXO

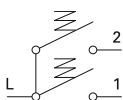

#### NYOMÓGOMB, KÉTÁLLÁSÚ/EGYUTAS – 10A 250 V~

- 10 A 250 V~, SQ51 típus
- EN 60669-1 szabványnak megfelel
- bedugós érintkezők 1,5-2,5 mm<sup>2</sup>

#### PUSH BUTTON 2GANG-1WAY 10A 250V~

- 10A 250V~, type SQ51
- in accordance with EN 60669-1
- plug-in contacts 1.5-2.5mm<sup>2</sup>

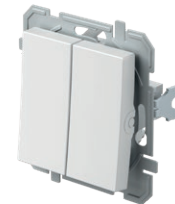

- SQ52PWNT09XO
- SQ52TINT09XO
- SQ52ATNT09XO



#### KAPCSOLÓRETESZEK 10 AX 250 V~ \_\_ NT 09

- NT 09 semleges fel-le
- 10 AX 250 V~, SQ52 típus
- EN 60669-1 szabványnak megfelel
- bedugós érintkezők 1,5-2,5 mm<sup>2</sup>
- mechanikus retesszel

#### SWITCH SHUTTERS 10AX 250V~ \_\_ NT 09

- NT 09 neutral up-down
- 10AX 250V~, type SQ52
- in accordance with EN 60669-1
- plug-in contacts 1.5-2.5mm<sup>2</sup>
- with mechanical interblock



- SQ53PWNT09XO
- SQ53TINT09XO
- SQ53ATNT09XO

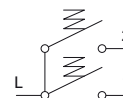

#### NYOMÓGOMBRETESZEK 10 A 250 V~ \_\_ NT 09

- NT 09 semleges fel-le
- 10 A 250 V~, SQ53 típus
- EN 60669-1 szabványnak megfelel
- bedugós érintkezők 1,5-2,5 mm<sup>2</sup>
- mechanikus retesszel

#### PUSH BUTTON SHUTTERS 10A 250V~ \_\_ NT 09

- NT 09 neutral up-down
- 10A 250V~, type SQ53
- in accordance with EN 60669-1
- plug-in contacts 1.5-2.5mm<sup>2</sup>
- with mechanical interblock

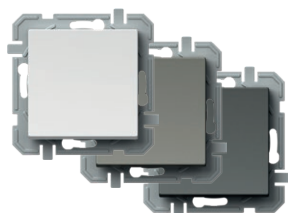

- SQ60PWXO
- SQ60TIXO
- SQ60ATXO

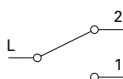

#### KÉTUTAS KAPCSOLÓ – 10AX 250V~

- 10 AX 250 V~, SQ60 típus
- EN 60669-1 szabványnak megfelel
- bedugós érintkezők 1,5-2,5 mm<sup>2</sup>

#### SWITCH 2WAY 10AX 250V~

- 10AX 250V~, type SQ60
- in accordance with EN 60669-1
- plug-in contacts 1.5-2.5mm<sup>2</sup>



DUPLA KÉTUTAS KAPCSOLÓ – 10 AX 250 V~

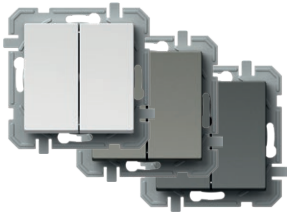

- SQ63PWXO
- SQ63TIXO
- SQ63ATXO

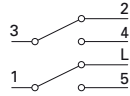

- 10 AX 250 V~, SQ63 típus
- EN 60669-1 szabványnak megfelel
- bedugós érintkezők 1,5-2,5 mm<sup>2</sup>

SWITCH DOUBLE 2WAY 10AX 250V~

- 10AX 250V~, type SQ63
- in accordance with EN 60669-1
- plug-in contacts 1.5-2.5mm<sup>2</sup>



KÖZBENSŐ KAPCSOLÓ – 10AX 250V~

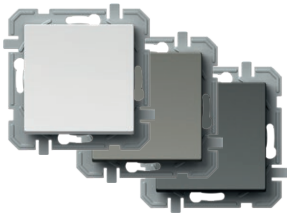

- SQ70PWXO
- SQ70TIXO
- SQ70ATXO

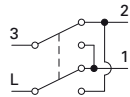

- 10 AX 250 V~, SQ70 típus
- EN 60669-1 szabványnak megfelel
- bedugós érintkezők 1,5-2,5 mm<sup>2</sup>

SWITCH INTERMEDIATE 10AX 250V~

- 10AX 250V~, type SQ70
- in accordance with EN 60669-1
- plug-in contacts 1.5-2.5mm<sup>2</sup>



SQ10  
SQ11

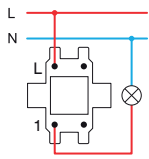

SQ22

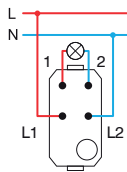

SQ50  
SQ51

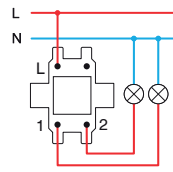

SQ52  
SQ53

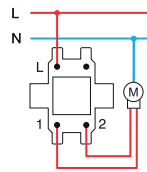

SQ60+SQ60

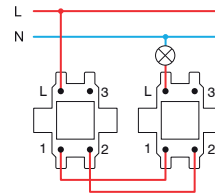

SQ63+SQ63

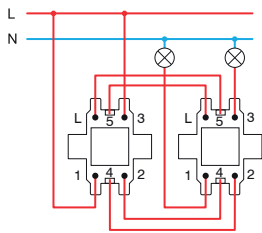

SQ60+SQ70+SQ60

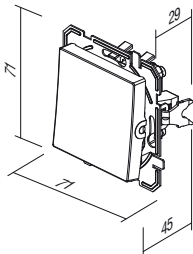
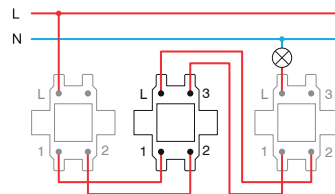



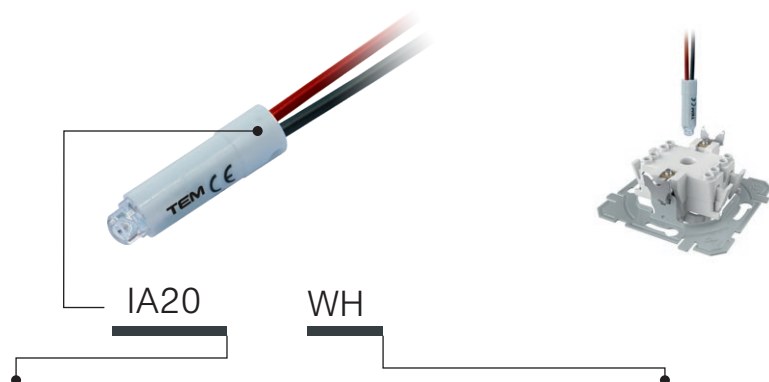

típus type	leírás description	műszaki adatok technical data	szín colour
IA10	NEON LÁMPA NEON LAMP	230V~ 0,34W	<input type="checkbox"/> WH fehér white
IA20	LED LÁMPA LED LAMP	230V~ 0,40W	<input checked="" type="checkbox"/> BL kék blue
IA21	LED LÁMPA LED LAMP	24V AC/DC 0,20W	<input checked="" type="checkbox"/> RD piros red
.	.	.	<input checked="" type="checkbox"/> GR zöld green
.	.	.	<input checked="" type="checkbox"/> OR narancssárga orange

## NEON LÁMPA 230V~ 0,34W



 IA10OR

- kapcsoló jelzésére, megvilágítására vagy állandó megvilágítására
- jelzőfényes gombbal való kombinálásra

## NEON LÁMPA 230V~ 0,34W

- for indication, illumination or constant illumination of switch
- in combination with button with indicator

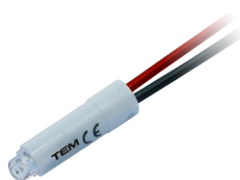
## LED LÁMPA 230V~ AC/DC 0,40W

 IA20WH  
 IA20GR  
 IA20RD  
 IA20BL

- kapcsoló jelzésére, megvilágítására vagy állandó megvilágítására
- jelzőfényes gombbal való kombinálásra

## LED LÁMPA 230V AC/DC 0,40W

- for indication, illumination or constant illumination of switch
- in combination with button with indicator

## LED LÁMPA 24 V AC/DC 0,20W



 IA21WH  
 IA21RD

- kapcsoló jelzésére, megvilágítására vagy állandó megvilágítására
- jelzőfényes gombbal való kombinálásra

## LED LÁMPA 24V AC/DC 0,20W

- for indication, illumination or constant illumination of switch
- in combination with button with indicator

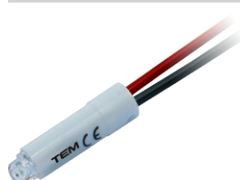
## LED LÁMPA 12V~ AC/DC 0,10W

 IA22WH  
 IA22RD

- kapcsoló jelzésére, megvilágítására vagy állandó megvilágítására
- jelzőfényes gombbal való kombinálásra

## LED LÁMPA 12V AC/DC 0,10W

- for indication, illumination or constant illumination of switch
- in combination with button with indicator

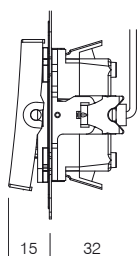

Jelzés  
Indication

\*Megvilágítás  
Illumination

Mindig felkapcsolt világítás  
Illumination always on

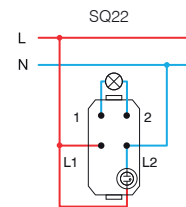
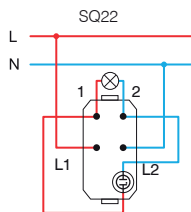
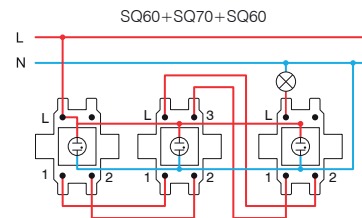
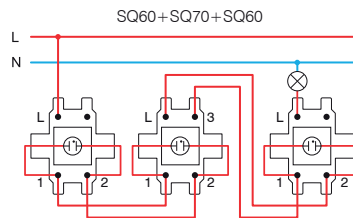
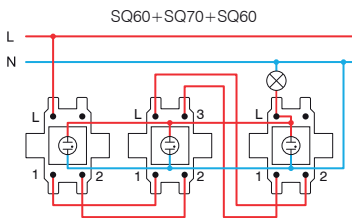
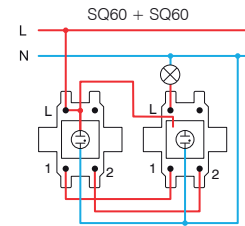
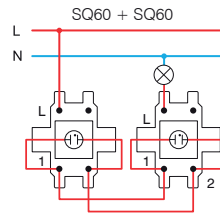
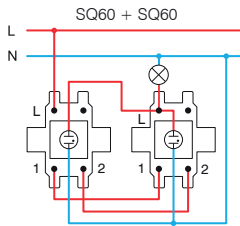
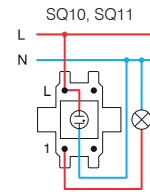
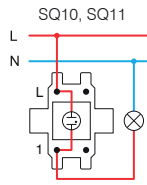
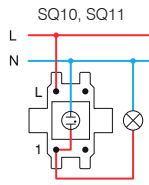

\* a csatlakozások nem alkalmasak energiatakarékos izzókhhoz (CFL, LED) /  
the connections are not suitable for energy-saving bulbs (CFL, LED)

## S O C K E T S V Q



típus type	leírás description	műszaki adatok technical data	opcionális adat 1 optional data 1
VQ10	SCHUKO ALJZAT SOCKET SCHUKO	2P+E 16A 250V~	XO fedlap nélkül without cover plate
VQ11	SCHUKO ALJZAT+FEDÉL SOCKET SCHUKO+COVER	2P+E 16A 250V~	
VQ12	SCHUKO ALJZAT SOCKET SCHUKO	2P+E 16A 250V~ BV	
.	.	.	
.	.	.	

szín  
colour

<input type="checkbox"/> PW	fényes fehér polar white	<input type="checkbox"/> PT	fehér+átlátszó white+transparent	<input type="checkbox"/> PP	fehér+fehér white+white
<input type="checkbox"/> TI	titán titanium	<input type="checkbox"/> TT	titán+átlátszó titanium+transparent	<input type="checkbox"/> TI	titán+titán titanium+titanium
<input type="checkbox"/> AT	antracit anthracite	<input type="checkbox"/> AT	antracit+átlátszó anthracite+transparent	<input type="checkbox"/> AA	antracit+antracit anthracite+anthracite
<input type="checkbox"/> RD	piros red	<input type="checkbox"/> RT	piros+átlátszó red+transparent	<input type="checkbox"/> RR	piros+piros red+red
<input type="checkbox"/> GR	zöld green	<input type="checkbox"/> GT	zöld+átlátszó green+transparent	<input type="checkbox"/> GG	zöld+zöld green+green
<input type="checkbox"/> OR	narancssárga orange	<input type="checkbox"/> OT	narancssárga+átlátszó orange+transparent	<input type="checkbox"/> OO	narancssárga+narancssárga orange+orange



schuko - az EN 60884-1 és a CEE7 szabvánnyal összhangban (III-as szabványlap)

schuko - in accordance with EN 60884-1, CEE7 (standard sheet III)

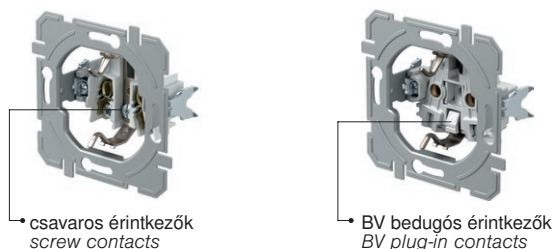

SCHUKO ALJZAT 2P+E 16 A 250 V~ \_\_ XO

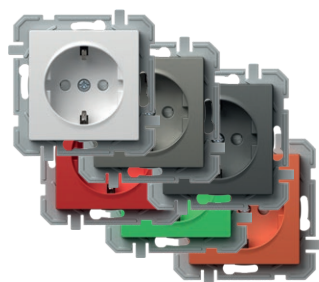

- VQ10PWXO
- VQ10TIXO
- VQ10ATXO
- VQ10RDXO
- VQ10GRXO
- VQ10ORXO

- csavaros érintkezők 1,5-2,5 mm<sup>2</sup>
  - XO takarólemezek nélkül
  - 2P+E schuko
  - 16 A 250 V~, VQ10 típus
  - KS beépített gyerekvédelmi betét - zárt, feszültség alatti érintkezők
- SOCKET SCHUKO 2P+E 16A 250V~ \_\_ XO**
- screw contacts 1.5-2.5mm<sup>2</sup>
  - XO without surround
  - 2P+E schuko
  - 16A 250V~, type VQ10
  - KS build-in child protection – shuttered live contacts



SCHUKO ALJZAT+BURKOLAT 2P+E 16 A 250 V~ \_\_ XO

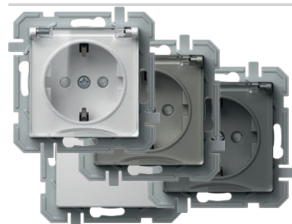

- VQ11PTXO
- VQ11TTXO
- VQ11ATXO
- VQ11PPXO

- csavaros érintkezők 1,5-2,5 mm<sup>2</sup>
  - XO takarólemezek nélkül
  - 2P+E schuko+burkolat
  - 16 A 250 V~, VQ11 típus
  - KS beépített gyerekvédelmi betét - zárt, feszültség alatti érintkezők
- SOCKET SCHUKO+COVER 2P+E 16A 250V~ \_\_ XO**
- screw contacts 1.5-2.5mm<sup>2</sup>
  - XO without surround
  - 2P+E schuko+cover
  - 16A 250V~, type VQ11
  - KS build-in child protection – shuttered live contacts



SCHUKO ALJZAT 2P+E 16 A 250 V~ BV \_\_ XO

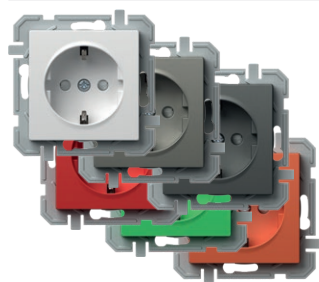

- VQ12PWXO
- VQ12TIXO
- VQ12ATXO
- VQ12RDXO
- VQ12GRXO
- VQ12ORXO

- BV bedugós érintkezők 1,5-2,5 mm<sup>2</sup>
  - XO takarólemezek nélkül
  - 2P+E schuko
  - 16 A 250 V~, VQ12 típus
  - KS beépített gyerekvédelmi betét - zárt, feszültség alatti érintkezők
- SOCKET SCHUKO 2P+E 16A 250V~ BV \_\_ XO**
- BV plug-in contacts 1.5-2.5mm<sup>2</sup>
  - XO without surround
  - 2P+E schuko
  - 16A 250V~, type VQ12
  - KS build-in child protection – shuttered live contacts



SCHUKO ALJZAT + BURKOLAT 2P+E 16 A 250 V~ BV \_\_ XO

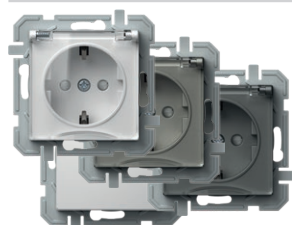

- VQ13PTXO
- VQ13TTXO
- VQ13ATXO
- VQ13PPXO

- BV bedugós érintkezők 1,5-2,5 mm<sup>2</sup>
  - XO takarólemezek nélkül
  - 2P+E schuko+burkolat
  - 16 A 250 V~, VQ13 típus
  - KS beépített gyerekvédelmi betét - zárt, feszültség alatti érintkezők
- SOCKET SCHUKO+COVER 2P+E 16A 250V~ BV \_\_ XO**
- BV plug-in contacts 1.5-2.5mm<sup>2</sup>
  - XO without surround
  - 2P+E schuko+cover
  - 16A 250V~, type VQ13
  - KS build-in child protection – shuttered live contacts



SCHUKO ALJZAT DUPLA 2P+E 16 A 250 V~



- VQ16PW
- VQ16TI
- VQ16AT

- 2P+E schuko dupla
  - 16 A 250 V~, VQ16 típus
  - IEC 60884-1, CEE7 szabvánnyal összhangban
  - csavaros érintkezők 1,5-2,5 mm<sup>2</sup>
  - KS beépített gyerekvédelmi betét - zárt, feszültség alatti érintkezők
- SOCKET SCHUKO DOUBLE 2P+E 16A 250V~**
- 2P+E schuko double
  - 16A 250V~, type VQ16
  - in accordance with IEC 60884-1, CEE7
  - screw contacts 1.5-2.5 mm<sup>2</sup>
  - KS build-in child protection – shuttered live contacts

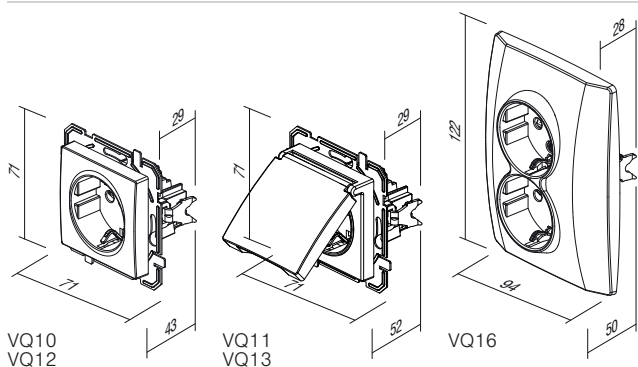

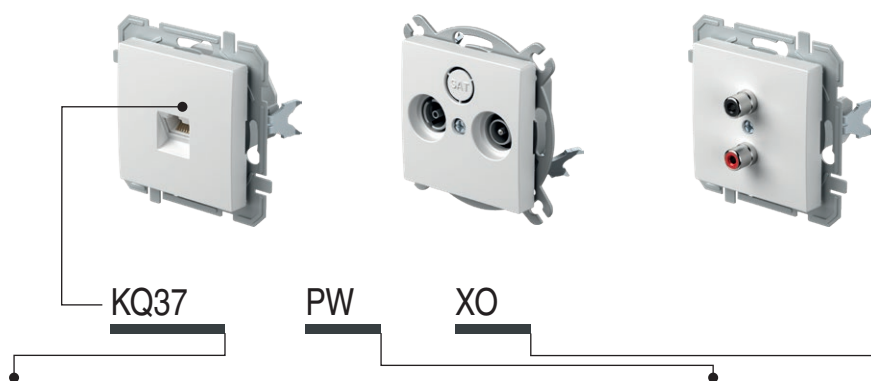

típus type	leírás description	műszaki adatok technical data	szín colour	opcionális adat 1 optional data 1
KQ11	TV-R VÉGVEZETÉK ALJZAT SOCKET TV-R END-LINE	1dB	<input type="checkbox"/> PW fényes fehér polar white	XO fedlap nélkül without cover plate
KQ12	TV-R ÁTMENŐ ALJZAT SOCKET TV-R THROUGHPASS	10dB	<input type="checkbox"/> TI titán titanium	
KQ16	SAT-TV-R VÉGVEZETÉK ALJZAT SOCKET SAT-TV-R END-LINE	3dB	<input type="checkbox"/> AT antracit anthracite	
⋮		⋮		

## TV ALAP ALJZAT 0 dB



- KQ10PWXO
- KQ10TIXO
- KQ10ATXO

- TV alap
- 0 dB csökkentés
- hátsó csatlakozó – F szabvány

## SOCKET TV BASIC 0dB

- TV basic
- reduction 0dB
- back connector – F standard



## TV-R VÉGVEZETÉK ALJZAT 1 dB



- KQ11PWXO
- KQ11TIXO
- KQ11ATXO

- TV-R végvezeték
- frekvenciatartomány: 5-862 MHz
- csökkentés: R - 1,5 dB, TV - 1 dB
- EN 50083-1 szabványnak megfelel
- csavaros érintkező

## SOCKET TV-R END-LINE 1dB

- TV-R end-line
- frequency range 5-862 MHz
- reduction: R-1.5dB, TV-1dB
- in accordance with EN 50083-1
- screw contact



## TV-R ÁTMENŐ ALJZAT 10 dB



- KQ12PWXO
- KQ12TIXO
- KQ12ATXO

- TV-R átmenő
- frekvenciatartomány: 5-862 MHz
- csökkentés: R - 10 dB, TV - 10 dB, átmenő - 2 dB
- EN 50083-1 szabványnak megfelel
- csavaros érintkezők

## SOCKET TV-R THROUGHPASS 10dB

- TV-R throughpass
- frequency range 5-862 MHz
- reduction: R-10dB, TV-10dB, trough-2dB
- in accordance with EN 50083-1
- screw contacts



## SAT-TV-R VÉGVEZETÉK ALJZAT 3 dB



- KQ16PWXO
- KQ16TIXO
- KQ16ATXO

- SAT-TV-R végvezeték
- frekvenciatartomány: 5-2400 MHz
- csökkentés: R - 1 dB, TV - 1,5 dB, SAT - 3 dB
- EN 50083-1 szabványnak megfelel
- csavaros érintkezők

## SOCKET SAT-TV-R END-LINE 3dB

- SAT-TV-R end-line
- frequency range 5-2400 MHz
- reduction: R-1dB, TV-1.5dB, SAT-3dB
- in accordance with EN 50083-1
- screw contacts



#### AUDIO ALJZAT – 2xRCA



- KQ22PWXO
- KQ22TIXO
- KQ22ATXO

- audio 2xRCA
- forrasztott kábelcsatlakozás
- SOCKET AUDIO 2xRCA**
- audio 2xRCA
- soldering connection of cable



#### AUDIO ALJZAT HANGSZÓRÓK



- KQ23PWXO
- KQ23TIXO
- KQ23ATXO

- audio 2x Ø 4 mm
- a hangszóró kábeléhez, Ø4mm-es banándugóhoz vagy villás dugóhoz
- forrasztott kábelcsatlakozás a hátsó részen
- SOCKET AUDIO LOUDSPEAKERS**
- audio 2x Ø4mm
- to accommodate speaker wire, banana plug Ø4mm or spades
- soldering connection of cable at the back side



#### TEL ALJZAT KS RJ11 6/4

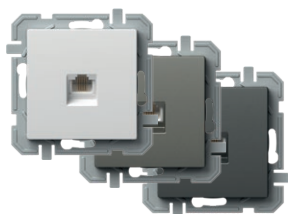

- KQ36PWXO
- KQ36TIXO
- KQ36ATXO

- KS trapézrögzítéssel szabvány
- RJ11 6/4
- IEC 60603-7 szabványnak megfelel
- SOCKET TEL KS RJ11 6/4**
- KS keystone fixing standard
- RJ11 6/4
- in accordance with IEC 60603-7



#### CAT5e KS RJ45 8/8 ALJZAT

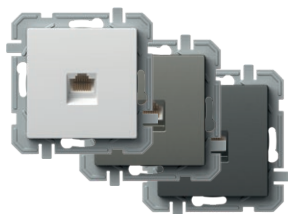

- KQ37PWXO
- KQ37TIXO
- KQ37ATXO

- KS trapézrögzítéssel szabvány
- CAT5e, RJ45 8/8
- IEC 60603-7 szabványnak megfelel
- SOCKET CAT5e KS RJ45 8/8**
- KS keystone fixing standard
- CAT5e, RJ45 8/8
- in accordance with IEC 60603-7



#### TEL ALJZAT KS DUPLA 2x RJ11 6/4

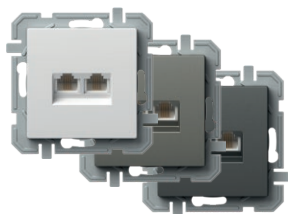

- KQ38PWXO
- KQ38TIXO
- KQ38ATXO

- KS trapézrögzítéssel szabvány
- 2x RJ11, 6/4
- IEC 60603-7 szabványnak megfelel
- SOCKET TEL KS DOUBLE 2x RJ11 6/4**
- KS keystone fixing standard
- 2x RJ11, 6/4
- in accordance with IEC 60603-7



#### CAT5e KS DUPLA 2x RJ45 8/8 ALJZAT

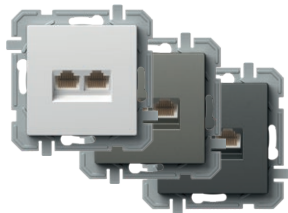

- KQ39PWXO
- KQ39TIXO
- KQ39ATXO

- KS trapézrögzítéssel szabvány
- 2x CAT5e, RJ45 8/8
- IEC 60603-7 szabványnak megfelel
- SOCKET CAT5e KS DOUBLE 2x RJ45 8/8**
- KS keystone fixing standard
- 2x CAT5e, RJ45 8/8
- in accordance with IEC 60603-7



#### ALJZAT – TEL LT RJ11 6/4

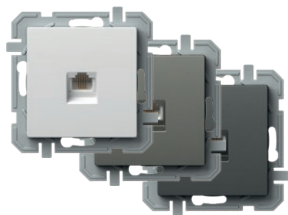

- KQ35PWXO
- KQ35TIXO
- KQ35ATXO

- TEL LT csavar
- csavaros érintkezők
- RJ11 6/4
- IEC 60603-7 szabványnak megfelel
- SOCKET TEL LT RJ11 6/4**
- TEL LT screw
- screw contacts
- RJ11 6/4
- in accordance with IEC 60603-7



CAT6s ALJZAT KS RJ45 8/8 KESKENY

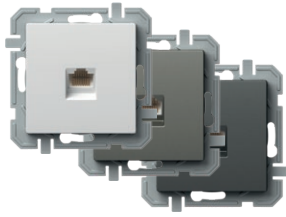

- KQ40PWXO
- KQ40TIXO
- KQ40ATXO

- KS trapézőrögzítéses szabvány
- CAT6s, RJ45 8/8
- IEC 60603-7 szabványnak megfelel

SOCKET CAT6s KS RJ45 8/8 SLIM

- KS keystone fixing standard
- CAT6s, RJ45 8/8
- in accordance with IEC 60603-7



CAT6s ALJZAT KS DUPLA 2x RJ45 8/8 KESKENY

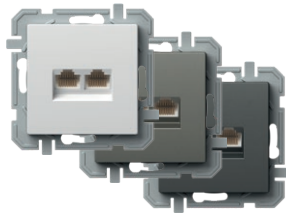

- KQ41PWXO
- KQ41TIXO
- KQ41ATXO

- KS trapézőrögzítéses szabvány
- 2x CAT6s, RJ45 8/8
- IEC 60603-7 szabványnak megfelel

SOCKET CAT6s KS DOUBLE 2x RJ45 8/8 SLIM

- KS keystone fixing standard
- 2x CAT6s, RJ45 8/8
- in accordance with IEC 60603-7

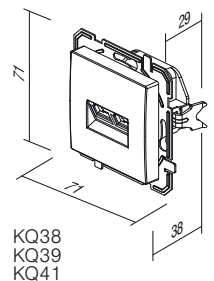
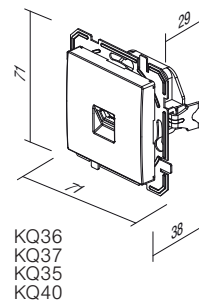
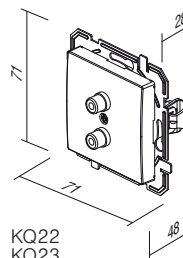
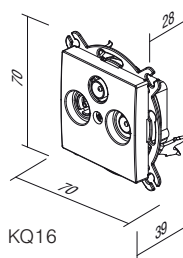
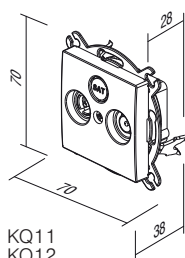
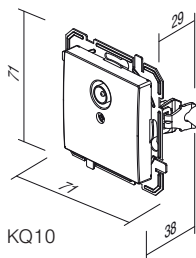



EQ15

PW

XO

típus type	leírás description	műszaki adatok technical data	szín colour	opcionális adat 1 optional data 1
EQ15	KÉTUTAS FORGATÓGOMBOS FÉNYSZABÁLYOZÓ DIMMER ROTATIVE 2WAY	RL 400W	<input type="checkbox"/> PW fényes fehér polar white	XO fedlap nélkül without cover plate
EQ16	KÉTUTAS FORGATÓGOMBOS FÉNYSZABÁLYOZÓ DIMMER ROTATIVE 2WAY	RLC 400W	<input type="checkbox"/> TI titán titanium	
EQ19	KÉTUTAS FORGATÓGOMBOS FÉNYSZABÁLYOZÓ DIMMER ROTATIVE 2WAY	LED 100W	<input type="checkbox"/> AT antracit anthracite	
...	...	...	...	...

#### KÉTUTAS FORGATÓGOMBOS FÉNYSZABÁLYOZÓ RL 400 W



- EQ15PWXO
- EQ15TIXO
- EQ15ATXO

- forgásirányítás kétutas kapcsolóval
- RL-terhelés, 40 W - 400W
- kétutas kapcsolós kombináció lehetséges
- több fény szabályozós kombináció nem engedélyezett
- megfelel az EN 60669-1 és az EN 60669-2-1 szabványnak
- bedugós érintkezők 1,5 mm<sup>2</sup>
- ellátás 230 V~ 50 Hz
- cserélhető biztosítékot tartalmaz



#### DIMMER ROTATIVE 2WAY RL 400W

- rotation control with 2-way switch
- load RL, 40W - 400W
- 2-way switch combination is possible
- more dimmers combination is not allowed
- in accordance with EN 60669-1 and EN 60669-2-1
- plug-in contacts 1.5mm<sup>2</sup>
- supply 230V~ 50Hz
- replaceable fuse included

#### KÉTUTAS FORGATÓGOMBOS FÉNYSZABÁLYOZÓ RLC 400 W



- EQ16PWXO
- EQ16TIXO
- EQ16ATXO

- forgásirányítás kétutas kapcsolóval
- RLC-terhelés, 20W - 400W
- kétutas kapcsolós kombináció lehetséges
- több fény szabályozós kombináció nem engedélyezett
- megfelel az EN 60669-1 és az EN 60669-2-1 szabványnak
- bedugós érintkezők 1,5 mm<sup>2</sup>
- ellátás 230 V~ 50 Hz
- elektronikus biztosíték



#### DIMMER ROTATIVE 2WAY RLC 400W

- rotation control with 2-way switch
- load RLC, 20W - 400W
- 2-way switch combination is possible
- more dimmers combination is not allowed
- in accordance with EN 60669-1 and EN 60669-2-1
- plug-in contacts 1.5mm<sup>2</sup>
- supply 230V~ 50Hz
- electronic fuse

#### KÉTUTAS FORGATÓGOMBOS FÉNYSZABÁLYOZÓ LED 100 W



- EQ19PWXO
- EQ19TIXO
- EQ19ATXO

- forgásirányítás kétutas kapcsolóval
- terhelés: LED, 0-100 W (max. 10 LED)  
GLS, 10-250 W
- kétutas kapcsolós kombináció lehetséges
- több fény szabályozós kombináció nem engedélyezett
- megfelel az EN 60669-1 és az EN 60669-2-1 szabványnak
- bedugós érintkezők 1,5 mm<sup>2</sup>
- ellátás 230 V~ 50 Hz
- cserélhető biztosítékot tartalmaz



#### DIMMER ROTATIVE 2WAY LED 100W

- rotation control with 2-way switch
- load: LED, 0-100W (max. 10 LEDs)  
GLS, 10-250W
- 2-way switch combination is possible
- more dimmers combination is not allowed
- in accordance with EN 60669-1 and EN 60669-2-1
- plug-in contacts 1.5mm<sup>2</sup>
- supply 230V~ 50Hz
- replaceable fuse included



EQ15, EQ16, EQ19

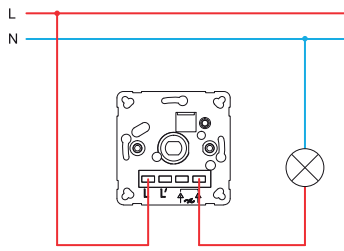

EQ15, EQ16, EQ19

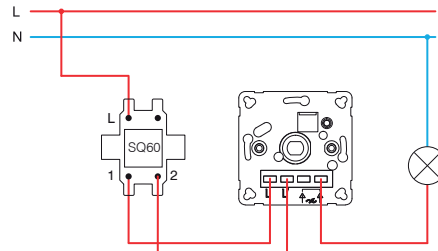

EQ15, EQ16, EQ19

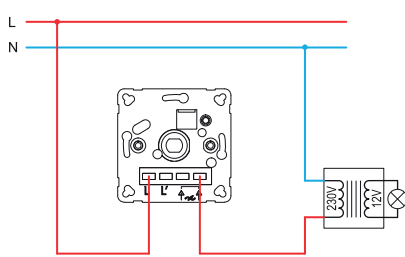

EQ15, EQ16, EQ19

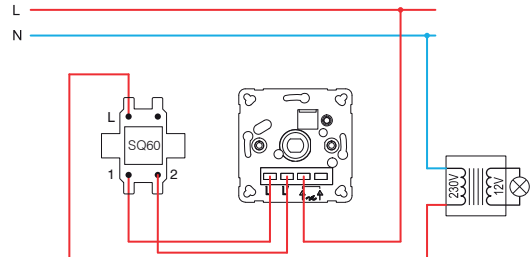

EQ16, EQ19

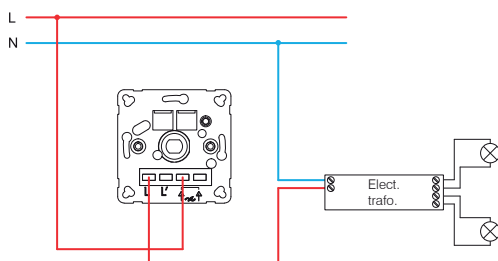

EQ16, EQ19

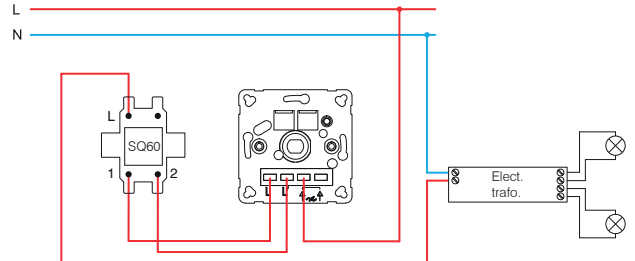
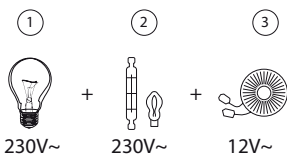
**EQ15 (40÷400W)**

- 1 - izzós lámpa  
*incandescent lamp*
- 2 - halogén lámpa  
*halogen lamp*

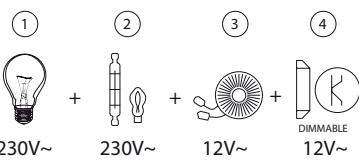
**EQ16 (20÷400W)**

- 3 - klasszikus transzformátor  
*classical transformer*
- 5 - tompítható LED-lámpa  
*dimnable LED lamp*
- 4 - szabályozható elektronikus feszültségátalakító  
*dimnable electronic transformer*

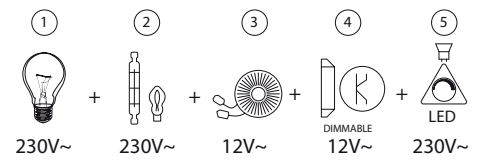
**EQ19 (GLS 10÷250W ; LED 0÷100W)**

IR KAPCSOLÓ – 5 A; 230 V~



- EQ32PWXO
- EQ32TIXO
- EQ32ATXO

- IR infravörös kapcsoló
- tápfeszültség: 230V~ ±10 %, 50Hz
- relé: 5A / 250V~ kimenet nagy ellenállású korlátozott áramhoz nullátmenethez
- védelmi besorolás: IP40
- vezetékek keresztmetszete az érintkezőnél: 0,75–2,5 mm<sup>2</sup>
- érzékelési szög: max. 110° 20°C-on
- érzékelési terület: kb. 8 m 20°C-on
- időtartam beállítása: kb. 5 mp-től 12 percig
- fényerő beállítása: kb. 5 - 200 LUX
- üzemi hőmérséklet: 0°C - +40°C
- nem használható 45 mm mély dobozokba való beszereléshez
- csak beltéri használatra

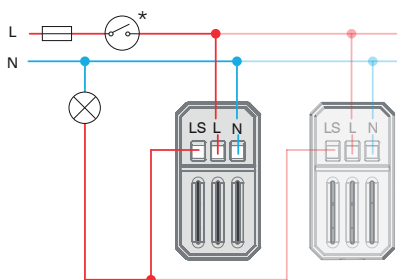

IR SWITCH 5A 230V~

- IR infrared switch
- supply voltage: 230V~ ±10 % 50Hz
- relay: 5A / 250V~ output for limited current with high resistance for zero crossing
- protection rating: IP40
- cross-section of wires at the contact terminal: 0.75 - 2.5 mm<sup>2</sup>
- detection angle: up to 110° at 20°C
- detection area: approx. 8 m at 20°C
- adjustability of duration: from approx. 5 s to 12 min
- adjustability of brightness: from approx. 5 to 200 LUX
- operating temperature: from 0°C to +40°C
- not suitable for installation in 45 mm deep boxes
- only for indoor usage

FŰTÉSI HŐFOKSZABÁLYZÓ – 10 A; 230 V~

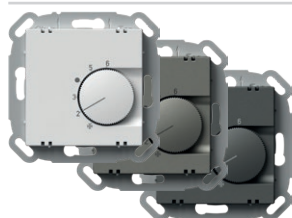

- EQ35PWXO
- EQ35TIXO
- EQ35ATXO

- üzemmód: fűtés
- tápellátás: 230 V~, 50 Hz
- kimenet: 4 A (max. 10 A), 230 V~, 50 Hz
- kapcsoló érintkező: NC (max. 10 működtetőelem)
- szabályozási tartomány: +5 °C – 30 °C
- hiszterézis: 0,5 K
- védelem: IP30
- érzékelőtípus: bimetál
- elektromos csatlakozás típusa: rugóterhelésű érintkezők
- vezetők típusa: 0,75 – 1,5 mm<sup>2</sup> (hajlékony sodrott kábelér) vagy 1,0 – 2,5 mm<sup>2</sup> (tömör mag)

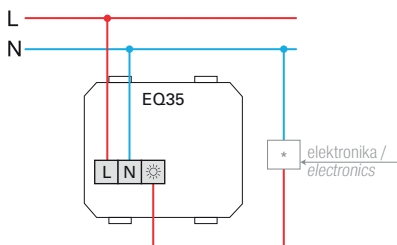

THERMOSTAT HEATING 10A 230V~

- operation mode: heating
- power supply: 230 V~, 50 Hz
- output: 4 A (max. 10 A), 230 V~, 50 Hz
- switching contact: NC (max. 10 actuators)
- regulation range: +5 °C to +30 °C
- hysteresis: 0,5 K
- protection: IP30
- sensor type: bimetal
- type of electrical connection: spring-loaded contacts
- type of conductors: 0,75 – 1,5mm<sup>2</sup> (flexible-stranded core) or 1,0 – 2,5 mm<sup>2</sup> (solid core)

FŰTÉSI / HŰTÉSI HŐFOKSZABÁLYZÓ – 5 A 230 V~

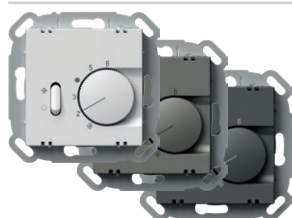

- EQ36PWXO
- EQ36TIXO
- EQ36ATXO

- üzemmód: fűtés/hűtés
- tápellátás: 230 V~, 50 Hz
- kimenet: 2 A (max. 5 A), 230 V~, 50 Hz
- kapcsoló érintkező: átváltó kapcsoló (billenős, max. 5 működtetőelem)
- szabályozási tartomány: +5 °C – 30 °C
- hiszterézis: 0,5 K
- védelem: IP30
- érzékelőtípus: bimetál
- elektromos csatlakozás típusa: rugóterhelésű érintkezők
- vezetők típusa: 0,75 – 1,5 mm<sup>2</sup> (hajlékony sodrott kábelér) vagy 1,0 – 2,5 mm<sup>2</sup> (tömör mag)

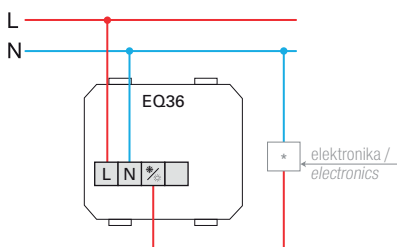

THERMOSTAT HEATING / COOLING 5A 230V~

- operation mode: heating / cooling
- power supply: 230 V~, 50 Hz
- output: 2 A (max. 5 A), 230 V~, 50 Hz
- switching contact: changeover switch (togglor, max. 5 actuators)
- regulation range: +5 °C to +30 °C
- hysteresis: 0,5 K
- protection: IP30
- sensor type: bimetal
- type of electrical connection: spring-loaded contacts
- type of conductors: 0,75 – 1,5mm<sup>2</sup> (flexible-stranded core) or 1,0 – 2,5 mm<sup>2</sup> (solid core)

PADLÓFŰTÉSI HŐFOKSZABÁLYZÓ – 16 A; 230 V~

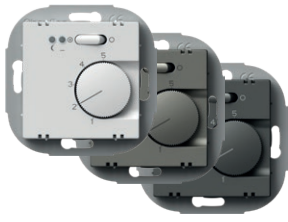

- EQ37PWXO
- EQ37TIXO
- EQ37ATXO

- üzemmód: padlófűtés
- tápellátás: 230 V~, 50 Hz
- kimenet: 2 A (max. 16 A), 230 V~, 50 Hz
- szabályozási tartomány: 10 °C – +50 °C
- hiszterézis: 1 K
- védelem: IP30
- érzékelőtípus: NTC a DIN EN 60730-2-1 szabványnak megfelelő
- jelzőfények: Piros LED a fűtéshez, valamint zöld LED az éjszakai csökkentett módhoz
- elektromos csatlakozás típusa: Csavaros érintkezők
- vezetők típusa: 0,5–2,5 mm<sup>2</sup>

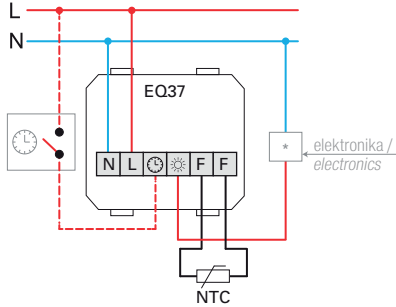

THERMOSTAT FLOOR HEATING 16A 230V~

- operation mode: floor heating
- power supply: 230 V~, 50 Hz
- output: 2 A (max. 16 A), 230 V~, 50 Hz
- regulation range: +10 °C to +50 °C
- hysteresis: 1 K
- protection: IP30
- sensor type: NTC in compliance with DIN EN 60730-2-1
- indicators: Red LED for heating and green LED for night decrease mode
- type of electrical connection: Screw contacts
- type of conductors: 0,5 – 2,5mm<sup>2</sup>

USB TÁPELLÁTÁS 5 V 3,0 A



- EQ68PW
- EQ68TI
- EQ68AT

- az elektromos készülékek szabványos USB-port általi töltéséhez (az Apple készülékekkel is kompatibilis)
- tápellátás: 100-230 V~ 50/60 Hz
- áramfogyasztás: 300 mA 100V~nál / 150 mA 230 V~nál
- készenléti áramfogyasztás: 30 mW 230 V~nál
- névleges kimeneti feszültség: 5 V DC (± 5%) SELV
- kimeneti bűgófeszültség: 150mV
- névleges kimeneti áram: 3,0 A (±10%)
- csatlakozótípus: USB A / USB C
- hatékonyság: maximum 77%
- üzemi hőmérséklet: 0 °C / +45 °C (belső használatra)
- IP védelmi osztály: IP20, kizárólag beltéri használatra
- class II. besorolású eszköz
- túlfeszültség kategória (EN 62109): Class III. besorolású
- csavaros érintkezők: max. 2,5 mm<sup>2</sup>
- min. 3 mm-es érintkezési réssel rendelkező eszköz
- megfelel az EN 60950-1 szabványnak és az LVD és EMC irányelveknek



USB POWER SUPPLY UNIT 5V 3.0A

- for charging electronic devices via a standard USB port (also compatible with Apple devices)
- power supply: 100-230V~ 50/60Hz
- power consumption: 300mA at 100V~/150mA at 230V~
- standby power consumption: 30mW at 230V~
- nominal output voltage: 5 VCD (± 5%) SELV
- output ripple voltage: 150mV
- nominal output current: 3.0 A (±10%)
- connector type: USB A / USB C
- efficiency: maximum of 77%
- operating temperature: 0°C/+45°C (indoor use)
- IP protection class: IP20, indoor use only
- class device II
- overvoltage category (EN 62109): Class III
- screw contacts: max. 2.5 mm<sup>2</sup>
- device with a contact gap of at least 3mm
- in accordance with the EN 60950-1 and LVD & EMC directives

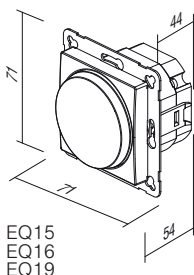

EQ15  
EQ16  
EQ19

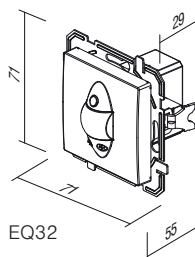

EQ32

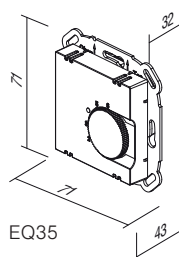

EQ35

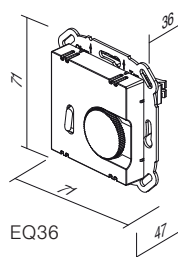

EQ36

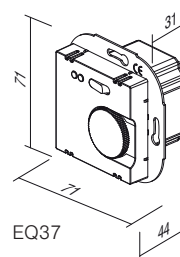

EQ37

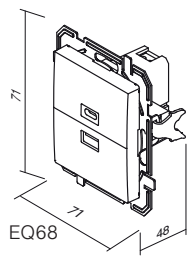

EQ68

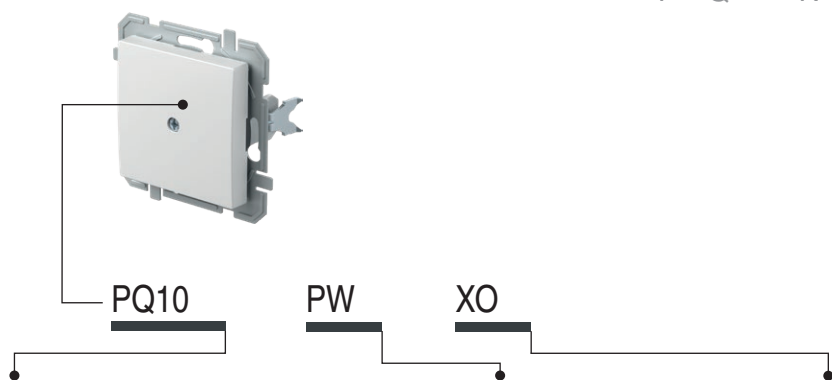

típus type	leírás description	szín colour	opcionális adat 1 optional data 1
PQ10	ÜRES BLANK	<input type="checkbox"/> PW fényes fehér polar white	XO fedlap nélkül without cover plate
PQ30	TAE/TDO BURKOLAT COVER TAE/TDO	<input type="checkbox"/> TI titán titanium <input type="checkbox"/> AT antracit anthracite	

#### ÜRES



- PQ10PWXO
- PQ10TIXO
- PQ10ATXO

- üres helyek kitöltésére  
*BLANK*  
- for filling up empty spaces



#### TAE/TDO BURKOLAT

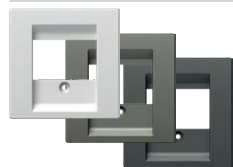

- PQ30PW
- PQ30TI
- PQ30AT

- TAE vagy TDO burkolat csavarral  
*COVER TAE/TDO*  
- TAE or TDO cover with screw

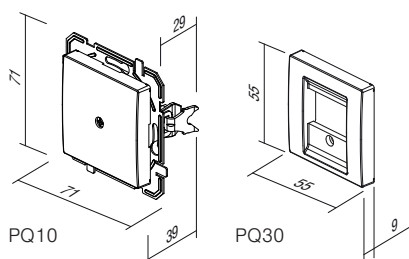

## C O V E R P L A T E S O Q

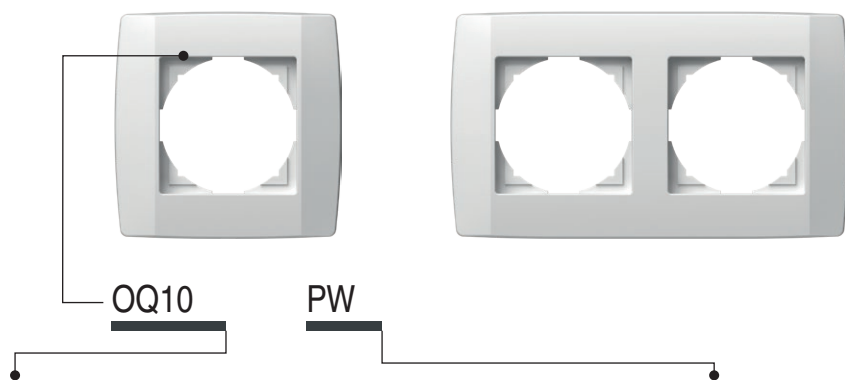

típus type	leírás description	szín colour
OQ10	FEDLAP LOGIQ 1 COVER PLATE LOGIQ 1	PW fényes fehér polar white
OQ20	FEDLAP LOGIQ 2 COVER PLATE LOGIQ 2	TI titán titanium
OQ30	FEDLAP LOGIQ 3 COVER PLATE LOGIQ 3	AT antracit anthracite
:		
:		



OQ10PW  
 OQ10TI  
 OQ10AT

## FEDLAP LOGIQ 1

- dekorációs fedlap 1-állású  
 - EN 60669-1 szabványnak megfelel

*COVER PLATE LOGIQ 1*  
 - decorative cover plate 1-gang  
 - in accordance with EN 60669-1

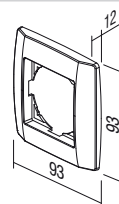

OQ20PW  
 OQ20TI  
 OQ20AT

## FEDLAP LOGIQ 2

- dekorációs fedlap 2-állású  
 - EN 60669-1 szabványnak megfelel

*COVER PLATE LOGIQ 2*  
 - decorative cover plate 2-gang  
 - in accordance with EN 60669-1

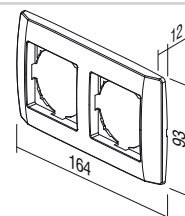

FEDLAP LOGIQ 3



- OQ30PW
- OQ30TI
- OQ30AT

- dekorációs fedlap 3-állású
- EN 60669-1 szabványnak megfelel

*COVER PLATE LOGIQ 3*

- decorative cover plate 3-gang
- in accordance with EN 60669-1

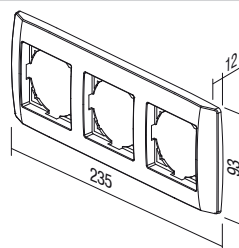

FEDLAP LOGIQ 4



- OQ40PW
- OQ40TI
- OQ40AT

- dekorációs fedlap 4-állású
- EN 60669-1 szabványnak megfelel

*COVER PLATE LOGIQ 4*

- decorative cover plate 4-gang
- in accordance with EN 60669-1

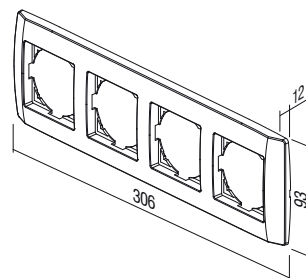

FEDLAP LOGIQ 5



- OQ50PW
- OQ50TI
- OQ50AT

- dekorációs fedlap 5-állású
- EN 60669-1 szabványnak megfelel

*COVER PLATE LOGIQ 5*

- decorative cover plate 5-gang
- in accordance with EN 60669-1

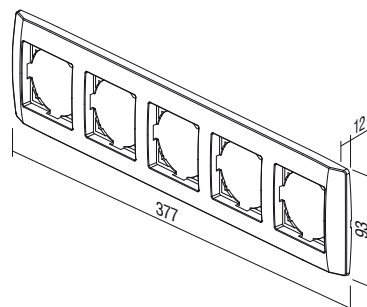



TEM

ekonomik







# ekonomik

## **KIVÁLÓSÁGRA TERVEZTÉK A stílus alapvető fontosságú**

Semleges, kompakt, elegáns kivitel, amely illeszkedik minden munkahelyi környezethez vagy lakótérhez. Nem tűnik ki a beltérből, hanem inkább harmonikusan illeszkedik hozzá.

## **PLANNED FOR EXCELLENCE Style is essential**

A neutral, compact, elegant design is adjustable to every working or living area. It does not stick out from the interior, but rather harmonically fits into it.





# ekonomik

## SZÍNHARMÓNIA

### Válassza ki a színárnyalatát

Az emberek igényei sokfélék lehetnek. Ezért gondosan válogattuk össze termékpalettánkat, hogy Ön is megtalálja az igényeinek megfelelő darabokat. A semleges színek nem korlátozzák a teret, épp ellenkezőleg: kiegészítik azt.

## HARMONY OF COLOURS

### Choose your hue

Desires can be very different. Therefore we have carefully selected possibilities for you, which can offer you the right answer. A neutral palette of colours will only complement your ambient - it will not restrict it.

<input type="checkbox"/> PW	<b>fényes fehér</b>	<i>polar white</i>
<input type="checkbox"/> IW	<b>csontfehér</b>	<i>ivory white</i>
<input type="checkbox"/> ES	<b>matt ezüst</b>	<i>elox silver</i>
<input type="checkbox"/> CO	<b>fehér, hőre keményedő</b>	<i>white thermoset</i>
<input type="checkbox"/> NB	<b>éjfekete</b>	<i>night black</i>





## EGYSZERŰSÉG A LEGIGÉNYESEBBEKNEK

A gondos tervezésnek köszönhetően a feszültség alatt álló elemekhez nem lehet szabad kézzel hozzáférni. A szerkezetek kampós (1) rögzítése lehetővé teszi a további csavaros (2) rögzítést. Ez a kialakítás különösen elősegíti az aljzatok biztonságos és megbízható rögzítését.

## SIMPLE FOR THE MOST DEMANDING

By careful planning elements under voltage have been protected against touching. Basic fixing of mechanisms with fixing claws (1) allows additional strengthening with screws (2). This manner is especially appropriate for safe and reliable fixing of sockets.

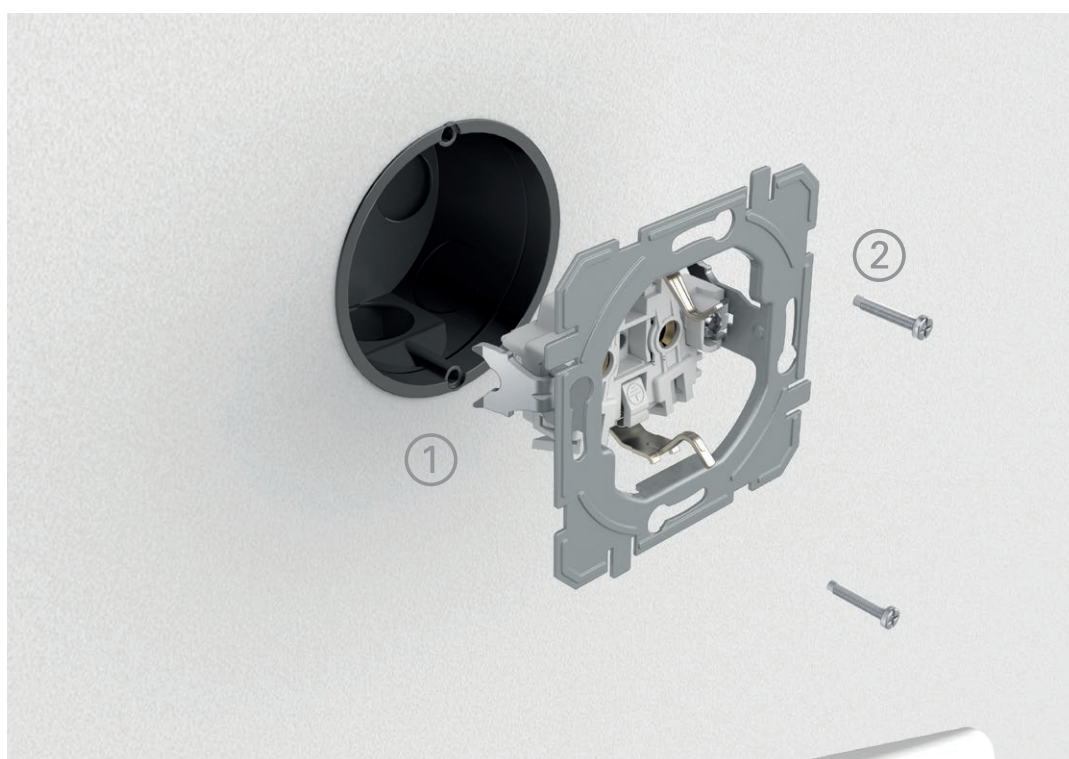

**KEDVÉRE KOMBINÁLHATJA AZ ELEMÉKET.**  
COMBINE AS YOU PLEASE.

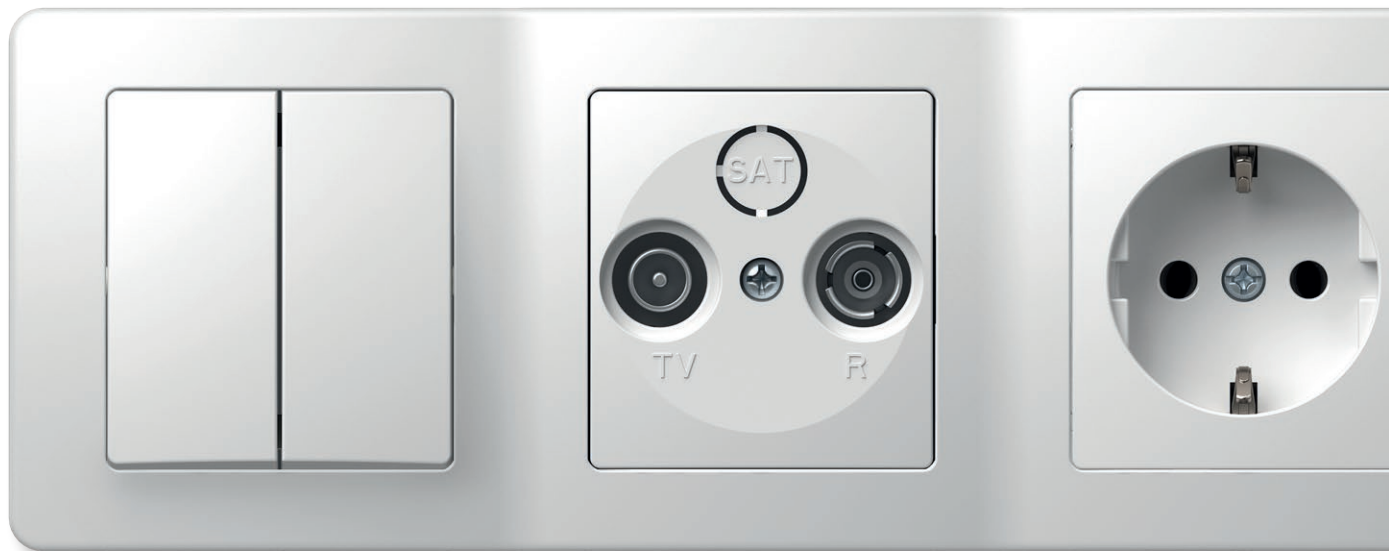

Az elemek kombinálásával takarékoskodhat a falon rendelkezésre álló helytel. Ha korlátozott hely érhető el, akkor a »függőleges« megoldások előnyben részesülnek.

With combining you save space on the wall. When faced with a limited space, »vertically« is the right decision.

## KÖNNYŰ TELEPÍTÉS

Az Ekonomik szabványos kerek szerelődobozok széles körét kínálja. A dobozok egyszerű és nagyobb kihívást jelentő körülmények között új épületekhez és átalakításokhoz egyaránt használhatók. A rendszernél alkalmazott bedugós érintkezők lerövidítik az elemek beszerelési idejét.

## EASY INSTALLATION

Ekonomik is a solution for the system of standardized round installations boxes. It can be used for simple as well as more demanding installations, new buildings and adaptations. The system is characterised by plug-in contacts which save time during installation of elements.

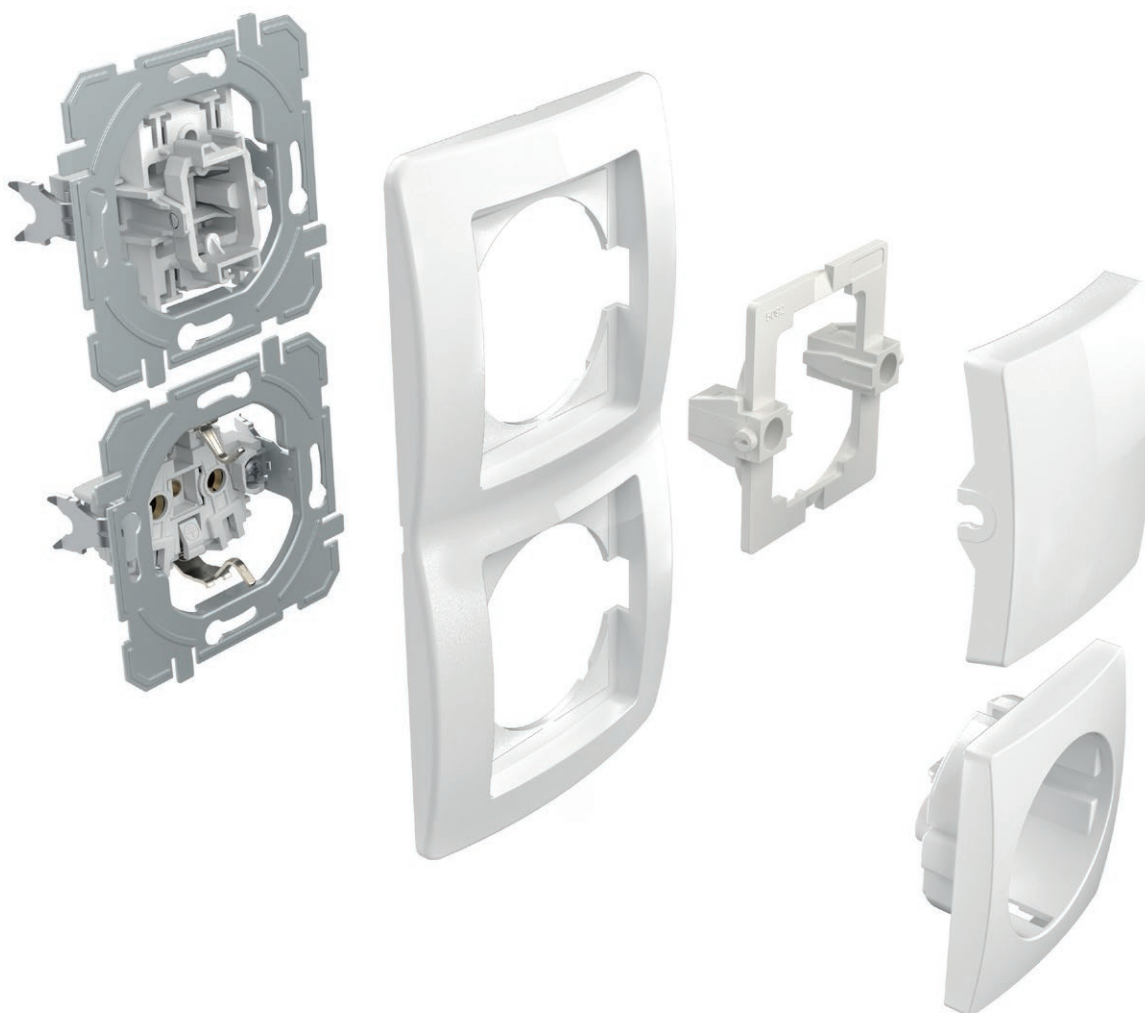



## NEM ÁRT, HA TUDJA

### GOOD TO KNOW



Minden aljzat biztonsági reteszekkel van felszerelve, amely védelmet nyújt az áram alatt lévő érintkezők részére.

All the sockets are equipped with a safety shutters assuring the protection to live contacts.



A jól tervezett kapcsoló kialakítás lehetővé teszi a könnyű megvilágítást, akár utólag is.

A well-planned switch construction makes easy illumination possible also subsequently.



Az ezüstötvezetből készült érintkezők gondoskodnak a kapcsoló biztonságos használatáról.

Contacts made of silver alloy guarantee safe switching.



A bedugós érintkezőknek köszönhetően a vezetékek gyorsan és megbízhatóan beköthetők. Ugyanahhoz az érintkezőhöz két különböző átmérőjű vezeték csatlakoztatható.

Plug-in contacts enable quick and reliable attachment of wires. Two wires of different diameters can be attached to the same contact.



A rögzítőkarmok mélyebb rögzítést tesznek lehetővé (akár csempébe, kerámialapokba, stb.)

Fixing claws enable deeper fixing (also through ceramic tiles, etc.)



A könnyedén beszerelhető szerelődobozok megkönnyítik az Ön munkáját. A termékek megfelelő hosszúsága garantált.

Easy-fitting installation boxes will make your work easier. Proper lengths are guaranteed.

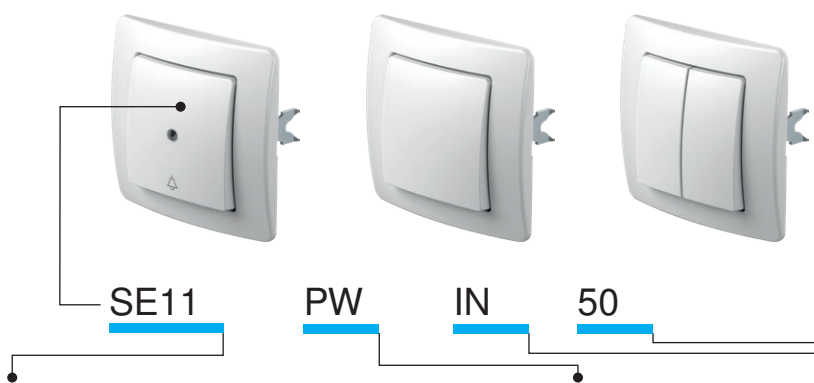

típus type	leírás description	műszaki adatok technical data	szín colour	1. opcionális adatok optional data 1	2. opcionális adatok optional data 2
SE10	EGYPÓLUSÚ KAPCSOLÓ SWITCH 1WAY	10AX 250V~	<input type="checkbox"/> PW fényes fehér polar white	NT semleges neutral	50
SE11	EGYPÓLUSÚ NYOMÓGOMB PUSH BUTTON 1WAY	10A 250V~	<input type="checkbox"/> IW fényes krém ivory white		51
SE22	KÉTPÓLUSÚ KAPCSOLÓ SWITCH 2POLE	16AX 250V~	<input type="checkbox"/> ES matt ezüst elox silver	IN jelzőlámpa indicator	03
...	...	...	<input type="checkbox"/> CO fehér, hőre keményedő white thermoset		04
...	...	...	<input type="checkbox"/> NB éjfékete night black		...

EGYPÓLUSÚ KAPCSOLÓ – 10AX 250V~

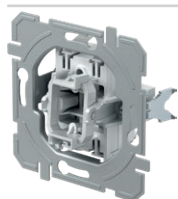

SE10

- 10AX 250V~, típus: SE10
- EN 60669-1 szabványnak megfelel
- bedugós érintkezők 1,5-2,5 mm<sup>2</sup>

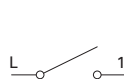

- SWITCH 1WAY 10AX 250V~
- 10AX 250V~, type SE10
  - in accordance with EN 60669-1
  - plug-in contacts 1.5-2.5mm<sup>2</sup>

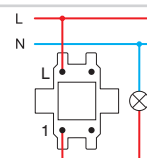

EGYPÓLUSÚ NYOMÓGOMB 10A 250 V~

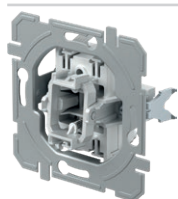

SE11

- 10A 250V~, típus: SE11
- EN 60669-1 szabványnak megfelel
- bedugós érintkezők 1,5-2,5 mm<sup>2</sup>

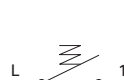

- PUSH BUTTON 1WAY 10A 250V~
- 10A 250V~, type SE11
  - in accordance with EN 60669-1
  - plug-in contacts 1.5-2.5mm<sup>2</sup>

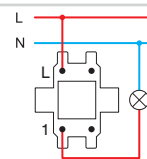

KÉT PÓLUSÚ KAPCSOLÓ – 16AX 250V~

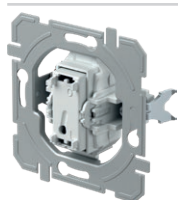

SE22

- 16AX 250V~, típus: SE22
- EN 60669-1 szabványnak megfelel
- csavaros érintkezők 1,5÷2,5 mm<sup>2</sup>
- csak TE10\_\_NT03 gombbal való kombináció esetén

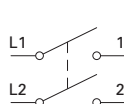

- SWITCH 2POLE 16AX 250V~
- 16AX 250V~, type SE22
  - in accordance with EN 60669-1
  - screw contacts 1.5-2.5mm<sup>2</sup>
  - only in combination with button TE10\_\_NT03

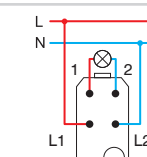

KAPCSOLÓ, CSILLÁR 10 AX 250~

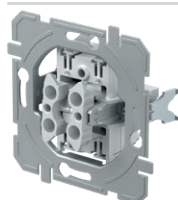

SE50

- 10AX 250V~, típus: SE50
- EN 60669-1 szabványnak megfelel
- bedugós érintkezők 1,5-2,5 mm<sup>2</sup>

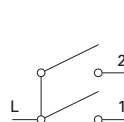

- SWITCH 2GANG-1WAY 10AX 250V~
- 10AX 250V~, type SE50
  - in accordance with EN 60669-1
  - plug-in contacts 1.5-2.5mm<sup>2</sup>

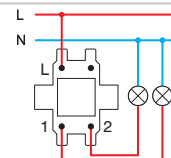

**NYOMÓGOMB, CSILLÁRNYOMÓ – 10A 250V~**

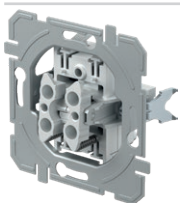

SE51

- 10A 250V~, típus: SE51
- EN 60669-1 szabványnak megfelel
- bedugós érintkezők 1,5-2,5 mm<sup>2</sup>

**PUSH BUTTON 2GANG-1WAY 10A 250V~**

- 10A 250V~, type SE51
- in accordance with EN 60669-1
- plug-in contacts 1.5-2.5mm<sup>2</sup>

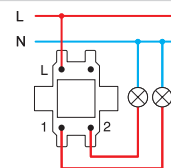
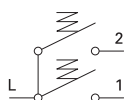

**ZSALUKAPCSOLÓ 10 AX 250 V~**

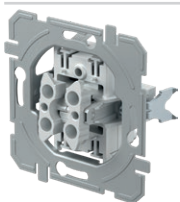

SE52

- 10AX 250V~, típus: SE52
- EN 60669-1 szabványnak megfelel
- bedugós érintkezők 1,5-2,5 mm<sup>2</sup>
- mechanikus retesszel

**SWITCH SHUTTERS 10AX 250V~**

- 10AX 250V~, type SE52
- in accordance with EN 60669-1
- plug-in contacts 1.5-2.5mm<sup>2</sup>
- with mechanical interblock

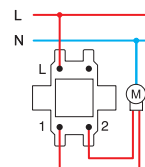
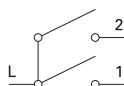

**ZSALUNYOMÓGOMB 10 A 250 V~**

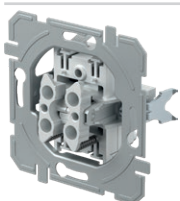

SE53

- 10A 250V~, típus: SE53
- EN 60669-1 szabványnak megfelel
- bedugós érintkezők 1,5-2,5 mm<sup>2</sup>
- mechanikus retesszel

**PUSH BUTTON SHUTTERS 10A 250V~**

- 10A 250V~, type SE53
- in accordance with EN 60669-1
- plug-in contacts 1.5-2.5mm<sup>2</sup>
- with mechanical interblock

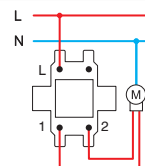
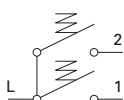

**VÁLTÓ KAPCSOLÓ – 10AX 250V~**

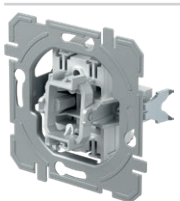

SE60

- 10AX 250V~, típus: SE60
- EN 60669-1 szabványnak megfelel
- bedugós érintkezők 1,5-2,5 mm<sup>2</sup>

**SWITCH 2WAY 10AX 250V~**

- 10AX 250V~, type SE60
- in accordance with EN 60669-1
- plug-in contacts 1.5-2.5mm<sup>2</sup>

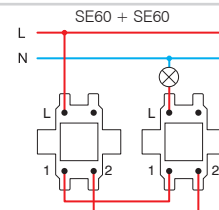
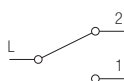

**DUPLA VÁLTÓ KAPCSOLÓ – 10AX 250V~**

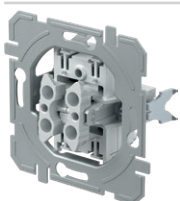

SE63

- 10AX 250V~, típus: SE63
- EN 60669-1 szabványnak megfelel
- bedugós érintkezők 1,5-2,5 mm<sup>2</sup>

**SWITCH DOUBLE 2WAY 10AX 250V~**

- 10AX 250V~, type SE63
- in accordance with EN 60669-1
- plug-in contacts 1.5-2.5mm<sup>2</sup>

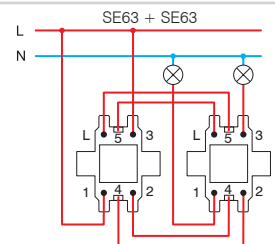

**KERESZTKAPCSOLÓ – 10AX 250V~**

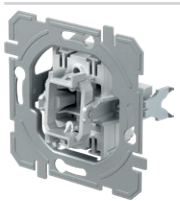

SE70

- 10AX 250V~, típus: SE70
- EN 60669-1 szabványnak megfelel
- bedugós érintkezők 1,5-2,5 mm<sup>2</sup>

**SWITCH INTERMEDIATE 10AX 250V~**

- 10AX 250V~, type SE70
- in accordance with EN 60669-1
- plug-in contacts 1.5-2.5mm<sup>2</sup>

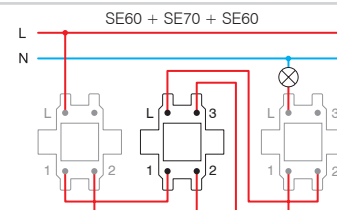

EGYPÓLUSÚ KAPCSOLÓ – 10AX 250V~



- SE10PW
- SE10IW
- SE10ES
- SE10CO
- SE10NB

- 10AX 250V~, típus: SE10  
 - EN 60669-1 szabványnak megfelel  
 - bedugós érintkezők 1,5-2,5 mm<sup>2</sup>

SWITCH 1WAY 10AX 250V~

- 10AX 250V~, type SE10  
 - in accordance with EN 60669-1  
 - plug-in contacts 1.5-2.5mm<sup>2</sup>



EGYPÓLUSÚ JELZŐFÉNYES 10 AX 250 V~ \_\_ IN



- SE10PWIN
- SE10IWIN
- SE10ESIN
- SE10COIN
- SE10NBIN

- IN jelzőlámpa  
 - 10AX 250V~, típus: SE10  
 - EN 60669-1 szabványnak megfelel  
 - bedugós érintkezők 1,5-2,5 mm<sup>2</sup>

SWITCH 1WAY 10AX 250V~ \_\_ IN

- IN indicator  
 - 10AX 250V~, type SE10  
 - in accordance with EN 60669-1  
 - plug-in contacts 1.5-2.5mm<sup>2</sup>



EGYPÓLUSÚ NYOMÓGOMB 10A 250 V~



- SE11PW
- SE11IW
- SE11ES
- SE11CO
- SE11NB

- 10A 250V~, típus: SE11  
 - EN 60669-1 szabványnak megfelel  
 - bedugós érintkezők 1,5-2,5 mm<sup>2</sup>

PUSH BUTTON 1WAY 10A 250V~

- 10A 250V~, type SE11  
 - in accordance with EN 60669-1  
 - plug-in contacts 1.5-2.5mm<sup>2</sup>



EGYPÓLUSÚ NYOMÓGOMB 10A 250 V~ \_\_ TI 50



- SE11PWTI50
- SE11IWTI50
- SE11ESTI50
- SE11COTI50
- SE11NBTI50

- TI 50 jelzőcsengő + GLIMLÁMPA  
 - 10A 250V~, típus: SE11  
 - EN 60669-1 szabványnak megfelel  
 - bedugós érintkezők 1,5-2,5 mm<sup>2</sup>

PUSH BUTTON 1WAY 10A 250V~ \_\_ TI 50

- TI 50 indicator bell+neon lamp  
 - 10A 250V~, type SE11  
 - in accordance with EN 60669-1  
 - plug-in contacts 1.5-2.5mm<sup>2</sup>



EGYPÓLUSÚ NYOMÓGOMB 10A 250 V~ \_\_ TI 51



- SE11PWTI51
- SE11IWTI51
- SE11ESTI51
- SE11COTI51
- SE11NBTI51

- TI 51 jelzőlámpa + GLIMLÁMPA  
 - 10A 250V~, típus: SE11  
 - EN 60669-1 szabványnak megfelel  
 - bedugós érintkezők 1,5-2,5 mm<sup>2</sup>

PUSH BUTTON 1WAY 10A 250V~ \_\_ TI 51

- TI 51 indicator light+neon lamp  
 - 10A 250V~, type SE11  
 - in accordance with EN 60669-1  
 - plug-in contacts 1.5-2.5mm<sup>2</sup>



EGYPÓLUSÚ NYOMÓGOMB 10 A 250 V~ \_\_ IL



- SE11PWIL
- SE11IWIL
- SE11ESIL
- SE11COIL
- SE11NBIL

- IL felíratos lemez  
 - 10A 250V~, típus: SE11  
 - EN 60669-1 szabványnak megfelel  
 - bedugós érintkezők 1,5-2,5 mm<sup>2</sup>

PUSH BUTTON 1WAY 10A 250V~ \_\_ IL

- IL inscription plate  
 - 10A 250V~, type SE11  
 - in accordance with EN 60669-1  
 - plug-in contacts 1.5-2.5mm<sup>2</sup>



KAPCSOLÓ, 2 PÓLUSÚ 16 AX 250 V~ \_\_ IN 03



- SE22PWIN03
- SE22IWIN03
- SE22ESIN03
- SE22NBIN03















- IN 03 semleges 0-1  
 - 16AX 250V~, típus: SE22  
 - EN 60669-1 szabványnak megfelel  
 - csavaros érintkezők 1,5-2,5 mm<sup>2</sup>

SWITCH 2POLE 16AX 250V~ \_\_ IN 03

- IN 03 neutral 0-1  
 - 16AX 250V~, type SE22  
 - in accordance with EN 60669-1  
 - screw contacts 1.5-2.5mm<sup>2</sup>



## S W I T C H E S S E

	<ul style="list-style-type: none"> <li><input type="checkbox"/> SE50PW</li> <li><input type="checkbox"/> SE50IW</li> <li><input type="checkbox"/> SE50ES</li> <li><input type="checkbox"/> SE50CO</li> <li><input type="checkbox"/> SE50NB</li> </ul>	<b>KAPCSOLÓ, CSILLÁRNYOMÓ – 10AX 250V~</b>	<ul style="list-style-type: none"> <li>- 10AX 250V~, típus: SE50</li> <li>- EN 60669-1 szabványnak megfelel</li> <li>- bedugós érintkezők 1,5-2,5 mm<sup>2</sup></li> </ul>	
	<ul style="list-style-type: none"> <li><input type="checkbox"/> SE51PW</li> <li><input type="checkbox"/> SE51IW</li> <li><input type="checkbox"/> SE51ES</li> <li><input type="checkbox"/> SE51CO</li> <li><input type="checkbox"/> SE51NB</li> </ul>	<b>NYOMÓGOMB, CSILLÁRNYOMÓ – 10A 250 V~</b>	<ul style="list-style-type: none"> <li>- 10A 250V~, típus: SE51</li> <li>- EN 60669-1 szabványnak megfelel</li> <li>- bedugós érintkezők 1,5-2,5 mm<sup>2</sup></li> </ul>	
	<ul style="list-style-type: none"> <li><input type="checkbox"/> SE52PWNT09</li> <li><input type="checkbox"/> SE52IWNT09</li> <li><input type="checkbox"/> SE52ESNT09</li> <li><input type="checkbox"/> SE52CONT09</li> <li><input type="checkbox"/> SE52NBNT09</li> </ul>	<b>ZSALUKAPCSOLÓ 10 AX 250 V~ __ NT 09</b>	<ul style="list-style-type: none"> <li>- NT 09 semleges fel-le</li> <li>- 10AX 250V~, típus: SE52</li> <li>- EN 60669-1 szabványnak megfelel</li> <li>- bedugós érintkezők 1,5-2,5 mm<sup>2</sup></li> <li>- mechanikus retesszel</li> </ul>	
	<ul style="list-style-type: none"> <li><input type="checkbox"/> SE53PWNT09</li> <li><input type="checkbox"/> SE53IWNT09</li> <li><input type="checkbox"/> SE53ESNT09</li> <li><input type="checkbox"/> SE53CONT09</li> <li><input type="checkbox"/> SE53NBNT09</li> </ul>	<b>ZSALUNYOMÓGOMB 10 A 250 V~ __ NT 09</b>	<ul style="list-style-type: none"> <li>- NT 09 semleges fel-le</li> <li>- 10A 250V~, típus: SE53</li> <li>- EN 60669-1 szabványnak megfelel</li> <li>- bedugós érintkezők 1,5-2,5 mm<sup>2</sup></li> <li>- mechanikus retesszel</li> </ul>	
	<ul style="list-style-type: none"> <li><input type="checkbox"/> SE60PW</li> <li><input type="checkbox"/> SE60IW</li> <li><input type="checkbox"/> SE60ES</li> <li><input type="checkbox"/> SE60CO</li> <li><input type="checkbox"/> SE60NB</li> </ul>	<b>VÁLTÓ KAPCSOLÓ – 10AX 250V~</b>	<ul style="list-style-type: none"> <li>- 10AX 250V~, típus: SE60</li> <li>- EN 60669-1 szabványnak megfelel</li> <li>- bedugós érintkezők 1,5-2,5 mm<sup>2</sup></li> </ul>	
	<ul style="list-style-type: none"> <li><input type="checkbox"/> SE63PW</li> <li><input type="checkbox"/> SE63IW</li> <li><input type="checkbox"/> SE63ES</li> <li><input type="checkbox"/> SE63CO</li> <li><input type="checkbox"/> SE63NB</li> </ul>	<b>DUPLA VÁLTÓ KAPCSOLÓ – 10AX 250V~</b>	<ul style="list-style-type: none"> <li>- 10AX 250V~, típus: SE63</li> <li>- EN 60669-1 szabványnak megfelel</li> <li>- bedugós érintkezők 1,5-2,5 mm<sup>2</sup></li> </ul>	
	<ul style="list-style-type: none"> <li><input type="checkbox"/> SE70PW</li> <li><input type="checkbox"/> SE70IW</li> <li><input type="checkbox"/> SE70ES</li> <li><input type="checkbox"/> SE70CO</li> <li><input type="checkbox"/> SE70NB</li> </ul>	<b>KERESZTKAPCSOLÓ – 10AX 250V~</b>	<ul style="list-style-type: none"> <li>- 10AX 250V~, típus: SE70</li> <li>- EN 60669-1 szabványnak megfelel</li> <li>- bedugós érintkezők 1,5-2,5 mm<sup>2</sup></li> </ul>	

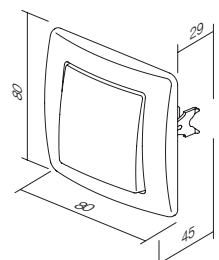
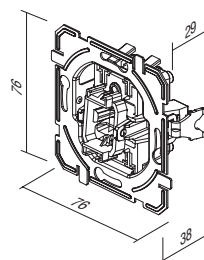









TE11

PW

NT

09

típus type	leírás description	szín colour	1. opcionális adatok optional data 1	2. opcionális adatok optional data 2
TE10	EGYES BILLENTYŰ BUTTON 1GANG	<input type="checkbox"/> PW fényes fehér polar white	 NT semleges neutral	 50
TE11	KETTES BILLENTYŰ BUTTON 2GANG	<input type="checkbox"/> IW fényes krém ivory white	 IN jelzőlámpa indicator	 51
...	...	<input type="checkbox"/> ES matt ezüst elox silver		 03
...	...	<input type="checkbox"/> CO króm white thermoset		 04
...	...	<input type="checkbox"/> NB éjfékete night black		

#### EGYES BILLENTYŰ



- TE10PW
- TE10IW
- TE10ES
- TE10CO
- TE10NB

- gomb és gombtartó együtt  
BUTTON 1GANG  
- button together with carrier



#### JELZŐFÉNYES BILLENTYŰ

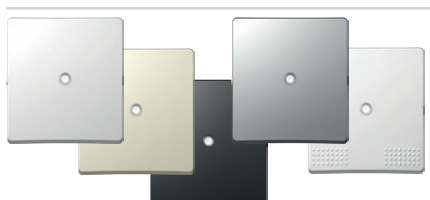

- TE10PWIN
- TE10IWIN
- TE10ESIN
- TE10COIN
- TE10NBIN

- billentyű rögzítővel  
BUTTON INDICATOR  
- button together with carrier



#### FELIRATOZHATÓ BILLENTYŰ

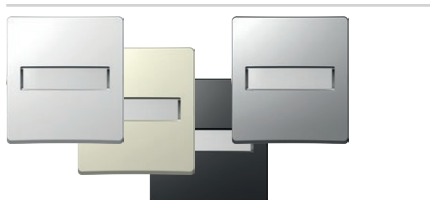

- TE13PWIL
- TE13IWIL
- TE13ESIL
- TE13NBIL

- feliratozható billentyű rögzítővel  
BUTTON WITH INSCRIPTION PLATE  
- button together with carrier, with inscription plate



#### KETTES BILLENTYŰ



- TE11PW
- TE11IW
- TE11ES
- TE11CO
- TE11NB

- kettős billentyű rögzítővel  
BUTTON 2GANG  
- button 2gang together with carrier

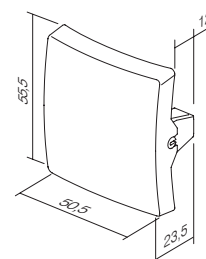
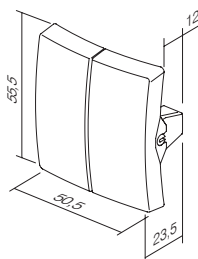

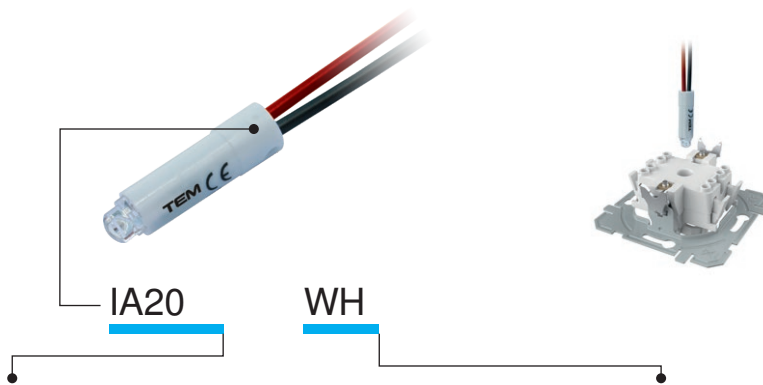

típus type	leírás description	műszaki adatok technical data	szín colour
IA10	GLIMLÁMPA NEON LAMP	230V~ 0,34W	<input type="checkbox"/> WH fehér white
IA20	LED LÁMPA LED LAMP	230V~ 0,40W	<input checked="" type="checkbox"/> BL kék blue
IA21	LED LÁMPA LED LAMP	24V AC/DC 0,20W	<input checked="" type="checkbox"/> RD piros red
·	·	·	<input checked="" type="checkbox"/> GR zöld green
·	·	·	<input checked="" type="checkbox"/> OR narancssárga orange

## GLIMLÁMPA 230V~ 0,34W

 IA10OR

- kapcsoló jelzésére, megvilágításra vagy állandó megvilágításra
  - jelzőfényes billentyűkhöz
- NEON LAMP 230V~ 0,34W*  
- for indication, illumination or constant illumination of switch  
- in combination with button with indicator

## LED LÁMPA 230V~ AC/DC 0,40W

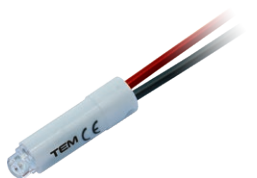
 IA20WH  
 IA20GR  
 IA20RD  
 IA20BL

- kapcsoló jelzésére, megvilágításra vagy állandó megvilágításra
  - jelzőfényes billentyűkhöz
- LED LAMP 230V AC/DC 0,40W*  
- for indication, illumination or constant illumination of switch  
- in combination with button with indicator

## LED LÁMPA 24V~ AC/DC 0,20W

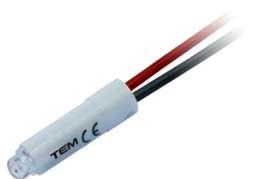
 IA21WH  
 IA21RD

- kapcsoló jelzésére, megvilágításra vagy állandó megvilágításra
  - jelzőfényes billentyűkhöz
- LED LAMP 24V AC/DC 0,20W*  
- for indication, illumination or constant illumination of switch  
- in combination with button with indicator

## LED LÁMPA 12V~ AC/DC 0,10W

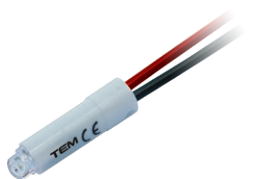

 IA22WH  
 IA22RD

- kapcsoló jelzésére, megvilágításra vagy állandó megvilágításra
  - jelzőfényes billentyűkhöz
- LED LAMP 12V AC/DC 0,10W*  
- for indication, illumination or constant illumination of switch  
- in combination with button with indicator

jelzés /  
Indication

\* világítás /  
Illumination

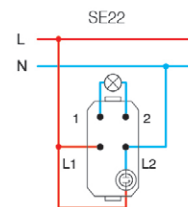
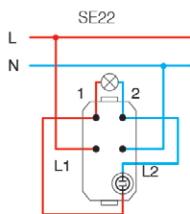
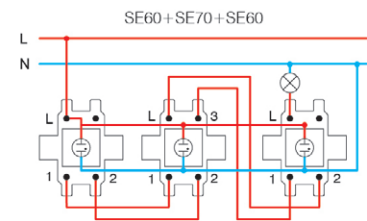
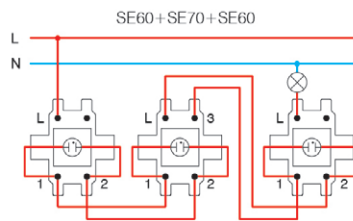
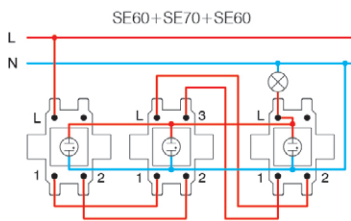
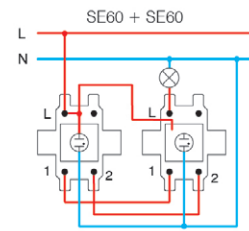
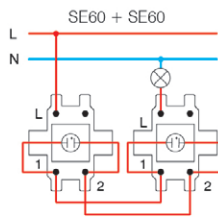
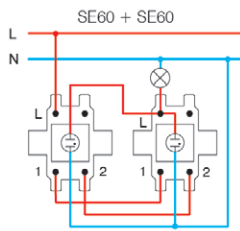
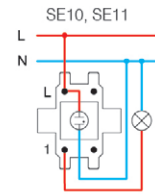
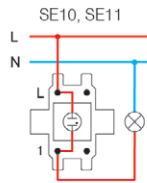
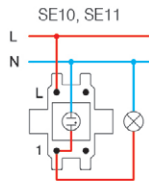
Mindig világít /  
Illumination always on



\* energiatakarékos izzókhöz (CFL, LED) a csatlakozók nem megfelelőek /  
the connections are not suitable for energy-saving bulbs (CFL, LED)

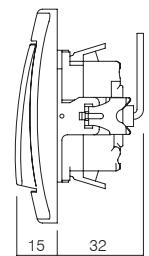



## S O C K E T S V E



VE11



PT

XO

KS



típus type	leírás description	műszaki adatok technical data	1. opcionális adatok optional data 1	2. opcionális adatok optional data 2
VE10	SCHUKO ALJZAT SOCKET SCHUKO	2P+E 16A 250V~	XO keret nélkül without cover plate	KS beépített védelem az érintkezők megérintése ellen shuttered live contacts
VE11	SCHUKO ALJZAT+FEDÉL SOCKET SCHUKO+COVER	2P+E 16A 250V~		
VE12	SCHUKO ALJZAT SOCKET SCHUKO	2P+E 16A 250V~ BV	KS beépített védelem az érintkezők megérintése ellen shuttered live contacts	
⋮	⋮	⋮		

szín  
colour

<input type="checkbox"/> PW fényes fehér polar white	<input checked="" type="checkbox"/> PT fehér+átlátszó white+transparent	<input type="checkbox"/> PP fehér+fehér white+white
<input checked="" type="checkbox"/> IW fényes krém ivory white	<input checked="" type="checkbox"/> IT krém+átlátszó ivory+transparent	<input checked="" type="checkbox"/> II krém+krém ivory+ivory
<input type="checkbox"/> ES matt ezüst elox silver	<input checked="" type="checkbox"/> ST ezüst+átlátszó silver+transparent	<input type="checkbox"/> SS ezüst+ezüst silver+silver
<input type="checkbox"/> CO króm white thermoset	<input checked="" type="checkbox"/> CT fehér+átlátszó white+transparent	<input checked="" type="checkbox"/> BB fekete+fehér black+black
<input checked="" type="checkbox"/> NB éjfekete night black	<input checked="" type="checkbox"/> BT fekete+átlátszó black+transparent	<input checked="" type="checkbox"/> RR piros+piros red+red
<input checked="" type="checkbox"/> RD piros red	<input checked="" type="checkbox"/> RT piros+átlátszó red+transparent	<input checked="" type="checkbox"/> GG zöld+zöld green+green
<input checked="" type="checkbox"/> GR zöld green	<input checked="" type="checkbox"/> GT zöld+átlátszó green+transparent	<input checked="" type="checkbox"/> OO narancssárga+narancssárga orange+orange
<input checked="" type="checkbox"/> OR narancssárga orange	<input checked="" type="checkbox"/> OT narancssárga+átlátszó orange+transparent	



schuko - az EN 60884-1 és a CEE7 szabvánnyal összhangban (III-as szabványlap)

Francia - az NF C 61-314 szabvánnyal összhangban (V-ös szabványlap)

schuko - in accordance with EN 60884-1, CEE7 (standard sheet III)

French - in accordance with NF C 61-314 (standard sheet V)

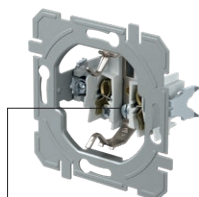
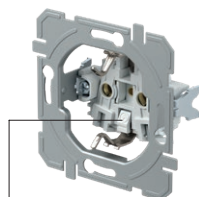
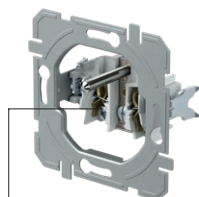
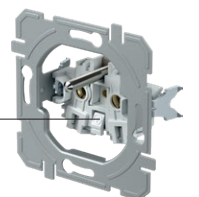
csavaros érintkezők  
screw contactsBV bedugós érintkezők  
BV plug-in contactscsavaros érintkezők  
screw contactsBV bedugós érintkezők  
BV plug-in contacts

ALJZAT, SCHUKO 2P+E 16 A 250 V~ \_\_ XO

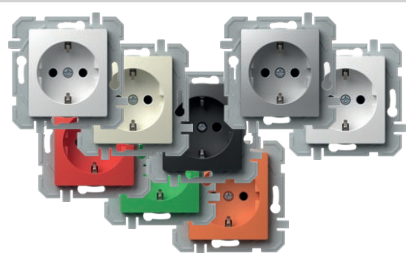

- VE10PWXO
- VE10IWXO
- VE10ESXO
- VE10COXO
- VE10NBXO
- VE10RDXO
- VE10GRXO
- VE10ORXO

- csavaros érintkezők 1,5-2,5 mm<sup>2</sup>
- XO takarólemezek nélkül
- 2P+E schuko
- 16A 250V~, típus:VE10

SOCKET SCHUKO 2P+E 16A 250V~ \_\_ XO

- screw contacts 1.5-2.5mm<sup>2</sup>
- XO without surround
- 2P+E schuko
- 16A 250V~, type VE10



ALJZAT, SCHUKO + BURKOLAT 2P+E 16 A 250 V~ \_\_ XO

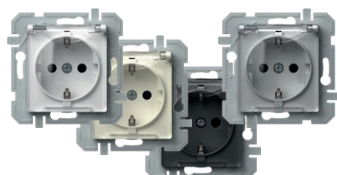

- VE11PTXO
- VE11ITXO
- VE11STXO
- VE11BTXO

- csavaros érintkezők 1,5-2,5 mm<sup>2</sup>
- XO takarólemezek nélkül
- 2P+E schuko+fedél
- 16A 250V~, típus: VE11

SOCKET SCHUKO+COVER 2P+E 16A 250V~ \_\_ XO

- screw contacts 1.5-2.5mm<sup>2</sup>
- XO without surround
- 2P+E schuko+cover
- 16A 250V~, type VE11



ALJZAT, SCHUKO 2P+E 16 A 250 V~ BV \_\_ XO



- VE12PWXO
- VE12IWXO
- VE12ESXO
- VE12COXO
- VE12NBXO
- VE12RDXO
- VE12GRXO
- VE12ORXO

- BV bedugós érintkezők 1,5-2,5 mm<sup>2</sup>
- XO takarólemezek nélkül
- 2P+E schuko
- 16A 250V~, típus: VE12

SOCKET SCHUKO 2P+E 16A 250V~ BV \_\_ XO

- BV plug-in contacts 1.5-2.5mm<sup>2</sup>
- XO without surround
- 2P+E schuko
- 16A 250V~, type VE12



ALJZAT, SCHUKO + BURKOLAT 2P+E 16 A 250 V~ BV \_\_ XO



- VE13PTXO
- VE13ITXO
- VE13STXO
- VE13BTXO
- VE13PPXO

- BV bedugós érintkezők 1,5-2,5 mm<sup>2</sup>
- XO takarólemezek nélkül
- 2P+E schuko+fedél
- 16A 250V~, típus: VE13

SOCKET SCHUKO+COVER 2P+E 16A 250V~ BV \_\_ XO

- BV plug-in contacts 1.5-2.5mm<sup>2</sup>
- XO without surround
- 2P+E schuko+cover
- 16A 250V~, type VE13



ALJZAT, SCHUKO 2P+E 16 A 250 V~



- VE10PW
- VE10IW
- VE10ES
- VE10CO
- VE10NB

- csavaros érintkezők 1,5-2,5 mm<sup>2</sup>
- 2P+E schuko
- 16A 250V~, típus:VE10

SOCKET SCHUKO 2P+E 16A 250V~

- screw contacts 1.5-2.5mm<sup>2</sup>
- 2P+E schuko
- 16A 250V~, type VE10



ALJZAT, SCHUKO + BURKOLAT 2P+E 16 A 250 V~



- VE11PT
- VE11IT
- VE11ST
- VE11CT
- VE11BT

- csavaros érintkezők 1,5-2,5 mm<sup>2</sup>
- 2P+E schuko+fedél
- 16A 250V~, típus: VE11

SOCKET SCHUKO+COVER 2P+E 16A 250V~

- screw contacts 1.5-2.5mm<sup>2</sup>
- 2P+E schuko+cover
- 16A 250V~, type VE11



ALJZAT, SCHUKO 2P+E 16 A 250 V~ BV



- VE12PW
- VE12IW
- VE12ES
- VE12CO
- VE12NB

- BV bedugós érintkezők 1,5-2,5 mm<sup>2</sup>
- 2P+E schuko
- 16A 250V~, típus: VE12

SOCKET SCHUKO 2P+E 16A 250V~ BV

- BV plug-in contacts 1.5-2.5mm<sup>2</sup>
- 2P+E schuko
- 16A 250V~, type VE12



ALJZAT, SCHUKO + BURKOLAT 2P+E 16 A 250 V~ BV



- VE13PT
- VE13IT
- VE13ST
- VE13CT
- VE13BT

- BV bedugós érintkezők 1,5-2,5 mm<sup>2</sup>
- 2P+E schuko+fedél
- 16A 250V~, típus: VE13

SOCKET SCHUKO+COVER 2P+E 16A 250V~ BV

- BV plug-in contacts 1.5-2.5mm<sup>2</sup>
- 2P+E schuko+cover
- 16A 250V~, type VE13



## S O C K E T S V E

## FRANCIA ALJZAT 2P+E 16 A 250 V~ \_\_ XO

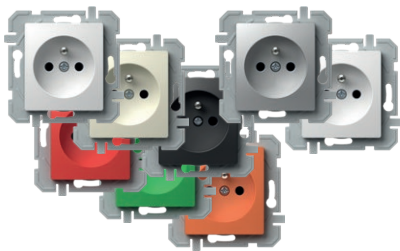

- VE40PWXO - csavaros érintkezők 1,5-2,5 mm<sup>2</sup>
- VE40IWXO - XO takarólemezek nélkül
- VE40ESXO - 2P+E francia
- VE40COXO - 16A 250V~, típus: VE40
- VE40NBXO
- VE40RDXO - SOCKET FRENCH 2P+E 16A 250V~ \_\_ XO
- VE40GRXO - screw contacts 1.5-2.5mm<sup>2</sup>
- VE40ORXO - XO without surround
- 2P+E French
- 16A 250V~, type VE40



## FRANCIA ALJZAT + BURKOLAT 2P+E 16 A 250 V~ \_\_ XO

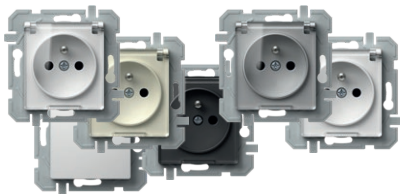

- VE41PTXO - csavaros érintkezők 1,5-2,5 mm<sup>2</sup>
- VE41ITXO - XO takarólemezek nélkül
- VE41STXO - 2P+E francia+fedél
- VE41PTXO - 16A 250V~, típus: VE41
- VE41BTXO - SOCKET FRENCH+COVER 2P+E 16A 250V~ \_\_ XO
- screw contacts 1.5-2.5mm<sup>2</sup>
- XO without surround
- 2P+E French+cover
- 16A 250V~, type VE41



## FRANCIA ALJZAT 2P+E 16 A 250 V~ BV \_\_ XO

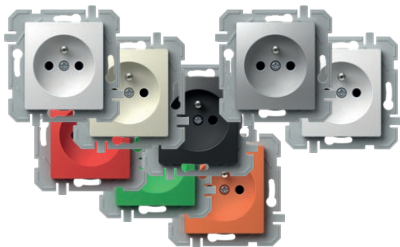

- VE42PWXO - BV bedugós érintkezők 1,5-2,5 mm<sup>2</sup>
- VE42IWXO - XO takarólemezek nélkül
- VE42ESXO - 2P+E francia
- VE42COXO - 16A 250V~, típus: VE42
- VE42NBXO
- VE42RDXO - SOCKET FRENCH 2P+E 16A 250V~ BV \_\_ XO
- VE42GRXO - BV plug-in contacts 1.5-2.5mm<sup>2</sup>
- VE42ORXO - XO without surround
- 2P+E French
- 16A 250V~, type VE42



## FRANCIA ALJZAT + BURKOLAT 2P+E 16 A 250 V~ BV \_\_ XO

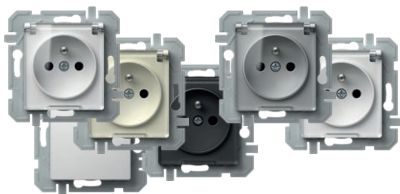

- VE43PTXO - BV bedugós érintkezők 1,5-2,5 mm<sup>2</sup>
- VE43ITXO - XO takarólemezek nélkül
- VE43STXO - 2P+E francia+fedél
- VE43PTXO - 16A 250V~, típus: VE43
- VE43BTXO - SOCKET FRENCH+COVER 2P+E 16A 250V~ BV \_\_ XO
- BV plug-in contacts 1.5-2.5mm<sup>2</sup>
- XO without surround
- 2P+E French+cover
- 16A 250V~, type VE43



## VTIČNICA FRANCOSKA 2P+E 16 A 250 V~



- VE40PW - vijačna pritrditev vodnikov 1,5-2,5 mm<sup>2</sup>
- VE40IW - 2P+E francoska
- VE40ES - 16 A 250 V~, tip VE40
- VE40CO
- VE40NB - SOCKET FRENCH 2P+E 16A 250V~
- screw contacts 1.5-2.5mm<sup>2</sup>
- 2P+E French
- 16A 250V~, type VE40



## FRANCIA ALJZAT + BURKOLAT 2P+E 16 A 250 V~



- VE41PT - csavaros érintkezők 1,5-2,5 mm<sup>2</sup>
- VE41IT - 2P+E francia+fedél
- VE41BT - 16A 250V~, típus: VE41
- VE41ST - SOCKET FRENCH+COVER 2P+E 16A 250V~
- screw contacts 1.5-2.5mm<sup>2</sup>
- 2P+E French+cover
- 16A 250V~, type VE41



## FRANCIA ALJZAT 2P+E 16 A 250 V~ BV



- VE42PW - BV bedugós érintkezők 1,5-2,5 mm<sup>2</sup>
- VE42IW - 2P+E francia
- VE42ES - 16A 250V~, típus: VE42
- VE42CO
- VE42NB - SOCKET FRENCH 2P+E 16A 250V~ BV
- BV plug-in contacts 1.5-2.5mm<sup>2</sup>
- 2P+E French
- 16A 250V~, type VE42



## FRANCIA ALJZAT + BURKOLAT 2P+E 16 A 250 V~ BV



- VE43PT - BV bedugós érintkezők 1,5-2,5 mm<sup>2</sup>
- VE43IT - 2P+E francia+fedél
- VE43BT - 16A 250V~, típus: VE43
- VE43ST - SOCKET FRENCH+COVER 2P+E 16A 250V~ BV
- BV plug-in contacts 1.5-2.5mm<sup>2</sup>
- 2P+E French+cover
- 16A 250V~, type VE43



SCHUKO ALJZAT DUPLA 2P+E 16 A 250 V~



- VE16PWKS
- VE16WKS
- VE16ESKS
- VE16NBKS

- 2P+E schuko dupla, 16A 250V~, típus: VE16
- IEC 60884-1, CEE7 szabvánnyal összhangban
- csavaros érintkezők 1,5-2,5 mm<sup>2</sup>
- gyermekek védelme az érintkezők megérintése ellen

SOCKET SCHUKO DOUBLE 2P+E 16A 250V~

- 2P+E schuko double
- 16A 250V~, type VE16
- in accordance with IEC 60884-1, CEE7
- screw contacts 1.5-2.5 mm<sup>2</sup>
- KS shuttered live contacts



FRANCIA ALJZAT DUPLA 2P+E 16 A 250 V~



- VE46PWKS
- VE46WKS
- VE46ESKS
- VE46NBKS

- 2P+E francia dupla, 16A 250V~, típus: VE46
- az IEC 60884-1, a CEE7 és az NF C 61-314 szabvánnyal összhangban ČSN 33 2318; PN-E 93201
- csavaros érintkezők 1,5-2,5 mm<sup>2</sup>
- gyermekek védelme az érintkezők megérintése ellen

SOCKET FRENCH DOUBLE 2P+E 16A 250V~

- 2P+E French double
- 16A 250V~, type VE46
- in accordance with IEC 60884-1, CEE7; NF C 61-314, ČSN 33 2318; PN-E 93201
- screw contacts 1,5-2,5 mm<sup>2</sup>
- KS shuttered live contacts



ALJZAT 2P+E 16 A 250 V~



- VE30PW
- VE30IW
- VE30ES
- VE30NB

- 2P, földelő érintkező nélkül, 16A 250V~
- az EN 60884-1 és a CEE7 szabvánnyal összhangban (I-es szabványlap)
- csavaros érintkezők 1,5-2,5 mm<sup>2</sup>

SOCKET 2P 16A 250V~

- 2P without earthing contact
- 16A 250V~
- in accordance with EN 60884-1, CEE7 (standard sheet I)
- screw contacts 1.5-2.5mm<sup>2</sup>

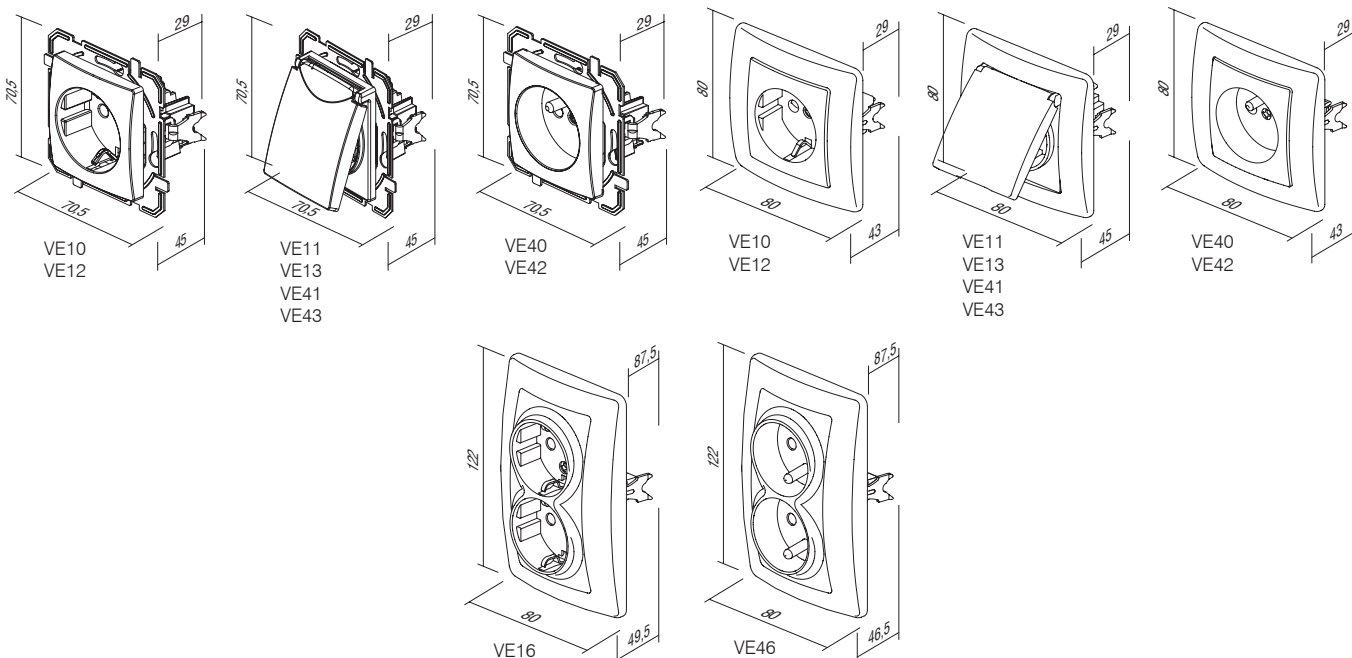



KE37

PW

típus type	leírás description	műszaki adatok technical data	szín colour
KE11	TV-R ALJZAT VÉGZÁRÓ SOCKET TV-R END-LINE	1dB	<input type="checkbox"/> PW fényes fehér polar white
KE12	TV-R ALJZAT ÁTMENŐ SOCKET TV-R THROUGHPASS	10dB	<input type="checkbox"/> IW fényes krém ivory white
KE16	SAT-TV-R ALJZAT VÉGZÁRÓ SOCKET SAT-TV-R END-LINE	3dB	<input type="checkbox"/> ES matt ezüst elox silver
⋮	⋮	⋮	<input type="checkbox"/> CO króm white thermoset
⋮	⋮	⋮	<input type="checkbox"/> NB éjfélete night black

## TV-R VÉGZÁRÓ ALJZAT, 1dB



KE11

- TV-R véghuzal
- frekvenciatartomány: 5÷862MHz
- csökkentés: R-1,5 dB, TV-1dB
- EN 50083-1 szabványnak megfelel
- csavaros érintkezők

## SOCKET TV-R END-LINE 1dB

- TV-R end-line
- frequency range 5÷862MHz
- reduction: R-1.5dB, TV-1dB
- in accordance with EN 50083-1
- screw contacts

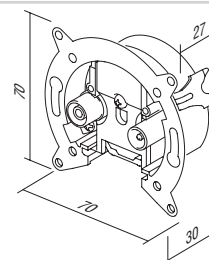
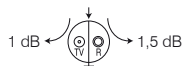

## TV-R ALJZAT, ÁTMENŐ 10 dB



KE12

- TV-R áthidaló
- frekvenciatartomány: 5÷862MHz
- csökkentés: R-10dB, TV-10dB, keresztül-2dB
- EN 50083-1 szabványnak megfelel
- csavaros érintkezők

## SOCKET TV-R TROUGHPASS 10dB

- TV-R troughpass
- frequency range 5÷862MHz
- reduction: R-10dB, TV-10dB, trough-2dB
- in accordance with EN 50083-1
- screw contacts

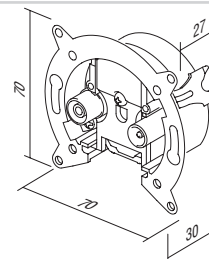
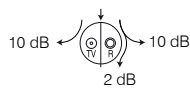

## SAT-TV-R VÉGZÁRÓ ALJZAT, 3dB



KE16

- SAT-TV-R véghuzal, frekvenciatartomány: 5÷2400MHz
- csökkentés: R-1 dB, TV-1,5 dB, SAT-3 dB
- Ø60 átmérőjű kerek dobozba történő rögzítéshez karommal vagy csavarokkal
- EN 50083-1 szabványnak megfelel
- csavaros érintkezők

## SOCKET SAT-TV-R END-LINE 3dB

- SAT-TV-R end-line
- frequency range 5÷2400MHz
- reduction: R-1dB, TV-1.5dB, SAT-3dB
- for mounting in round box Ø60 with claws or screws
- in accordance with EN 50083-1
- screw contacts

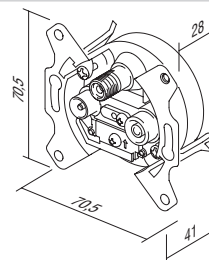
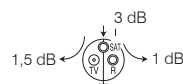

## TEL KS RJ11 6/4 ALJZAT

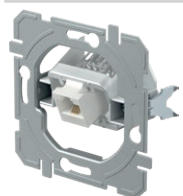

KE36

- KS Keystone szabvány
- RJ11 6/4
- IEC 60603-7 szabványnak megfelel

## SOCKET TEL KS RJ11 6/4

- KS keystone fixing standard
- RJ11 6/4
- in accordance with IEC 60603-7

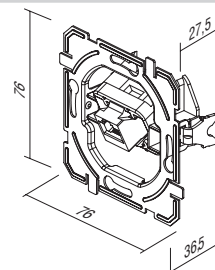

	KE37	<p><b>CAT5e KS RJ45 8/8 ALJZAT</b></p> <ul style="list-style-type: none"> <li>- KS Keystone szabvány</li> <li>- CAT5e, RJ45 8/8</li> <li>- IEC 60603-7 szabványnak megfelel</li> </ul> <p><i>SOCKET CAT5e KS RJ45 8/8</i></p> <ul style="list-style-type: none"> <li>- KS keystone fixing standard</li> <li>- CAT5e, RJ45 8/8</li> <li>- in accordance with IEC 60603-7</li> </ul>	
	KE40	<p><b>CAT6s KS RJ45 8/8 ALJZAT SLIM</b></p> <ul style="list-style-type: none"> <li>- KS Keystone szabvány</li> <li>- CAT6s, RJ45 8/8</li> <li>- IEC 60603-7 szabványnak megfelel</li> </ul> <p><i>SOCKET CAT6s KS RJ45 8/8 SLIM</i></p> <ul style="list-style-type: none"> <li>- KS keystone fixing standard</li> <li>- CAT6s, RJ45 8/8</li> <li>- in accordance with IEC 60603-7</li> </ul>	
	KE38	<p><b>TEL KS DUPLA 2x RJ11 6/4 ALJZAT</b></p> <ul style="list-style-type: none"> <li>- KS Keystone szabvány</li> <li>- 2x RJ11 6/4</li> <li>- IEC 60603-7 szabványnak megfelel</li> </ul> <p><i>SOCKET TEL KS DOUBLE 2x RJ11 6/4</i></p> <ul style="list-style-type: none"> <li>- KS keystone fixing standard</li> <li>- 2x RJ11 6/4</li> <li>- in accordance with IEC 60603-7</li> </ul>	
	KE39	<p><b>CAT5e KS DUPLA 2x RJ45 8/8 ALJZAT</b></p> <ul style="list-style-type: none"> <li>- KS Keystone szabvány</li> <li>- 2x CAT5e, RJ45 8/8</li> <li>- IEC 60603-7 szabványnak megfelel</li> </ul> <p><i>SOCKET CAT5e KS DOUBLE 2x RJ45 8/8</i></p> <ul style="list-style-type: none"> <li>- KS keystone fixing standard</li> <li>- 2x CAT5e, RJ45 8/8</li> <li>- in accordance with IEC 60603-7</li> </ul>	
	KE41	<p><b>CAT6s KS DUPLA 2x RJ45 8/8 ALJZAT SLIM</b></p> <ul style="list-style-type: none"> <li>- KS Keystone szabvány</li> <li>- 2x CAT6s, RJ45 8/8</li> <li>- IEC 60603-7 szabványnak megfelel</li> </ul> <p><i>SOCKET CAT6s KS DOUBLE 2x RJ45 8/8 SLIM</i></p> <ul style="list-style-type: none"> <li>- KS keystone fixing standard</li> <li>- 2x CAT6s, RJ45 8/8</li> <li>- in accordance with IEC 60603-7</li> </ul>	
	KE45	<p><b>KS EGYES ADAPTER</b></p> <ul style="list-style-type: none"> <li>- KS Keystone szabvány - egyes</li> <li>- AMP, Avaya, Brandrex, FMT, Mfico, Tyco, ...</li> <li>- kommunikációs modul nem tartalmaz</li> </ul> <p><i>ADAPTER KS SINGLE</i></p> <ul style="list-style-type: none"> <li>- KS keystone fixing standard - single</li> <li>- AMP, Avaya, Brandrex, FMT, Mfico, Tyco, ...</li> <li>- communication module not included</li> </ul>	

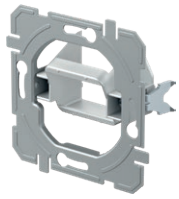

KE46

**KS KETTŐS ADAPTER**

- KS Keystone szabvány - kettős
- AMP, Tyco, ...
- kommunikációs modult nem tartalmaz

**ADAPTER KS DOUBLE**

- KS keystone fixing standard - double
- AMP, Tyco, ...
- communication module not included

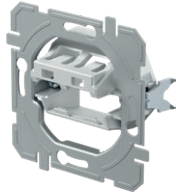
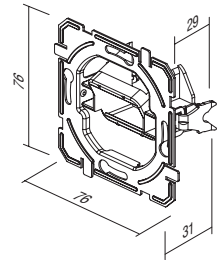

KE47

**PD KETTŐS ADAPTER**

- PD Panduit Mini-COM rögzítési szabvány - kettős
- kommunikációs modult nem tartalmaz

**ADAPTER PD DOUBLE**

- PD Panduit Mini-COM fixing standard - double
- communication module not included

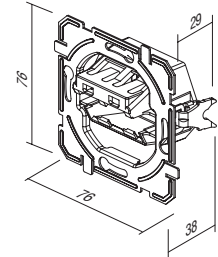

TV ALAP ALJZAT 0 dB



- KE10PW
- KE10IW
- KE10ES
- KE10CO
- KE10NB

- TV alap
- csökkentés: 0 dB
- hátsó csatlakozó – F szabvány

SOCKET TV BASIC 0dB

- TV basic
- reduction 0dB
- back connector – F standard



TV-R VÉGZÁRÓ ALJZAT, 1dB



- KE11PW
- KE11IW
- KE11ES
- KE11CO
- KE11NB

- TV-R véghezal
- frekvenciatartomány: 5÷862 MHz
- csökkentés: R-1,5 dB, TV-1dB
- EN 50083-1 szabványnak megfelel
- csavaros érintkező

SOCKET TV-R END-LINE 1dB

- TV-R end-line
- frequency range 5÷862 MHz
- reduction: R-1.5dB, TV-1dB
- in accordance with EN 50083-1
- screw contact



TV-R ALJZAT ÁTMENŐ 10 dB



- KE12PW
- KE12IW
- KE12ES
- KE12CO
- KE12NB

- TV-R áthidaló
- frekvenciatartomány: 5÷862 MHz
- csökkentés: R-10 dB, TV-10 dB, keresztül-2dB
- EN 50083-1 szabványnak megfelel
- csavaros érintkezők

SOCKET TV-R TROUGHPASS 10dB

- TV-R troughpass
- frequency range 5÷862 MHz
- reduction: R-10dB, TV-10dB, trough-2dB
- in accordance with EN 50083-1
- screw contacts



SAT-TV-R VÉGZÁRÓ ALJZAT, 3dB



- KE16PW
- KE16IW
- KE16ES
- KE16CO
- KE16NB

- SAT-TV-R véghezal
- frekvenciatartomány: 5÷2400 MHz
- csökkentés: R-1 dB, TV-1,5 dB, SAT-3 dB
- EN 50083-1 szabványnak megfelel
- csavaros érintkezők

SOCKET SAT-TV-R END-LINE 3dB

- SAT-TV-R end-line
- frequency range 5÷2400 MHz
- reduction: R-1dB, TV-1.5dB, SAT-3dB
- in accordance with EN 50083-1
- screw contacts



AUDIO-ALJZAT – 2xRCA



- KE22PW
- KE22IW
- KE22ES
- KE22CO
- KE22NB

- audio 2xRCA
- forrasztott kábelcsatlakozás

SOCKET AUDIO 2xRCA

- audio 2xRCA
- soldering connection of cable



ALJZAT, AUDIO HANGSZÓRÓK



- KE23PW
- KE23IW
- KE23ES
- KE23CO
- KE23NB

- audio 2x Ø4mm
- a hangszóró kábeléhez, Ø4mm-es banándugóhoz vagy villás dugóhoz
- forrasztott kábelcsatlakozás a hátsó részen

SOCKET AUDIO LOUDSPEAKERS

- audio 2x Ø4mm
- to accommodate speaker wire, banana plug Ø4mm or spades
- soldering connection of cable at the back side



TEL KS RJ11 6/4 ALJZAT

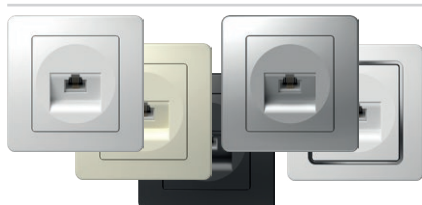

- KE36PW
- KE36IW
- KE36ES
- KE36CO
- KE36NB

- KS Keystone szabvány
- RJ11 6/4
- IEC 60603-7 szabványnak megfelel

SOCKET TEL KS RJ11 6/4

- KS keystone fixing standard
- RJ11 6/4
- in accordance with IEC 60603-7





**CAT5e KS RJ45 8/8 ALJZAT**

- KE37PW
- KE37IW
- KE37ES
- KE37CO
- KE37NB

- KS Keystone szabvány
- CAT5e, RJ45 8/8
- IEC 60603-7 szabványnak megfelel

*SOCKET CAT5e KS RJ45 8/8*

- KS keystone fixing standard
- CAT5e, RJ45 8/8
- in accordance with IEC 60603-7

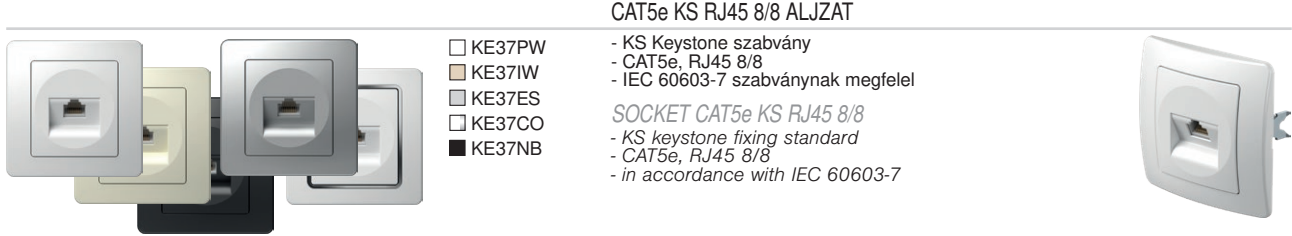

**CAT6s KS RJ45 8/8 ALJZAT SLIM**

- KE40PW
- KE40IW
- KE40ES
- KE40CO
- KE40NB

- KS Keystone szabvány
- CAT6s, RJ45 8/8
- IEC 60603-7 szabványnak megfelel

*SOCKET CAT6s KS RJ45 8/8 SLIM*

- KS keystone fixing standard
- CAT6s, RJ45 8/8
- in accordance with IEC 60603-7

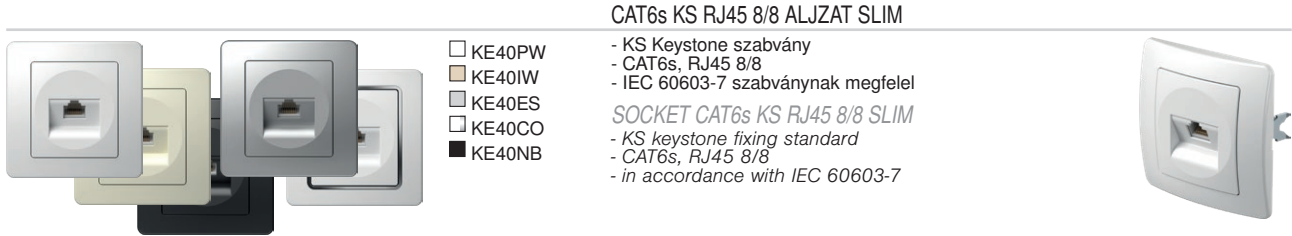

**TEL KS DUPLA 2x RJ11 6/4 ALJZAT**

- KE38PW
- KE38IW
- KE38ES
- KE38CO
- KE38NB

- KS Keystone szabvány
- 2x RJ11, 6/4
- IEC 60603-7 szabványnak megfelel

*SOCKET TEL KS DOUBLE 2x RJ11 6/4*

- KS keystone fixing standard
- 2x RJ11, 6/4
- in accordance with IEC 60603-7

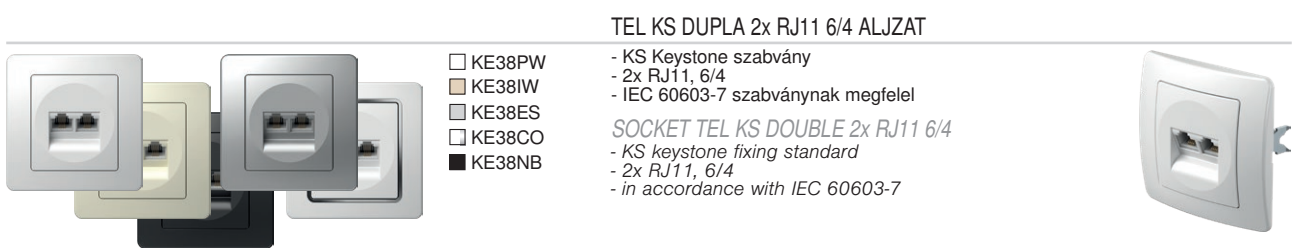

**CAT5e KS DUPLA 2x RJ45 8/8 ALJZAT**

- KE39PW
- KE39IW
- KE39ES
- KE39CO
- KE39NB

- KS Keystone szabvány
- 2x CAT5e, RJ45 8/8
- IEC 60603-7 szabványnak megfelel

*SOCKET CAT5e KS DOUBLE 2x RJ45 8/8*

- KS keystone fixing standard
- 2x CAT5e, RJ45 8/8
- in accordance with IEC 60603-7

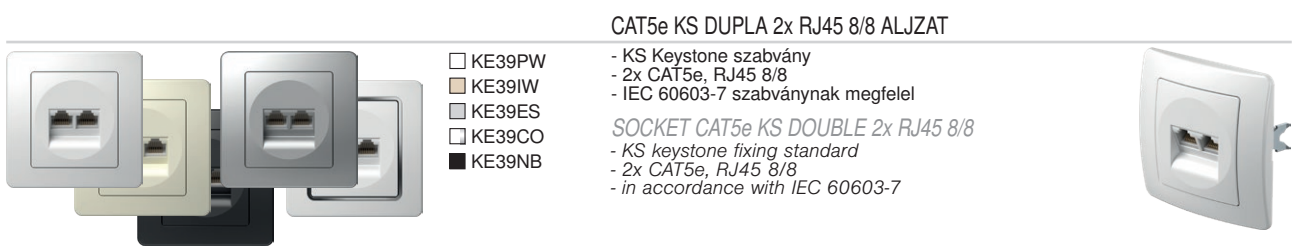

**CAT6s KS DUPLA 2x RJ45 8/8 ALJZAT SLIM**

- KE41PW
- KE41IW
- KE41ES
- KE41CO
- KE41NB

- KS Keystone szabvány
- 2x CAT6s, RJ45 8/8
- IEC 60603-7 szabványnak megfelel

*SOCKET CAT6s KS DOUBLE 2x RJ45 8/8 SLIM*

- KS keystone fixing standard
- 2x CAT6s, RJ45 8/8
- in accordance with IEC 60603-7

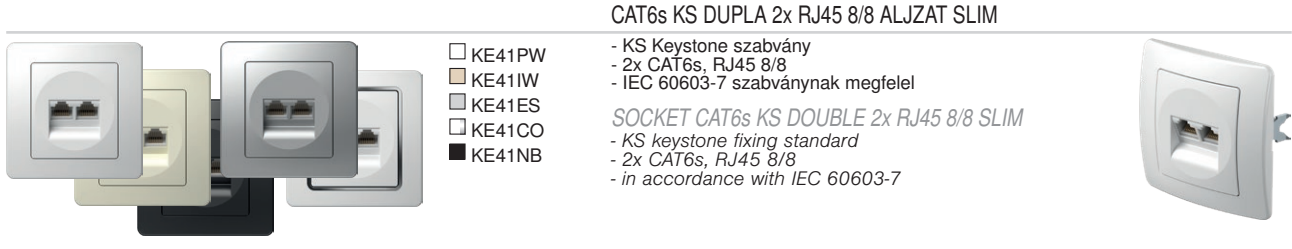

**ALJZAT – TEL LT RJ11 6/4**

- KE35PW
- KE35IW
- KE35ES
- KE35CO
- KE35NB

- TEL LT csavar
- csavaros érintkezők
- RJ11 6/4
- IEC 60603-7 szabványnak megfelel

*SOCKET TEL LT RJ11 6/4*

- TEL LT screw
- screw contacts
- RJ11 6/4
- in accordance with IEC 60603-7

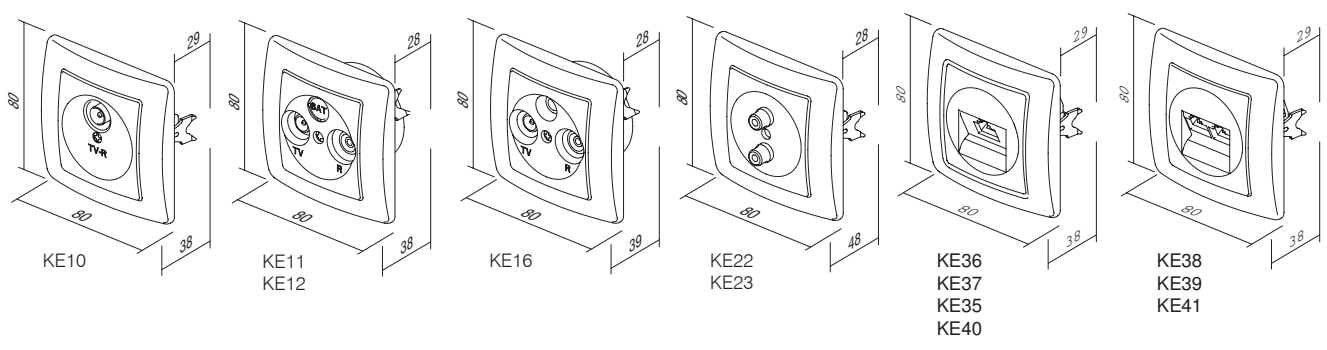

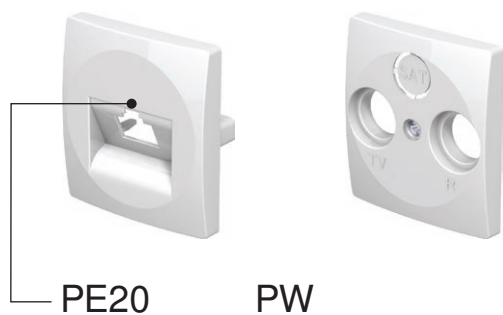
típus type	leírás description	műszaki adatok technical data	szín colour
PE10	TV-R BURKOLAT COVER TV-R	2P/3P	<input type="checkbox"/> PW fényes fehér polar white
PE20	KS EGYES BURKOLAT COVER KS SINGLE		<input type="checkbox"/> IW fényes krém ivory white
PE21	KS KETTŐS BURKOLAT COVER KS DOUBLE		<input type="checkbox"/> ES matt ezüst elox silver
⋮	⋮	⋮	<input type="checkbox"/> CO fehér, hőre keményedő white thermoset
			<input type="checkbox"/> NB éjfékete night black

#### TV-R 2P/3P BURKOLAT

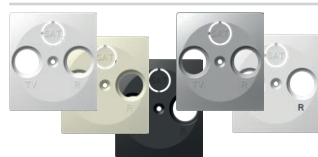

- PE10PW
- PE10IW
- PE10ES
- PE10CO
- PE10NB

- TV-R burkolat, 2P vagy 3P, csavarral

COVER TV-R 2P/3P

- TV-R cover, 2P or 3P with screw



#### KS EGYES BURKOLAT

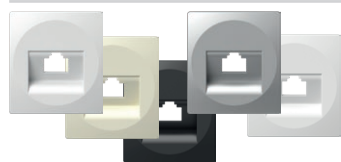

- PE20PW
- PE20IW
- PE20ES
- PE20CO
- PE20NB

- KS fedél, egyes

COVER KS SINGLE

- KS cover single



#### KS KETTŐS BURKOLAT

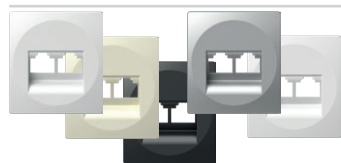

- PE21PW
- PE21IW
- PE21ES
- PE21NB

- KS fedél, kettős

COVER KS DOUBLE

- KS cover double



#### TAE/TDO BURKOLAT



- PE30PW
- PE30IW
- PE30ES
- PE30NB

- TAE vagy TDO fedél csavarral

COVER TAE/TDO

- TAE or TDO cover with screw

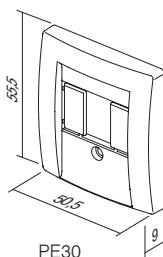

PE30

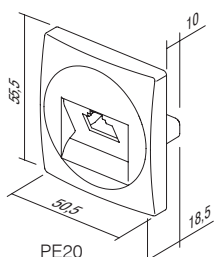

PE20

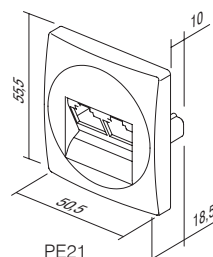

PE21

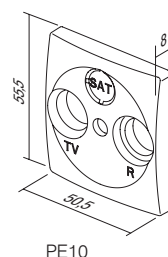

PE10



EE15

PW

típus type	leírás description	műszaki adatok technical data	szín colour
EE15	FORGATÓGOMBOS FÉNYERŐSZABÁLYOZÓ, VÁLTÓ <i>DIMMER ROTATIVE 2WAY</i>	RL 400W	<input type="checkbox"/> PW fényes fehér <i>polar white</i>
EE16	FORGATÓGOMBOS FÉNYERŐSZABÁLYOZÓ, VÁLTÓ <i>DIMMER ROTATIVE 2WAY</i>	RLC 400W	<input type="checkbox"/> IW fényes krém <i>ivory white</i>
EE19	FORGATÓGOMBOS FÉNYERŐSZABÁLYOZÓ, VÁLTÓ <i>DIMMER ROTATIVE 2WAY</i>	LED 100W	<input type="checkbox"/> ES matt ezüst <i>elox silver</i>
⋮	⋮	⋮	<input type="checkbox"/> CO króm <i>white thermostat</i>
⋮	⋮	⋮	<input type="checkbox"/> NB éjfékete <i>night black</i>

#### FORGATÓGOMBOS FÉNYERŐSZABÁLYOZÓ, VÁLTÓ – RL 400W



EE15

- forgásirányítás VÁLTÓ KAPCSOLÓval
- RL-terhelés, 40 W - 400W
- VÁLTÓ KAPCSOLÓs kombináció lehetséges
- több fényerőszabályozós kombináció nem engedélyezett
- megfelel az EN 60669-1 és az EN 60669-2-1 szabványnak
- bedugós érintkezők 1,5 mm<sup>2</sup>
- ellátás: 230 V~; 50 Hz
- gomb belső átmérője: Ø6 mm
- cserélhető biztosítékot tartalmaz

##### *DIMMER ROTATIVE 2WAY RL 400W*

- rotation control with 2-way switch
- load RL, 40W - 400W
- 2-way switch combination is possible
- more dimmers combination is not allowed
- in accordance with EN 60669-1 and EN 60669-2-1
- plug-in contacts 1.5mm<sup>2</sup>
- supply 230V~ 50Hz
- button inner diameter Ø6mm
- replaceable fuse included

#### FORGATÓGOMBOS FÉNYERŐSZABÁLYOZÓ, VÁLTÓ – RLC 400W



EE16

- forgásirányítás VÁLTÓ KAPCSOLÓval
- RLC-terhelés, 20W - 400W
- VÁLTÓ KAPCSOLÓs kombináció lehetséges
- több fényerőszabályozós kombináció nem engedélyezett
- megfelel az EN 60669-1 és az EN 60669-2-1 szabványnak
- bedugós érintkezők 1,5 mm<sup>2</sup>
- gomb belső átmérője: Ø6 mm
- ellátás: 230 V~; 50 Hz
- elektronikus biztosíték

##### *DIMMER ROTATIVE 2WAY RLC 400W*

- rotation control with 2-way switch
- load RLC, 20W - 400W
- 2-way switch combination is possible
- more dimmers combination is not allowed
- in accordance with EN 60669-1 and EN 60669-2-1
- plug-in contacts 1.5mm<sup>2</sup>
- supply 230V~ 50Hz
- button inner diameter Ø6mm
- electronic fuse

FORGATÓGOMBOS FÉNYERŐSZABÁLYOZÓ, VÁLTÓ – LED 100W



EE19

- forgásirányítás VÁLTÓ KAPCSOLÓval
- terhelés: LED, 0-100 W (max. 10 LED)  
GLS, 10-250 W
- VÁLTÓ KAPCSOLÓs kombináció lehetséges
- több fordulatszabályzó kombinációja nem engedélyezett
- megfelel az EN 60669-1 és az EN 60669-2-1 szabványnak
- bedugós érintkezők 1,5 mm<sup>2</sup>
- ellátás: 230 V~; 50 Hz
- cserélhető biztosítékot tartalmaz
- gomb belső átmérője: Ø6 mm

*DIMMER ROTATIVE 2WAY LED 100W*

- rotation control with 2-way switch
- load: LED, 0-100W (max. 10 LEDs)  
GLS, 10-250W
- 2-way switch combination is possible
- more dimmers combination is not allowed
- in accordance with EN 60669-1 and EN 60669-2-1
- plug-in contacts 1.5mm<sup>2</sup>
- supply 230V~ 50Hz
- replaceable fuse included
- button inner diameter Ø6mm

IR KAPCSOLÓ – 5A; 250V~

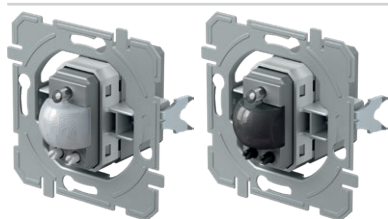

EE32A1  
 EE32A2

- IR infravörös kapcsoló
- tápfeszültség: 230V~ ±10 %, 50Hz
- relé: 5A / 250V~ (nullátmenet)
- védelmi besorolás: IP40
- vezeték keresztmetszete az érintkezőnél: 0,75–2,5 mm<sup>2</sup>
- érzékelési szög: max. 110° 20°C-on
- érzékelési terület: kb. 8 m 20°C-on
- időtartam beállítása: kb. 5 mp-től 12 percig
- fényerő beállítása: kb. 5 - 200 LUX
- üzemi hőmérséklet: 0°C - +40°C
- nem használható 45 mm mély dobozokba való beszereléshez
- csak beltéri használatra

*IR SWITCH 5A 230V~*

- IR infrared switch
- supply voltage: 230V~ ±10 % 50Hz
- relay: 5A / 250V~ (zero crossing)
- protection rating: IP40
- cross-section of wires at the contact terminal: 0.75 - 2.5 mm<sup>2</sup>
- detection angle: up to 110° at 20°C
- detection area: approx. 8 m at 20°C
- adjustability of duration: from approx. 5 s to 12 min
- adjustability of brightness: from approx. 5 to 200 LUX
- operating temperature: from 0°C to +40°C
- not suitable for installation in 45 mm deep boxes
- only for indoor usage

USB TÁPELLÁTÁS 5 V 2,4A



EE67

- az elektromos készülékek szabványos USB-port általi töltéséhez (az Apple készülékekkel is kompatibilis)
- tápellátás: 100-230 V~ 50/60 Hz
- energiafogyasztás: 300 mA 100V~-nál / 150 mA 230 V~-nál
- készenléti energiafogyasztás: 30 mW 230 V~-nál
- névleges kimeneti feszültség: 5 V DC (±5%) SELV
- kimeneti bűgófeszültség: 150 mV
- névleges kimeneti áram: 2,4 A (±10%)
- csatlakozó típusa: USB A / USB A
- hatékonyság: maximum 77%
- működési hőmérséklet: 0 °C / +45 °C (beltéri használatra)
- IP-védelmi besorolás: IP-20, kizárólag beltéri használatra
- class II. besorolású
- túlfeszültség kategória (EN 62109): - class III. besorolású
- csavaros érintkezők: max. 2,5 mm<sup>2</sup>
- min. 3 mm-es érintkezési réssel rendelkező eszköz
- megfelel az EN 60950-1 szabványnak és az LVD és EMC irányelveknek

*USB POWER SUPPLY UNIT 5V 2.4A*

- for charging electronic devices via a standard USB port (also compatible with Apple devices)
- power supply: 100-230V~ 50/60Hz
- power consumption: 300mA at 100V~/150mA at 230V~
- standby power consumption: 30mW at 230V~
- nominal output voltage: 5 VCD (± 5%) SELV
- output ripple voltage: 150mV
- nominal output current: 2.4A (±10%)
- connector type: USB A / USB A
- efficiency: maximum of 77%
- operating temperature: 0°C/+45°C (indoor use)
- IP protection class: IP20, indoor use only
- class device II
- overvoltage category (EN 62109): Class III
- screw contacts: max. 2.5 mm<sup>2</sup>
- device with a contact gap of at least 3mm
- in accordance with the EN 60950-1 and LVD & EMC directives

## KÉTUTAS FORGATÓGOMBOS FÉNYERŐSZABÁLYOZÓ – RL 400W

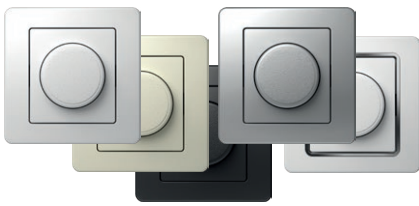

- EE15PW
- EE15IW
- EE15ES
- EE15CO
- EE15NB

- forgásirányítás VÁLTÓ KAPCSOLÓval
- RL-terhelés, 40 W - 400W
- VÁLTÓ KAPCSOLÓs kombináció lehetséges
- több fényerőszabályozós kombináció nem engedélyezett
- megfelel az EN 60669-1 és az EN 60669-2-1 szabványnak
- bedugós érintkezők 1,5 mm<sup>2</sup>
- ellátás: 230 V~; 50 Hz
- cserélhető biztosítékot tartalmaz



## DIMMER ROTATIVE 2WAY RL 400W

- rotation control with 2-way switch
- load RL, 40W - 400W
- 2-way switch combination is possible
- more dimmers combination is not allowed
- in accordance with EN 60669-1 and EN 60669-2-1
- plug-in contacts 1.5mm<sup>2</sup>
- supply 230V~ 50Hz
- replaceable fuse included

## FORGATÓGOMBOS FÉNYERŐSZABÁLYOZÓ, VÁLTÓ – RLC 400W

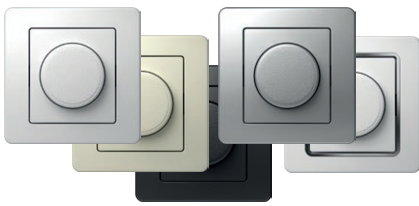

- EE16PW
- EE16IW
- EE16ES
- EE16CO
- EE16NB

- forgásirányítás VÁLTÓ KAPCSOLÓval
- RLC-terhelés, 20W - 400W
- VÁLTÓ KAPCSOLÓs kombináció lehetséges
- több fényerőszabályozós kombináció nem engedélyezett
- megfelel az EN 60669-1 és az EN 60669-2-1 szabványnak
- bedugós érintkezők 1,5 mm<sup>2</sup>
- ellátás: 230 V~; 50 Hz
- elektronikus biztosíték



## DIMMER ROTATIVE 2WAY RLC 400W

- rotation control with 2-way switch
- load RLC, 20W - 400W
- 2-way switch combination is possible
- more dimmers combination is not allowed
- in accordance with EN 60669-1 and EN 60669-2-1
- plug-in contacts 1.5mm<sup>2</sup>
- supply 230V~ 50Hz
- electronic fuse

## FORGATÓGOMBOS FÉNYERŐSZABÁLYOZÓ, VÁLTÓ – LED 100W

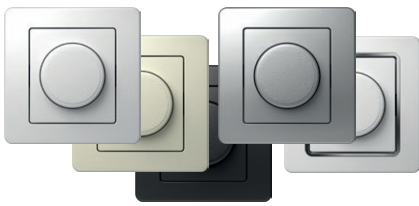

- EE19PW
- EE19IW
- EE19ES
- EE19CO
- EE19NB

- forgásirányítás VÁLTÓ KAPCSOLÓval
- terhelés: LED, 0-100 W (max. 10 LED)
- GLS, 10-250 W
- VÁLTÓ KAPCSOLÓs kombináció lehetséges
- több fényerőszabályozós kombináció nem engedélyezett
- megfelel az EN 60669-1 és az EN 60669-2-1 szabványnak
- bedugós érintkezők 1,5 mm<sup>2</sup>
- ellátás: 230 V~; 50 Hz
- cserélhető biztosítékot tartalmaz



## DIMMER ROTATIVE 2WAY LED 100W

- rotation control with 2-way switch
- load: LED, 0-100W (max. 10 LEDs)
- GLS, 10-250W
- 2-way switch combination is possible
- more dimmers combination is not allowed
- in accordance with EN 60669-1 and EN 60669-2-1
- plug-in contacts 1.5mm<sup>2</sup>
- supply 230V~ 50Hz
- replaceable fuse included

## IR KAPCSOLÓ – 5A; 230V~



- EE32PW
- EE32IW
- EE32ES
- EE32CO
- EE32NB

- IR infravörös kapcsoló
- tápfeszültség: 230V~ ±10 %, 50Hz
- relé: 5A / 250V~ (nullátmenet)
- védelmi besorolás: IP40
- vezeték keresztmetszete az érintkezőnél: 0,75–2,5 mm<sup>2</sup>
- érzékelési szög: max. 110° 20°C-on
- érzékelési terület: kb. 8 m 20°C-on
- időtartam beállítása: kb. 5 mp-től 12 percig
- fényerő beállítása: kb. 5 - 200 LUX
- üzemi hőmérséklet: 0°C - +40°C
- nem használható 45 mm mély dobozokba való beszereléshez
- csak beltéri használatra



## IR SWITCH 5A 230V~

- IR infrared switch
- supply voltage: 230V~ ±10 % 50Hz
- relay: 5A / 250V~ (zero crossing)
- protection rating: IP40
- cross-section of wires at the contact terminal: 0.75 - 2.5 mm<sup>2</sup>
- detection angle: up to 110° at 20°C
- detection area: approx. 8 m at 20°C
- adjustability of duration: from approx. 5 s to 12 min
- adjustability of brightness: from approx. 5 to 200 LUX
- operating temperature: from 0°C to +40°C
- not suitable for installation in 45 mm deep boxes
- only for indoor usage



- EE67PW
- EE67IW
- EE67NB
- EE67ES

### USB TÁPELLÁTÁS 5 V 2,4A

- az elektromos készülékek szabványos USB-port általi töltéséhez (az Apple készülékekkel is kompatibilis)
- tápellátás: 100-230 V~ 50/60 Hz
- energiafogyasztás:
  - 300 mA 100V~nál / 150 mA 230 V~nál
- készenléti energiafogyasztás: 30 mW 230 V~nál
- névleges kimeneti feszültség: 5 V DC ( $\pm 5\%$ ) SELV
- kimeneti bűgőfeszültség: 150 mV
- névleges kimeneti áram: 2,4 A ( $\pm 10\%$ )
- csatlakozó típusa: USB A / USB A
- hatékonyság: maximum 77%
- működési hőmérséklet:
  - 0 °C / +45 °C (belső használatra)
- IP-védelmi besorolás: IP-20, kizárólag beltéri használatra
- class II. besorolású
- túlfeszültség kategória (EN 62109): - class III. besorolású
- csavaros érintkezők: max. 2.5 mm<sup>2</sup>
- min. 3 mm-es érintkezési réssel rendelkező eszköz
- megfelel az EN 60950-1 szabványnak és az LVD és EMC irányelveknek



### USB POWER SUPPLY UNIT 5V 2.4A

- for charging electronic devices via a standard USB port (also compatible with Apple devices)
- power supply: 100-230V~ 50/60Hz
- power consumption: 300mA at 100V~/150mA at 230V~
- standby power consumption: 30mW at 230V~
- nominal output voltage: 5 VDC ( $\pm 5\%$ ) SELV
- output ripple voltage: 150mV
- nominal output current: 2.4A ( $\pm 10\%$ )
- connector type: USB A / USB A
- efficiency: maximum of 77%
- operating temperature: 0°C/+45°C (indoor use)
- IP protection class: IP20, indoor use only
- class device II
- overvoltage category (EN 62109): Class III
- screw contacts: max. 2.5 mm<sup>2</sup>
- device with a contact gap of at least 3mm
- in accordance with the EN 60950-1 and LVD & EMC directives

EE15, EE16, EE19

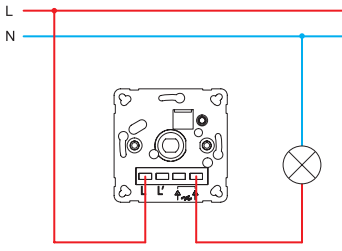

EE15, EE16, EE19

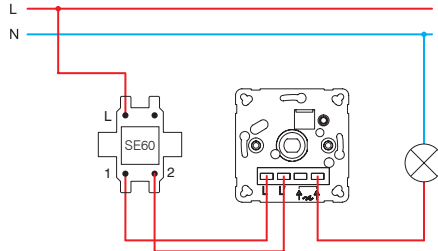

EE15, EE16, EE19

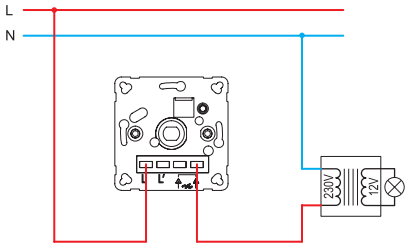

EE15, EE16, EE19

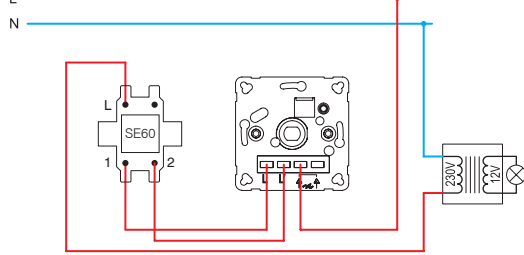

EE16, EE19

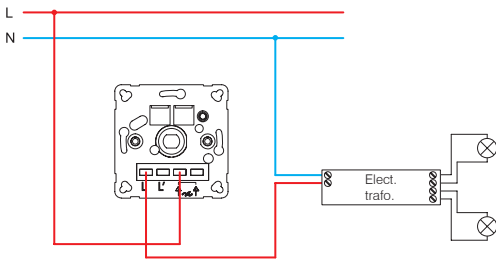

EE16, EE19

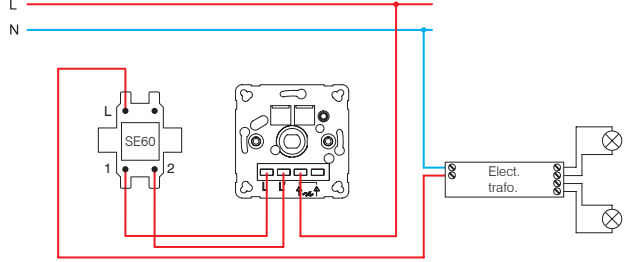

EE15 (40÷400W)

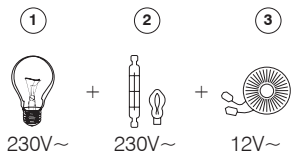

- 1 - izzós lámpa / incandescent lamp
- 2 - halogén lámpa / halogen lamp

EE16 (20÷400W)

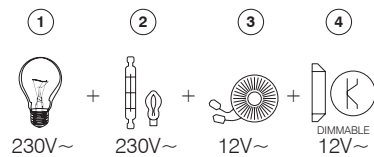

- 3 - klasszikus transzformátor / classical transformer
- 4 - szabályozható elektronikus feszültségátalakító / dimmable electronic transformer
- 5 - tompítható LED-lámpa / dimmable LED lamp

EE19 (GLS 10÷250W ; LED 0÷100W)

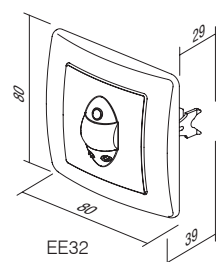
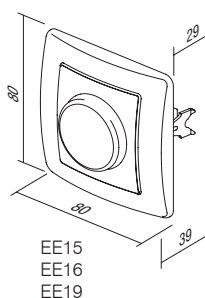
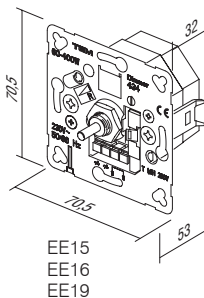
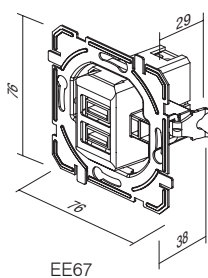
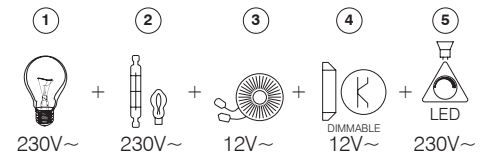

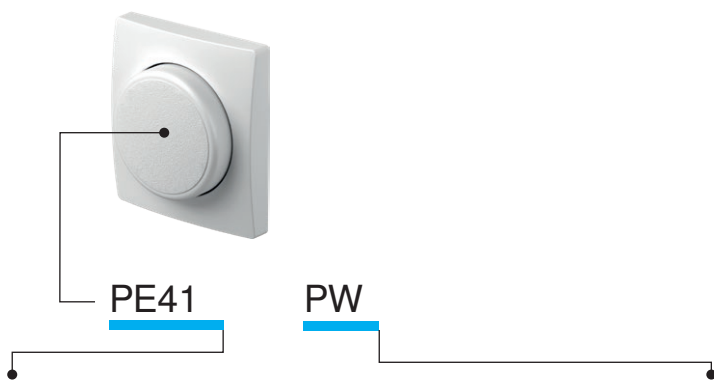

típus type	leírás description	szín colour
PE41	DIMMER FEDELEK COVER DIMMER	<input type="checkbox"/> PW fényes fehér <i>polar white</i> <input type="checkbox"/> IW fényes krém <i>ivory white</i> <input type="checkbox"/> ES matt ezüst <i>elox silver</i> <input type="checkbox"/> CO fehér, hőre keményedő <i>white thermoset</i> <input type="checkbox"/> NB éjfékete <i>night black</i>



- PE41PW
- PE41IW
- PE41NB
- PE41ES
- PE41CO

FEDÉL Ø6 DIMMER KAPCSOLÓHOZ

- burkolat Ø6 mm-es dimmer kapcsolóhoz
- EE15, EE16, EE19 típusúhoz

COVER DIMMER Ø6  
- cover dimmer Ø6mm  
- for EE15, EE16, EE19



- PE32PW
- PE32IW
- PE32NB
- PE32ES

BURKOLAT IR-KAPCSOLÓ

- burkolat IR-kapcsoló

COVER IR SWITCH  
- cover IR switch



- PE67PW
- PE67IW
- PE67NB
- PE67ES

USB BETÁP-EGYSÉG FEDÉL

- USB betáp-egység fedél

USB SUPPLY UNIT COVER  
- USB supply unit cover

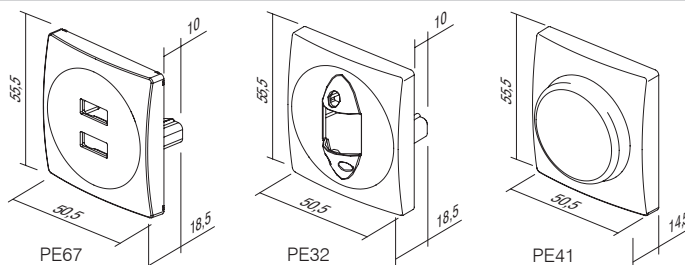



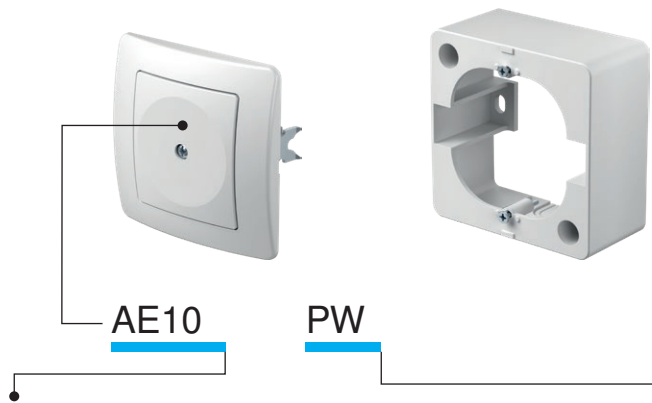

típus type	leírás description	szín colour
AE10	TAKARÓFEDÉL BLANK	<input type="checkbox"/> PW fényes fehér polar white
AE20	CSATLAKOZÓDOBOZ 3P+N+E 5X4 mm <sup>2</sup> CONNECTION BOX 3P+N+E 5X4mm <sup>2</sup>	<input type="checkbox"/> IW fényes krém ivory white
AE30	KIEMELŐ KERET SURFACE MOUNT BOX	<input type="checkbox"/> ES matt ezüst elox silver
⋮	⋮	<input type="checkbox"/> CO króm white thermoset
⋮	⋮	<input type="checkbox"/> NB éjfékete night black

## TAKARÓFEDÉL



- AE10PW
- AE10IW
- AE10NB
- AE10ES
- AE10CO

- üres helyek kitöltésére  
BLANK  
- for filling up empty spaces

CSATLAKOZÓDOBOZ, ÖTPÓLUSOS 3P+N+E 5x4 mm<sup>2</sup>

- AE20PW
- AE20IW

- 3P+N+E csatlakozódoboz  
- 16A 400V~  
- a VDE 0606-1:2000 szabvánnyal összhangban  
- csavaros érintkezők 1,5-4mm<sup>2</sup>  
CONNECTION BOX 5POLE 3P+N+E 5x4mm<sup>2</sup>  
- 3P+N+E connection box  
- 16A 400V~  
- in accordance with VDE 0606-1:2000  
- screw contacts 1.5-4mm<sup>2</sup>



## KIEMELŐ KERET 1

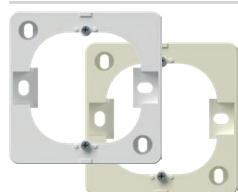

- AE30PW
- AE30IW

- kiemelőkeret  
SURFACE MOUNT BOX 1  
- surface mounting box



## FALON KÍVÜLI DOBOZ AZ EKONOMIK DUPLA ALJZATHOZ

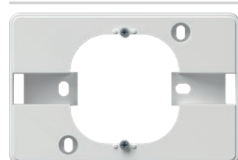

- AE31PW

- kiemelőkeret  
SURFACE MOUNT BOX FOR  
EKONOMIK DOUBLE SOCKET  
- surface mounting box



FALVÉDŐ



- AE50PW
- AE50TS

- védi az aljzat vagy a kapcsoló körüli felületet.

*WALL PROTECTION*

- protects surface around socket or switch

KS GYEREKVÉDELEM



- AE51PW
- AE51IW

- KS kiegészítő gyerekvédelmi betét - zárt, feszültség alatti érintkezők

*CHILD PROTECTION KS*

- KS additional child protection insert - shuttered live contacts

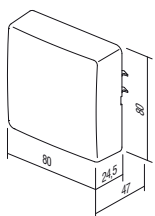

AE20

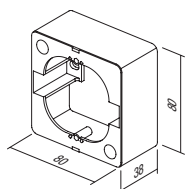

AE30

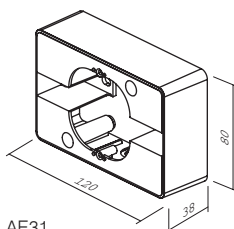

AE31

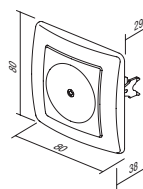

AE10

## S U R R O U N D S O E

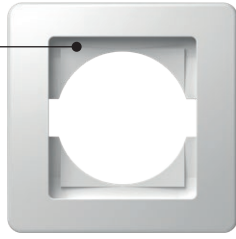

OE10



PW

típus type	leírás description	szín colour
OE10	EKONOMIK DÍSZÍTŐKERET 1 SURROUND EKONOMIK 1	<input type="checkbox"/> PW fényes fehér polar white
OE20	EKONOMIK 2 DÍSZÍTŐKERET – VÍZSZINTES SURROUND EKONOMIK 2 HORIZONTAL	<input type="checkbox"/> IW fényes krém ivory white
OE30	EKONOMIK 3 DÍSZÍTŐKERET – VÍZSZINTES SURROUND EKONOMIK 3 HORIZONTAL	<input type="checkbox"/> ES matt ezüst elox silver
⋮	⋮	<input type="checkbox"/> CO fehér, hőre keményedő white thermoset
⋮	⋮	<input type="checkbox"/> NB éjfélete night black

## EKONOMIK DÍSZÍTŐKERET 1



- OE10PW
- OE10IW
- OE10ES
- OE10CO
- OE10NB

- egyes dekoratív takarólemez  
- EN 60669-1 szabványnak megfelel

**SURROUND EKONOMIK 1**  
- decorative surround 1-gang  
- in accordance with EN 60669-1

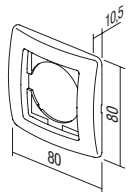

## EKONOMIK 2 DÍSZÍTŐKERET – VÍZSZINTES



- OE20PW
- OE20IW
- OE20ES
- OE20CO
- OE20NB

- kettes dekoratív takarólemez – vízszintes  
- EN 60669-1 szabványnak megfelel

**SURROUND EKONOMIK 2 HORIZONTAL**  
- decorative surround 2-gang horizontal  
- in accordance with EN 60669-1

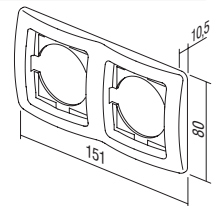

## EKONOMIK 2 DÍSZÍTŐKERET – FÜGGŐLEGES



- OE21PW
- OE21IW
- OE21ES
- OE21CO
- OE21NB

- kettes dekoratív takarólemez – függőleges  
- EN 60669-1 szabványnak megfelel

**SURROUND EKONOMIK 2 VERTICAL**  
- decorative surround 2-gang vertical  
- in accordance with EN 60669-1

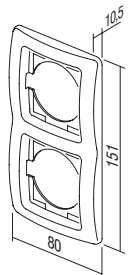

## EKONOMIK 3 DÍSZÍTŐKERET – VÍZSZINTES



- OE30PW
- OE30IW
- OE30ES
- OE30CO
- OE30NB

- hármas dekoratív takarólemez – vízszintes  
- EN 60669-1 szabványnak megfelel

**SURROUND EKONOMIK 3 HORIZONTAL**  
- decorative surround 3-gang horizontal  
- in accordance with EN 60669-1

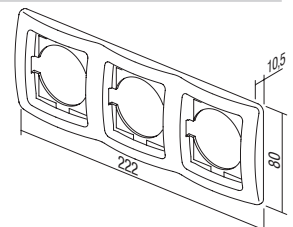



- OE31PW
- OE31IW
- OE31ES
- OE31CO
- OE31NB

#### EKONOMIK 3 DÍSZÍTŐKERET – FÜGGŐLEGES

- hármas dekoratív takarólemez – függőleges  
- EN 60669-1 szabványnak megfelel

*SURROUND EKONOMIK 3 VERTICAL*  
- decorative surround 3-gang vertical  
- in accordance with EN 60669-1

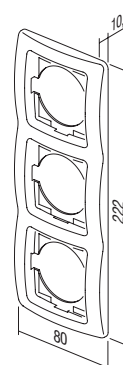

- OE40PW
- OE40IW
- OE40ES
- OE40NB

#### EKONOMIK 4 DÍSZÍTŐKERET – VÍZSZINTES

- négyes dekoratív takarólemez – vízszintes  
- EN 60669-1 szabványnak megfelel

*SURROUND EKONOMIK 4 HORIZONTAL*  
- decorative surround 4-gang horizontal  
- in accordance with EN 60669-1

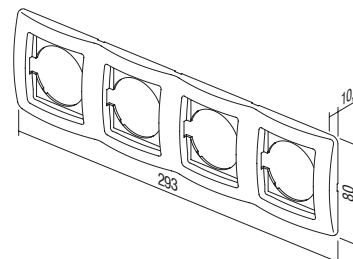

- OE41PW
- OE41IW
- OE41ES
- OE41NB

#### EKONOMIK 4 DÍSZÍTŐKERET – FÜGGŐLEGES

- négyes dekoratív takarólemez – függőleges  
- EN 60669-1 szabványnak megfelel

*SURROUND EKONOMIK 4 VERTICAL*  
- decorative surround 4-gang vertical  
- in accordance with EN 60669-1

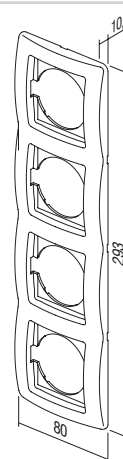

- OE50PW
- OE50IW
- OE50ES
- OE50NB

#### EKONOMIK 5 DÍSZÍTŐKERET – VÍZSZINTES

- dekoratív ötös keret, vízszintes  
- EN 60669-1 szabványnak megfelel

*SURROUND EKONOMIK 5 HORIZONTAL*  
- decorative surround 5-gang horizontal  
- in accordance with EN 60669-1

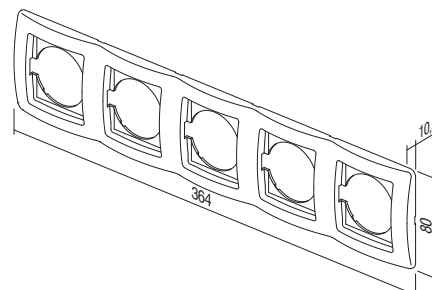

SZÍNES KERETEK /  
COLOR DECORATIVE FRAMES



OE90GR ZÖLD / GREEN	OE90YL BARNÁ / YELLOW	OE90MB FÉM KÉK / MET. BLUE
OE90BL KÉK / BLUE	OE90WH FEKETE / WHITE	OE90BZ BRONZ / BRONZE
OE90VO LILA / VIOLET	OE90GY SZÜRKE / GREY	OE90CR EZÜST / SILVER
OE90PI RÓZSASZÍN / PINK	OE90BK FEHÉR / BLACK	OE90GO ARANY / GOLD
OE90RD PIROS / RED		





**fontana**



**TEM**





SF10

PW

TI

típus type	leírás description	műszaki adatok technical data	szín colour	1. opcionális adatok optional data 1
SF10	EGYPÓLUSÚ KAPCSOLÓ SWITCH 1WAY	IP44 10AX 250V~	<input type="checkbox"/> PW matt fehér white-mat	TI GLIMLÁMPA + jelzőfény neon lamp+indication
SF11	EGYPÓLUSÚ NYOMÓGOMB PUSH BUTTON 1WAY	IP44 10A 250V~	<input type="checkbox"/> GY matt szürke grey-mat	
SF20	KÉT PÓLUSOS KAPCSOLÓ SWITCH 2POLE	IP44 10AX 250V~		
:	:	:		
:	:	:		

IP44 EGYPÓLUSÚ KAPCSOLÓ – 10AX 250V~



- SF10PW
- SF10GY

- 10AX 250V~, típus: SF10
- EN 60669-1 szabványnak megfelel
- bedugós érintkezők 1,5-2,5 mm<sup>2</sup>

SWITCH 1WAY IP44 10AX 250V~  
- 10AX 250V~, type SF10  
- in accordance with EN 60669-1  
- plug-in contacts 1.5-2.5mm<sup>2</sup>



IP44 EGYPÓLUSÚ KAPCSOLÓ – 10AX 250V~ \_\_ TI



- SF10PWTI
- SF10GYTI

- TI jelzőlámpa + GLIMLÁMPA
- 10AX 250V~, típus: SF10
- EN 60669-1 szabványnak megfelel
- bedugós érintkezők 1,5-2,5 mm<sup>2</sup>

SWITCH 1WAY IP44 10AX 250V~ \_\_ TI  
- TI indicator+neon lamp  
- 10AX 250V~, type SF10  
- in accordance with EN 60669-1  
- plug-in contacts 1.5-2.5mm<sup>2</sup>



NYOMÓGOMB, EGYUTAS IP44 10 A 250 V~ \_\_ TI



- SF11PWTI
- SF11GYTI

- TI jelzőlámpa + GLIMLÁMPA
- 10A 250V~, típus: SF11
- EN 60669-1 szabványnak megfelel
- bedugós érintkezők 1,5-2,5 mm<sup>2</sup>

PUSH BUTTON 1WAY IP44 10A 250V~ \_\_ TI  
- TI indicator+neon lamp  
- 10A 250V~, type SF11  
- in accordance with EN 60669-1  
- plug-in contacts 1.5-2.5mm<sup>2</sup>



IP44 KÉT PÓLUSÚ KAPCSOLÓ – 10AX 250V~



- SF20PW
- SF20GY

- 10AX 250V~, típus: SF20
- EN 60669-1 szabványnak megfelel
- bedugós érintkezők 1,5-2,5 mm<sup>2</sup>

SWITCH 2POLE IP44 10AX 250V~  
- 10AX 250V~, type SF20  
- in accordance with EN 60669-1  
- plug-in contacts 1.5-2.5mm<sup>2</sup>







- SF50PW
- SF50GY

#### IP44 CSILLÁRKAPCSOLÓ – 10AX 250V~

- 10AX 250V~, típus: SF50
- EN 60669-1 szabványnak megfelel
- bedugós érintkezők 1,5-2,5 mm<sup>2</sup>

*SWITCH 2GANG-1WAY IP44 10AX 250V~*  
 - 10AX 250V~, type SF50  
 - in accordance with EN 60669-1  
 - plug-in contacts 1.5-2.5mm<sup>2</sup>



- SF51PW
- SF51GY

#### CSILLÁRNYOMÓ IP44 10 A 250 V~

- 10A 250V~, típus: SF51
- EN 60669-1 szabványnak megfelel
- bedugós érintkezők 1,5-2,5 mm<sup>2</sup>

*PUSH BUTTON 2GANG-1WAY IP44 10A 250V~*  
 - 10A 250V~, type SF51  
 - in accordance with EN 60669-1  
 - plug-in contacts 1.5-2.5mm<sup>2</sup>



- SF60PW
- SF60GY

#### IP44 VÁLTÓ KAPCSOLÓ – 10AX 250V~

- 10AX 250V~, típus: SF60
- EN 60669-1 szabványnak megfelel
- bedugós érintkezők 1,5-2,5 mm<sup>2</sup>

*SWITCH 2WAY IP44 10AX 250V~*  
 - 10AX 250V~, type SF60  
 - in accordance with EN 60669-1  
 - plug-in contacts 1.5-2.5mm<sup>2</sup>



- SF60PWTI
- SF60GYTI

#### IP44 VÁLTÓ KAPCSOLÓ – 10AX 250V~ \_\_ TI

- TI jelzőlámpa + GLIMLÁMPA
- 10AX 250V~, típus: SF60
- EN 60669-1 szabványnak megfelel
- bedugós érintkezők 1,5-2,5 mm<sup>2</sup>

*SWITCH 2WAY IP44 10AX 250V~ \_\_ TI*  
 - TI indicator+neon lamp  
 - 10AX 250V~, type SF60  
 - in accordance with EN 60669-1  
 - plug-in contacts 1.5-2.5mm<sup>2</sup>



- SF63PW
- SF63GY

#### DUPLA VÁLTÓ KAPCSOLÓ IP44 10 AX 250 V~

- 10AX 250V~, típus: SF63
- EN 60669-1 szabványnak megfelel
- bedugós érintkezők 1,5-2,5 mm<sup>2</sup>

*SWITCH 2WAY DOUBLE IP44 10AX 250V~*  
 - 10AX 250V~, type SF63  
 - in accordance with EN 60669-1  
 - plug-in contacts 1.5-2.5mm<sup>2</sup>



- SF70PW
- SF70GY

#### KERESZTKAPCSOLÓ IP44 10 AX 250 V~

- 10AX 250V~, típus: SF70
- EN 60669-1 szabványnak megfelel
- bedugós érintkezők 1,5-2,5 mm<sup>2</sup>

*SWITCH INTERMEDIATE IP44 10AX 250V~*  
 - 10AX 250V~, type SF70  
 - in accordance with EN 60669-1  
 - plug-in contacts 1.5-2.5mm<sup>2</sup>

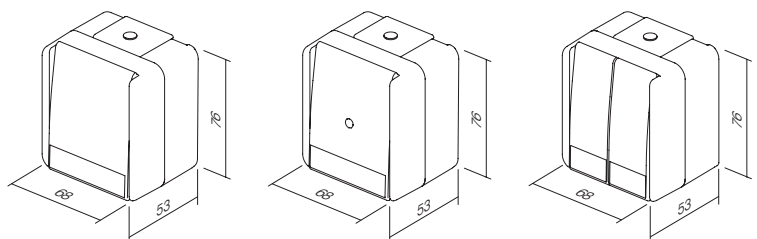

# V F A L J Z A T O K S O C K E T S



VF10

PW

típus type	leírás description	műszaki adatok technical data	szín colour
VF10	SCHUKO ALJZAT+FEDÉL SOCKET SCHUKO+COVER	IP44 2P+E 16A 250V~	<input type="checkbox"/> PW matt fehér white-mat  <input type="checkbox"/> GY matt szürke grey-mat



- VF10PW
- VF10GY

## ALJZAT, SCHUKO + BURKOLAT IP44 2P+E 16 A 250 V~

- csavaros érintkezők 1,5-2,5 mm<sup>2</sup>
- 2P+E schuko+fedél
- 16A 250V~, típus:VF10
- EN 60884-1, CEE7 szabvánnyal összhangban

### SOCKET SCHUKO+COVER IP44 2P+E 16A 250V~

- screw contacts 1.5-2.5mm<sup>2</sup>
- 2P+E schuko+cover
- 16A 250V~, type VF10
- in accordance with EN 60884-1, CEE7



- VF12PW
- VF12GY

## ALJZAT, SCHUKO + BURKOLAT IP44 2P+E 16 A 250 V~ BV

- BV bedugós érintkezők 1,5-2,5 mm<sup>2</sup>
- 2P+E schuko+fedél
- 16A 250V~, típus: VF12
- EN 60884-1, CEE7 szabvánnyal összhangban

### SOCKET SCHUKO+COVER IP44 2P+E 16A 250V~ BV

- BV plug-in contacts 1.5-2.5mm<sup>2</sup>
- 2P+E schuko+cover
- 16A 250V~, type VF12
- in accordance with EN 60884-1, CEE7

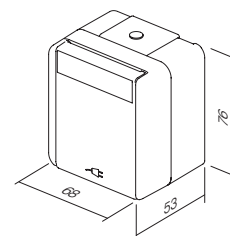

SF10  
SF60

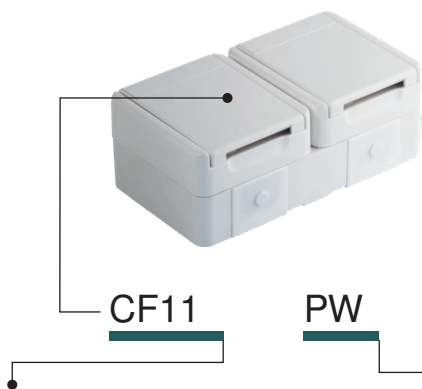

típus type	leírás description	műszaki adatok technical data	szín colour
CF10	ALJZATKÉSZLET, SCHUKO DUPLA VÍZSZINTES SOCKET SET SCHUKO DOUBLE HORIZ	2x 2P+E 16A 250V~ IP44	<input type="checkbox"/> PW matt fehér white-mat
CF11	ALJZATKÉSZLET, SCHUKO DUPLA FÜGGŐLEGES SOCKET SET SCHUKO DOUBLE VERT	2x 2P+E 16A 250V~ IP44	<input checked="" type="checkbox"/> GY matt szürke grey-mat
CF12	ALJZAT SCH + KÉTUTAS KAPCS. VÍZSZ. SOCKET SCH+SWITCH 2WAY HORIZ	16A + 10A 250V~ IP44	
⋮	⋮	⋮	
⋮	⋮	⋮	



- CF10PW  
 CF10GY

#### ALJZATKÉSZLET, SCHUKO DUPLA VÍZSZINTES IP44 2X 2P+E 16 A 250 V~

- csavaros érintkezők 1,5-2,5 mm<sup>2</sup>
- 2x 2P+E schuko+ vízszintes fedél
- 16A 250V~, típus: CF10
- EN 60884-1, CEE7 szabvánnyal összhangban

SOCKET SET SCHUKO DOUBLE  
HORIZONTAL IP44 2x 2P+E 16A 250V~  
- screw contacts 1.5-2.5mm<sup>2</sup>  
- 2x 2P+E schuko+cover horizontal  
- 16A 250V~, type CF10  
- in accordance with EN 60884-1, CEE7



- CF11PW  
 CF11GY

#### ALJZATKÉSZLET, SCHUKO DUPLA FÜGGŐLEGES IP44 2X 2P+E 16 A 250 V~

- csavaros érintkezők 1,5-2,5 mm<sup>2</sup>
- 2x 2P+E schuko+ függőleges fedél
- 16A 250V~, típus: CF11
- EN 60884-1, CEE7 szabvánnyal összhangban

SOCKET SET SCHUKO DOUBLE VERTICAL  
IP44 2x 2P+E 16A 250V~  
- screw contacts 1.5-2.5mm<sup>2</sup>  
- 2x 2P+E schuko+cover vertical  
- 16A 250V~, type CF11  
- in accordance with EN 60884-1, CEE7



- CF12PW  
 CF12GY

#### ALJZAT SCH+ VÁLTÓ KAPCSOLÓKÉSZLET VÍZSZINTES IP44 16A + 10 AX 250V~

- csavar (aljzat), bedugós (kapcsoló) érintkezők 1,5-2,5 mm<sup>2</sup>
- 2P+E schuko+fedél + vízszintes VÁLTÓ KAPCSOLO
- 16A + 10AX 250V~, típus: CF12
- megfelel az EN 60884-1, CEE7, EN 60669-1 szabványnak

SOCKET SCH+SWITCH SET 2WAY  
HORIZONTAL IP44 16A + 10AX 250V~  
- screw (socket), plug-in (switch)  
contacts 1.5-2.5mm<sup>2</sup>  
- 2P+E schuko+cover + switch 2-way horizontal  
- 16A + 10AX 250V~, type CF12  
- in accordance with EN 60884-1, CEE7, EN 60669-1

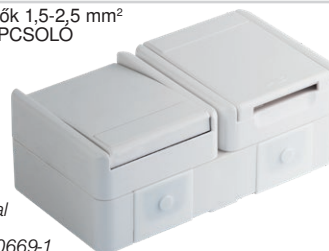

ALJZAT SCH+ VÁLTÓ KAPCSOLÓKÉSZLET FÜGGŐLEGES IP44 16A + 10 AX 250V~



- CF13PW
- CF13GY

- csavar (aljzat), bedugós (kapcsoló) érintkezők 1,5-2,5 mm<sup>2</sup>
- 2P+E schuko+fedél + függőleges VÁLTÓ KAPCSOLO
- 16A + 10AX 250V~, típus: CF13
- megfelel az EN 60884-1, CEE7, EN 60669-1 szabványoknak

SOCKET SCH+SWITCH 2WAY SET VERTICAL IP44 16A + 10AX 250V~

- screw (socket), plug-in (switch) contacts 1.5-2.5mm<sup>2</sup>
- 2P+E schuko+cover + switch 2-way vertical
- 16A + 10AX 250V~, type CF13
- in accordance with EN 60884-1, CEE7, EN 60669-1



ALJZATKÉSZLET, SCHUKO DUPLA VÍZSZIINTES IP44 2X 2P+E 16 A 250 V~ BV



- CF14PW
- CF14GY

- BV bedugós érintkezők 1,5-2,5 mm<sup>2</sup>
- 2x 2P+E schuko+ vízszintes fedél
- 16A 250V~, típus: CF14
- EN 60884-1, CEE7 szabvánnyal összhangban

SOCKET SET SCHUKO DOUBLE HORIZONTAL IP44 2x 2P+E 16A 250V~ BV

- BV plug-in contacts 1.5-2.5mm<sup>2</sup>
- 2x 2P+E schuko+cover horizontal
- 16A 250V~, type CF14
- in accordance with EN 60884-1, CEE7



ALJZATKÉSZLET, SCHUKO DUPLA FÜGGŐLEGES IP44 2X 2P+E 16 A 250 V~ BV



- CF15PW
- CF15GY

- BV bedugós érintkezők 1,5-2,5 mm<sup>2</sup>
- 2x 2P+E schuko+ függőleges fedél
- 16A 250V~, típus: CF15
- EN 60884-1, CEE7 szabvánnyal összhangban

SOCKET SET SCHUKO DOUBLE VERTICAL IP44 2x 2P+E 16A 250V~ BV

- BV plug-in contacts 1.5-2.5mm<sup>2</sup>
- 2x 2P+E schuko+cover vertical
- 16A 250V~, type CF15
- in accordance with EN 60884-1, CEE7



ALJZAT + KAPCSOLÓKÉSZLET SCH + KÉTUTAS VÍZSZINTES IP44 16A + 10 AX 250V~



- CF16PW
- CF16GY

- BV bedugós érintkezők 1,5-2,5 mm<sup>2</sup>
- 2P+E schuko+fedél + vízszintes VÁLTÓ KAPCSOLO
- 16A + 10AX 250V~, típus: CF16
- megfelel az EN 60884-1, CEE7, EN 60669-1 szabványoknak

SOCKET+SWITCH SET SCH+2WAY HORIZONTAL IP44 16A + 10AX 250V~ BV

- BV plug-in contacts 1.5-2.5mm<sup>2</sup>
- 2P+E schuko+cover + switch 2-way horizontal
- 16A + 10AX 250V~, type CF16
- in accordance with EN 60884-1, CEE7, EN 60669-1



ALJZAT SCH+ VÁLTÓ KAPCSOLÓKÉSZLET FÜGGŐLEGES IP44 16A + 10 AX 250V~ BV



- CF17PW
- CF17GY

- BV bedugós érintkezők 1,5-2,5 mm<sup>2</sup>
- 2P+E schuko+fedél + függőleges VÁLTÓ KAPCSOLO
- 16A + 10AX 250V~, típus: CF17
- megfelel az EN 60884-1, CEE7, EN 60669-1 szabványoknak

SOCKET SCH+SWITCH 2WAY SET VERTICAL IP44 16A + 10AX 250V~ BV

- BV plug-in contacts 1.5-2.5mm<sup>2</sup>
- 2P+E schuko+cover + switch 2-way vertical
- 16A + 10AX 250V~, type CF17
- in accordance with EN 60884-1, CEE7, EN 60669-1



# A F K I E G É S Z Í T Ő K A C C E S S O R I E S

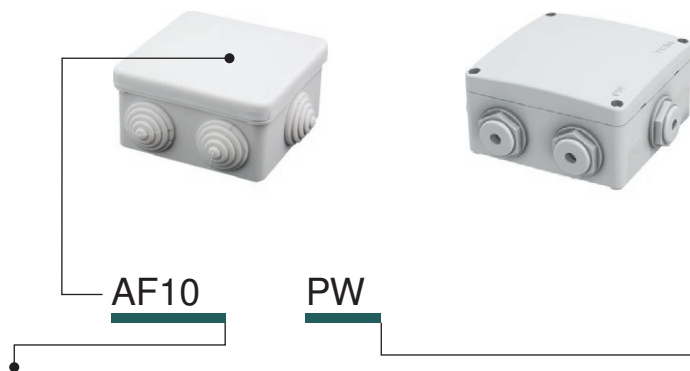

típus type	leírás description	műszaki adatok technical data	szín colour
AF10	ELOSZTÓ DOBOZ DISTRIBUTION BOX	IP44 RN01	<input type="checkbox"/> PW matt fehér white-mat
AF20	ELOSZTÓ DOBOZ DISTRIBUTION BOX	IP55 NDO1	<input type="checkbox"/> GY matt szürke grey-mat

## IP44 RN01 ELOSZTÓ DOBOZ



- AF10PW
- AF10GY

- felületre szerelhető csatlakozódoboz IP44
- 16A 400V~
- IEC/EN 60670-1, IEC/EN 60670-22 szabványnak megfelel

### DISTRIBUTION BOX IP44 RN01

- surface mounting distribution box IP44
- 16A 400V~
- in accordance with IEC/EN 60670-1, IEC/EN 60670-22

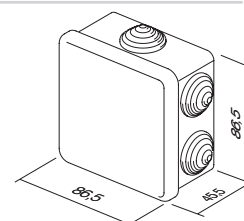

## IP55 ND01 ELOSZTÓ DOBOZ



- AF20PW
- AF20GY

- felületre szerelhető csatlakozódoboz IP55
- a tömszelence a csomag része
- IEC/EN 60670-1, IEC/EN 60670-22 szabványnak megfelel

### DISTRIBUTION BOX IP55 ND01

- surface mounting connection box IP55
- glands included
- in accordance with IEC/EN 60670-1, IEC/EN 60670-22

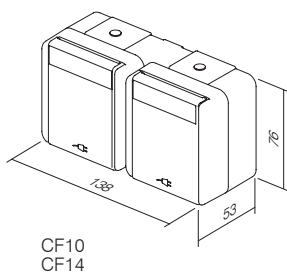
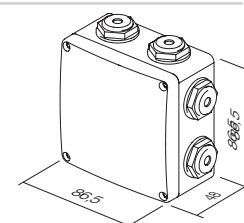

CF10  
CF14

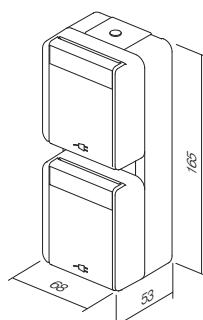

CF11  
CF15

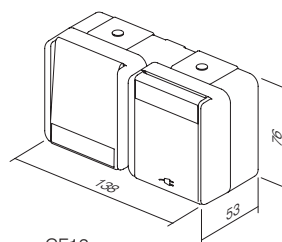

CF12  
CF16

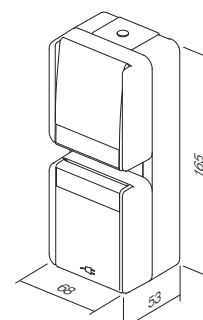

CF13  
CF17

## MODUL

kód	termék leírása	oldal	kód	termék leírása	oldal
<b>KAPCSOLÓK SM</b>			<b>KOMMUNIKÁCIÓ KM</b>		
SM10	EGYPÓLUSÚ KAPCSOLÓ – 16AX 250V- 1M	38	KM10-	TV ALJZAT 0 dB 1M	52
SM11	EGYPÓLUSÚ KAPCSOLÓ – 16A 250V- 1M	38	KM20-	TV ALJZAT 0 dB 2M	52
SM12	EGYPÓLUSÚ KAPCSOLÓ – 20 A; 250 V-; 1 M	38	KM11-	ALJZAT TV VÉGZÁRÓ – 1 dB; 1 M	52
SM20	KÉT PÓLUSÚ KAPCSOLÓ – 16AX 250V- 1M	38	KM12-	ALJZAT – TV ÁTMENŐ – 10 dB; 1 M	52
SM40	ZSALUKAPCSOLÓ – 1-0-2; 16 AX; 250 V-; 1 M	39	KM15-	SAT ALJZAT 0 dB 1M	53
SM41	ZSALUNYOMÓGOMB – 1-0-2; 16 A; 250 V-; 1 M	39	KM24-	SAT ALJZAT 0 dB 2M	53
SM60	VÁLTÓ KAPCSOLÓ – 16AX 250V- 1M	39	KM16-	SAT VÉGZÁRÓS ALJZAT – 1 dB; 1 M	53
SM61	VÁLTÓ NYOMÓGOMB 16A 250 V- 1M	39	KM19-	RÁDIÓ ALJZAT 0 dB 1M	53
SM70	KERESZTKAPCSOLÓ – 16AX 250V- 1M	39	KM29-	RÁDIÓ ALJZAT 0 dB 2M	53
SM10--	EGYPÓLUSÚ KAPCSOLÓ – 16AX 250V- 1M	40	KM25-	ALJZAT – SAT 102 – 1 dB; 2 M	53
SM10--IN	EGYPÓLUSÚ KAPCSOLÓ 16 AX 250 V- 1M__ IN	40	KM22-	AUDIO-ALJZAT – 2xRCA; 1 M	54
SM11--	EGYPÓLUSÚ NYOMÓGOMB 16A 250 V- 1M	40	KM23-	ALJZAT, AUDIO HANGSZÓRÓK 1M	54
SM11--IN01	EGYPÓLUSÚ NYOMÓGOMB 16A 250 V-1M __ IN 01	40	KM26-	ALJZAT, AUDIO HANGSZÓRÓK 2M	54
SM11--IN02	EGYPÓLUSÚ NYOMÓGOMB 16A 250 V-1M __ IN 02	41	KM30-	ALJZAT – TEL LT RJ11 6/4 1 M	55
SM20--NT03	KÉT PÓLUSÚ KAPCSOLÓ – 16 AX; 250 V-; 1 M __ NT 03	41	KM31-	ALJZAT – TEL BT SEC 6/6 1 M	55
SM20--IN	KÉT PÓLUSÚ KAPCSOLÓ 16 AX 250 V- 1M__ IN	41	KM36-	ALJZAT – TEL KS RJ11 6/4 1 M	55
SM40--NT10	ZSALUKAPCSOLÓ – 1-0-2; 16 AX; 250 V-; 1 M __ NT 10	41	KM37-	ALJZAT – CAT5e KS RJ45 8/8 1 M	55
SM41--NT10	ZSALUNYOMÓGOMB – 1-0-2; 16 A; 250 V-; 1 M __ NT 10	41	KM35-	KS ADAPTER – 1 M	55
SM60--	VÁLTÓ KAPCSOLÓ – 16AX 250V- 1M	41	KM38-	KS ADAPTER PORVÉDELEMMELEL – 1 M	55
SM61--	VÁLTÓ NYOMÓGOMB 16A 250 V- 1M	42	KM39-	ALJZAT KS CAT6 SCH RJ45 8/8 1M	56
SM62--CD	HÚZÓKAPCSOLÓ – 16 A; 250 V-; 1 M __ CD	42	KM50-	KS UNIVERZÁLIS ADAPTER – 1 M	56
SM70--	KERESZTKAPCSOLÓ – 16AX 250V- 1M	42	KM40-	PD ADAPTER – 1 M	56
<b>GOMBOK TM</b>			KM43-	PD ADAPTER PORVÉDELEMMELEL – 1 M	56
TM11--	1M BILLENTYÚ	43	KM46-	R&M ADAPTER – 1 M	56
TM11--IN	1M JELZŐFÉNYES BILLENTYÚ	43	KM52-	ADAPTER R&M CAT6A 1M	56
TM12--	2M BILLENTYÚ	43	KM47-	R&M ADAPTER PORVÉDELEMMELEL – 1 M	57
TM12--IN	2M JELZŐFÉNYES BILLENTYÚ	43	KM53-	ADAPTER R&M CAT6A PORELLENI VÉDELEMMELEL 1M	57
TM13--IL	2M BILLENTYÚ JELŐLŐTÁBLÁVAL	44	KM45-	LK ADAPTER – 1 M	58
TM15--	2 BILLENTYÚ I-0 JELZÉSSEL	44	KA26	NEXANS/SCHRACK ADAPTER; 2 M	58
TM21--	1M VAKMODUL	44	KM48-	AT&T SYSTIMAX ADAPTER PORVÉDELEMMELEL – 1 M	58
TM22--	2M VAKMODUL	44	KM51-	USB A-TÍPUSÚ ALJZAT – 1 M	58
TM31--	KÁBELKIMENET – 1M	44	<b>KOMMUNIKÁCIÓS TARTOZÉKOK KA</b>		
<b>VILÁGÍTÁS IA</b>			KA10	CSATLAKOZÓ – KS CAT3 RJ11 6/4	59
IA10--	GLIMLÁMPA 230V- 0,34W	46	KA11	CSATLAKOZÓ – KS CAT5e RJ45 8/8	59
IA20--	LED LÁMPA 230V- AC/DC 0,40W	46	KA12	CSATLAKOZÓ – KS CAT5eS RJ45 8/8	59
IA21--	LED LÁMPA 24V- AC/DC 0,20W	46	KA15	CSATLAKOZÓ – KS CAT6 SCH RJ45 8/8	59
IA22--	LED LÁMPA 12V- AC/DC 0,10W	46	KA16	CSATLAKOZÓ – KS CAT6S SCH RJ45 8/8	59
IA50	RC ÁRAMKÖR 250V-	46	KA17	CSATLAKOZÓ – KS CAT6a SCH RJ45 8/8	59
<b>ALJZATOK VM</b>			KA18	CSATLAKOZÓ; KESKENY; KS CAT6 SCH RJ45 8/8	60
VM10--	SCHUKO ALJZAT+KS 2P+E 16A 250V- 2M	48	KA27	CSATLAKOZÓ – KS HDMI	60
VM11--	SCHUKO ALJZAT+KS+COVER 2P+E 16A 250V- 2M	48	KA28	KÁBEL KS HDMI	60
VM20--	EURO ALJZAT+2P KS – 10A; 250 V-; 1M	49	<b>ELEKTRONIKA EM</b>		
VM40--	FRANCIA ALJZAT+KS 2P+E 16A 250V- 2M	49	EM12-	FORGÓ FÉNYSZABÁLYOZÓ / 2 UTAS; RL 300 W; 1 M	61
VM41--	FRANCIA ALJZAT+KS+2P FEDÉL+E –16A 250 V- 2 M	49	EM13-	FORGÓ FÉNYSZABÁLYOZÓ / 2 UTAS; LED 60 W; 1 M	62
VM30--	P17/11 OLASZ ALJZAT+2P KS+E – 16 A 250 V- 1 M	49	EM14-	FORGÓ FÉNYSZABÁLYOZÓ / 2 UTAS; LED 180 W;1M	62
VM31--	SCHUKO/OLASZ P17/11 ALJZAT+2P KS+E – 16A 250 V- 2 M	49	EM15-	FORGATÓGOMBOS FÉNYERŐSZABÁLYOZÓ – R 250 W; 1 M	62
VM32--	SCHUKO/OLASZ P30 ALJZAT+2P KS+E – 16A 250 V- 2 M	50	EM16-	1-10 V FÉNYTOMPÍTÓ FORGÓ BILLENŐKAPCSOLÓ	62
VM33--	P11 OLASZ ALJZAT+2P KS+E – 10 A; 250 V-; 1 M	50	EM23	BEÉPÍTHETŐ FÉNYERŐSZABÁLYOZÓ R (250 W), (RC,RL 200VA)	63
VM21--	EURÓPAI/AMERIKAI ALJZAT+2P KS – 16 A 250 V- 1M	50	EM18	LED FÉNYERŐSZABÁLYOZÓ BEÉPÍTHETŐ 250W	63
VM52--	BS 1363-2 ANGOL ALJZAT+2P KS+E 13A 250 V- 2M	50	EM19	DC LED FÉNYERŐSZABÁLYOZÓ BEÉPÍTHETŐ 96W	63
VM55--	ALJZATOKAT A TÖBB SZABVÁNYNAK IS MEGFELELŐ +KS 2P+E 13A 250V- 2M	50	EM25-	RLC UNIVERZÁLIS KAPCSOLÓ / FÉNYERŐSZABÁLYOZÓ 0-300 W; 2 M	65
VM80	DUGALJ ALÁ ÉPÍTHETŐ TÚLFESZÜLTÉG LEVEZETŐ MPE MINI 275 V/50 Hz	50	EM26-	2 M NYOMÓGOMB VEZÉRLŐEGYSÉG	67
			EM27	FREKVENCIASZÜRÖ	67
			EM25PPOL20	ÁLLÍTÓKAPCSOLÓ/RLC UNIVERZÁLIS FÉNYSZABÁLYOZÓ 0-300W; 2M PPO20	67
			EM31-	IR KAPCSOLÓ – 5A; 230V~; 1M	68
			EM32-	IR KAPCSOLÓ – 5A; 230V~; 2M	68
			EM37-	ALAPSZINTŰ HŐFOKSZABÁLYOZÓ – 6 A; 230 V ~; 2 M	70
			EM38-	LED FÉNYERŐSZABÁLYOZÓ BEÉPÍTHETŐ 250W	71
			EM39-	DC LED FÉNYERŐSZABÁLYOZÓ BEÉPÍTHETŐ 96W	71
			NM39	SZERELŐKERET CSAVAROKKAL, FANTINI COSMI HŐFOKSZABÁLYOZÓKHOZ(3M)	72
			EM40-	ENERGIATAKARÉKOS KÁRTYAKAPCSOLÓ 3 A; 250 V~; 3 M	72
			EM47	KÁRTYA - ISO	72
			EM44-	ENERGIATAKARÉKOS KÁRTYAKAPCSOLÓ RF HF 13,56 MHz; 3 M	73
			EM49	ENERGIATAKARÉKOS VEZÉRLŐEGYSÉG 2x16 A; 250 V~	73
			EM45	JELŐSZTÓ SPL-1	73
			EM60-	BORÓTVAAJZAT – 230V~/120V~; 3 M	74
			EM67-	TÁPELLÁTÓ EGYSÉG 5V 2,4A 1M	75
			EM68-	USB TÁPELLÁTÁS 5 V 3,0 A	75
			EM55	LED vészvilágító – 250 V~; 0,9W, NiCd 3h 7M	75
			EM57	LED vészvilágító – 230 V~50Hz; 0,5 W. NIMH: 2 óra; 2 M	76
			EM50-	EGYSZÍNŰ LED-LÁMPA – 250 V~; 0,8 W; 2 M	76
			EM51-	KÉT SZÍNŰ LED-LÁMPA – 250 V~; 2x0,4 W; 2 M	76
			EM52-	3D KÉT SZÍNŰ LED-LÁMPA – 250 V~; 2x0,4 W; 2 M	77
			EM71-	BIOPASS 2M UJJLENYOMAT-OLVASÓ KAPCSOLÓ	78
			EM80-	ÉRINTÉS NÉLKÜLI KAPCSOLÓ – 10 A; 240 V~	78
			EM81-	KAPCSOLÓ, ÉRINTÉS NÉLKÜLI MŰKÖDÉS, VEZÉRLŐEGYSÉG	78
			EM91-	BERREGŐ – 8VA 12V~1M	79
			EM93-	CSENGŐ – 8VA 12V~1M	79
			EM94-	CSENGŐ 230V~ 6mA rms 1M	79
			EM95-	HANGERŐ-SZABÁLYOZÓ 100 V AUDIO RENDSZEREKHEZ 35 W 2M	80
			EM96-	HANGERŐ-SZABÁLYOZÓ 4-8 Ω 35 W 2M	80

## D O B O Z O K —

kód	termék leírása	oldal	kód	termék leírása	oldal
<b>KÉSZLETEK CM</b>			<b>KERÉK DOBOZOK</b>		
CM10--	ALJZATKÉSZLET, 2x SCHUKO 2P+E 16A 250 V-, 4M	81	DE10	KERÉK DOBOZ, TÉGLAFALHOZ SM60-01	110
CM11--	ALJZATKÉSZLET, 3x SCHUKO 2P+E 16A 250 V-, 7M	81	DE11	KERÉK DOBOZ, MÉLY TÉGLAFALHOZ SM60-06	110
CM15	ÖSSZEKÖTŐ VEZETÉKKÉSZLET 3x1,5 mm <sup>2</sup> , 1M	82	DE30	COMBI-CLIP SM60-03	110
CM16	ÖSSZEKÖTŐ VEZETÉKKÉSZLET 3x2,5 mm <sup>2</sup> , 1M	82	DE31	COMBI-CLIP SM60-04	110
CM17	CSAVARKÉSZLET 3,5x20	82	DE12	KERÉK DOBOZ, TÉGLAFALHOZ MD65-46	111
CM18	CSAVARKÉSZLET 3,5x35	82	DE13	KERÉK DOBOZ, MÉLY TÉGLAFALHOZ SM65-60	111
CM19	CSAVARKÉSZLET 3,5x50	82	DE14	VAKOLÓGYŰRŰ MD65-46-OS DOBOZHÓZ	111
CM22--	KAPCSOLÓKÉSZLET IP44 2M	82	DE32	COMBI-CLIP MD65-71	111
CM23--	ALJZATKÉSZLET IP44 2M	82	DE33	COMBI-CLIP MD65-91	111
CM25--OL	FÜRDŐSZOBAI KAPCSOLÓKÉSZLET 3x20 A 250 V- 4M OL	82	DE20	VAKOLÓFEDÉL 60	111
CM25--OS	FÜRDŐSZOBAI KAPCSOLÓKÉSZLET 3x20 A 250 V- 4M OS	82	DE21	VAKOLÓFEDÉL 65	111
NM41	4M SZERELŐKERET FÜRDŐSZOBA KÉSZLETHEZ	83	DE22	DOBOZFEDÉL	111
OL41--	LINE KERET FÜRDŐSZOBA KÉSZLETHEZ	83	HE10	KERÉK DOBOZ, GIPSZKARTON FALHOZ, SM68x40	114
OS41--	SOFT KERET FÜRDŐSZOBA KÉSZLETHEZ	83	HE11	KERÉK DOBOZ, GIPSZKARTON FALHOZ, SM68x55	114
<b>ANTIBAKTERIÁ LISPROGRAM</b>			BE10	KERÉK DOBOZ, BETONFALHOZ 60-49	114
TM11AW	1M BILLENTYŰ	85	BE11	KERÉK DOBOZ, MÉLY BETONFALHOZ 60-77	114
TM11AWIN	1M JELZŐFÉNYES BILLENTYŰ	85	BE20	DOBOZTARTÓ, BETONHOZ	114
TM12AW	2M BILLENTYŰ	85	BE21	DOBOZ ÁTVEZETŐ, BETON DOBOZHÓZ 16	114
TM12AWIN	2M JELZŐFÉNYES BILLENTYŰ	85	<b>SZÖGLETES DOBOZOK</b>		
TM21AW	1M ÜRES	85	DM30	SZÖGLETES DOBOZ, TÉGLAFALHOZ PM3	118
TM22AW	2M ÜRES	85	DM31	SZÖGLETES DOBOZ, TÉGLAFALHOZ PM3-65	118
VM10AW	SCHUKO ALJZAT+KS 2P+E 16A 250V- 2M	86	DM40	SZÖGLETES DOBOZ, TÉGLAFALHOZ PM4	118
VM11AW	SCHUKO ALJZAT+KS+COVER 2P+E 16A 250V- 2M	86	DM41	SZÖGLETES DOBOZ, TÉGLAFALHOZ PM4-65	118
VM20AW	EURO ALJZAT+2P KS - 10A; 250 V-; 1M	86	DM70	SZÖGLETES DOBOZ, TÉGLAFALHOZ PM7	119
KM11AW	ALJZAT - TV végzáró - 1 dB; 1 M	86	DM71	SZÖGLETES DOBOZ, TÉGLAFALHOZ PM7-65	119
KM35AW	KS ADAPTER - 1 M	86	DM72	SZÖGLETES DOBOZ, TÉGLAFALHOZ PM72-65	119
OS20AW	SOFT KERET, 2M	87	DM80	PM ÖSSZEKÖTŐ DARAB DOBOZOKHOZ	119
OS24AW	SOFT KERET, 2x2M	87	DM33	VAKOLÓFEDÉL PM3	120
OS26AW	SOFT KERET, 3x2M	87	DM34	DOBOZFEDÉL PM3	120
OS30AW	SOFT KERET, 3M	87	DM43	VAKOLÓFEDÉL PM4	120
OS40AW	SOFT KERET, 4M	87	DM44	DOBOZFEDÉL PM4	120
OS70AW	SOFT KERET, 7M	87	DM73	VAKOLÓFEDÉL PM7	120
<b>FEDLAPOK - PURE OP</b>			DM74	DOBOZFEDÉL PM7	120
OP20--	PURE FEDLAP, 2M	90	DM75	DOBOZ DEKORATÍV FEDÉL PM72	121
OP24--	PURE FEDLAP, 2x2M	90	HM30	SZÖGLETES DOBOZ, GIPSZKARTON FALHOZ VM3	122
OP26--	PURE FEDLAP, 3x2M	90	HM40	SZÖGLETES DOBOZ, GIPSZKARTON FALHOZ VM4	122
OP28--	PURE FEDLAP, 4x2M	90	HM70	SZÖGLETES DOBOZ, GIPSZKARTON FALHOZ VM7	122
OP30--	PURE FEDLAP, 3M	91	HM72	SZÖGLETES DOBOZ, GIPSZKARTON FALHOZ VM72	122
OP40--	PURE FEDLAP, 4M	91	BM30	SZÖGLETES DOBOZ, BETONFALHOZ BM3	123
OP70--	PURE FEDLAP, 7M	91	BM40	SZÖGLETES DOBOZ, BETONFALHOZ BM4	123
OP13--	PURE FEDLAP, 1/3M	91	BM70	SZÖGLETES DOBOZ, BETONFALHOZ BM7	123
OP23--	PURE FEDLAP, 2/3M	91	BM80	BM RÖGZÍTŐ KOMBINÁLT KAPOCS	123
<b>FEDLAPOK - PURE OL</b>			BM82	ÖSSZEKÖTŐ PROFIL BM DOBOZOKHOZ	123
OL20--	LINE KERET, 2M	94	<b>SZÖGLETES DOBOZOK</b>		
OL24--	LINE KERET, 2x2M	94	DW10	DSM78 KERÉK KÖTŐDOBOZ, TÉGLAFALHOZ	126
OL26--	LINE KERET, 3x2M	94	HW10	SM78x45 KERÉK KÖTŐDOBOZ, GIPSZKARTON FALHOZ	126
OL28--	LINE KERET, 4x2M	94	DE23	DOBOZFEDÉL SM78	126
OL29--	LINE KERET, 5x2M	94	DE24	VAKOLÓFEDÉL 78	126
OL30--	LINE FEDLAP, 3M	95	HW20	SM105x105 SZÖGLETES VEZETÉKELOSZTÓ DOBOZ, TÉGLAFALHOZ	126
OL40--	LINE FEDLAP, 4M	95	<b>VEZETÉKEZÉS IKIEGÉSZÍTŐK</b>		
OL70--	LINE FEDLAP, 7M	95	UW10--	ZÁRT EGYSOROS SORKAPCSOK PC 2x2.5mm <sup>2</sup> 10P	128
OL10--	LINE FEDLAP, 1/2M	95	UW11--	ZÁRT EGYSOROS SORKAPCSOK PC 2x4mm <sup>2</sup> 10P	128
OL13--	LINE FEDLAP, 1/3M	95	UW12--	ZÁRT EGYSOROS SORKAPCSOK PC 2x6mm <sup>2</sup> 10P	128
OL23--	LINE FEDLAP, 2/3M	95	UW15--	EGYSOROS SORKAPCSOK PA 2x2.5mm <sup>2</sup> 12P	128
<b>KERETEK - SOFT OS</b>			UW16--	EGYSOROS SORKAPCSOK PA 2x4mm <sup>2</sup> 12P	128
OS20--	SOFT KERET, 2M	98	UW17--	EGYSOROS SORKAPCSOK PA 2x6mm <sup>2</sup> 12P	128
OS24--	SOFT KERET, 2x2M	98	UW29--	KÉTSOROS SORKAPOCS PP 1.0-4.0mm <sup>2</sup> 12P	128
OS26--	SOFT KERET, 3x2M	98	UW30--	KÉTSOROS SORKAPOCS PP 1.5-6.0mm <sup>2</sup> 12P	128
OS28--	SOFT KERET, 4x2M	98	UW31--	KÉTSOROS SORKAPOCS PP 2.5-10mm <sup>2</sup> 12P	128
OS30--	SOFT KERET, 3M	99	UW32--	KÉTSOROS SORKAPOCS PP 4-16mm <sup>2</sup> 12P	128
OS40--	SOFT KERET, 4M	99	UW25--	KÉTSOROS SORKAPOCS PA 1.0-4.0mm <sup>2</sup> 12P	129
OS70--	SOFT KERET, 7M	99	UW26--	KÉTSOROS SORKAPOCS PA 1.5-6.0mm <sup>2</sup> 12P	129
OS72--	SOFT KERET, 2x7M	99	UW27--	KÉTSOROS SORKAPOCS PA 2.5-10mm <sup>2</sup> 12P	129
OS10--	SOFT KERET, 1/2M	99	UW28--	KÉTSOROS SORKAPOCS PA 4-16mm <sup>2</sup> 12P	129
OS13--	SOFT KERET, 1/3M	99	UW40--	BEDUGÓS VEZETÉK ÖSSZEKÖTŐK PA 1.5mm <sup>2</sup> 3P	129
OS23--	SOFT KERET, 2/3M	99	UW41--	BEDUGÓS VEZETÉK ÖSSZEKÖTŐK PA 1.5mm <sup>2</sup> 5P	129
<b>SZERELŐKERETEK NM</b>			UW42--	BEDUGÓS VEZETÉK ÖSSZEKÖTŐK PA 1.5mm <sup>2</sup> 8P	129
NM20	2M SZERELŐKERET KAPCSOLÓKARMOKKAL	104	UW45--	BEDUGÓS VEZETÉK ÖSSZEKÖTŐK PA 2.5mm <sup>2</sup> 3P	129
NM21	2M SZERELŐKERET CSAVAROK NÉLKŰL	104	UW46--	BEDUGÓS VEZETÉK ÖSSZEKÖTŐK PA 2.5mm <sup>2</sup> 4P	129
NM24	2M FÉM SZERELŐKERET KAPCSOLÓKARMOKKAL	104	UW47--	BEDUGÓS VEZETÉK ÖSSZEKÖTŐK PA 2.5mm <sup>2</sup> 5P	129
NM25	2M FÉM SZERELŐKERET CSAVAROK NÉLKŰL	104	UW50--	BEDUGÓS VEZETÉK ÖSSZEKÖTŐ PA 2.5mm <sup>2</sup> 2/1P	129
NM30	SZERELŐKERET CSAVAROKKAL, 3M	105			
NM40	SZERELŐKERET CSAVAROKKAL, 4M	105			
NM70	SZERELŐKERET CSAVAROKKAL, 7M	105			
NM72	SZERELŐKERET CSAVAROKKAL, 2x7M	105			
NM10	SZERELŐKERET KARMOKKAL, 1/2M	106			
NM11	1/2M SZERELŐKERET CSAVAROK NÉLKŰL	106			
NM23	SZERELŐKERET KARMOKKAL, 2/3M	106			
NM32	2/3M SZERELŐKERET CSAVAROKKAL	106			

kód	termék leírása	oldal
<b>DOBOZOK CUBO IP20 AC</b>		
AC11--	NO CUBO DOBOZ IP20 1M HÁTLAGGAL	132
AC21--	NO CUBO DOBOZ IP20 2M HÁTLAGGAL	132
AC41--	NO CUBO DOBOZ IP20 4M HÁTLAGGAL	132
AC61--	NO CUBO DOBOZ IP20 6M HÁTLAGGAL	132
<b>DOBOZOK CUBO IP55 AQ</b>		
AQ20--	NO CUBO IP55 2M DOBOZ	133
AQ22--	NO CUBO IP55 2x2M DOBOZ	133
AQ30--	NO CUBO IP55 3M DOBOZ	133
AQ21--	PO CUBO IP55 2M SZERELVÉNYDOBOZ	134
AQ31--	3M IP55 CUBO PO FELÜLETSZERELŐ DOBOZ	134
<b>ALUMÍNIUM KÁBELCSATORNÁS RENDSZER</b>		
RT10	MA 92 ADAPTER	135
RT12--	MA 92 2/3M FEDLAP	135
RT14--	MA 92 4M FEDLAP	135
RT17--	MA 92 7M FEDLAP	135
RT20--	MA 130x65 CSATORNA ALAP	136
RT21--	MA 165x65 CSATORNA ALAP	136
RT25--	MA 92 CSATORNAFEDÉL	136
RT30	MA 43 VÁLASZFAL	136
RT31	MA 43 AL VÁLASZFAL	136
RT32	MA 43 AL DUPLA VÁLASZFAL	136
RT35--	MA 130x65 VÉGELEM	137
RT36--	MA 165x65 VÉGELEM	137
RT38	MA 65 EGYENES ILLESZTŐELEM KÉSZLET	137
RT40--	MA 130x65 UNIVERZÁLIS SAROKELEM	137
RT41--	MA 165x65 UNIVERZÁLIS SAROKELEM	137
RT42	MA 2x A6.3 FÖLDELŐ KAPOCS	137
RT43--	MA 130x65 L-HAJLAT	138
RT44--	MA 165x65 L-HAJLAT	138
RT45--	MA 130x65 T-IDOM	138
RT46--	MA 165x65 T-IDOM	138
RT50--	MA ÖNÁLLÓ RÖGZÍTŐLEMEZ 130x65	139
RT51--	MA DUPLA OSZLOPILLESZTŐ ELEM 130x65	139
RT52--	MA OSZLOP 130x65x500	139
RT53--	MA KETTŐS OSZLOP 130x130x500	139
<b>PADLÓDOBOZOK MT</b>		
RB50	PADLÓDOBOZ ALAP 4M	141
RB60	BETÉT PADLÓELOSZTÓ-DOBOZHÓZ 4M	141
RB65S1	PADLÓELOSZTÓDOBOZ-FEDLAP 4M	141
RB51	PADLÓDOBOZ ALAP 7M	141
RB61	BETÉT PADLÓELOSZTÓ-DOBOZHÓZ 7M	141
RB66S1	PADLÓELOSZTÓDOBOZ-FEDLAP 7M	141
RB52	PADLÓDOBOZ ALAP 2X7M	142
RB62	BETÉT PADLÓELOSZTÓ-DOBOZHÓZ 2X7M	142
RB67S2	PADLÓELOSZTÓDOBOZ-FEDLAP 2X7M	142
RB53	PADLÓDOBOZ ALAP 4X7M	142
RB62	BETÉT PADLÓELOSZTÓ-DOBOZHÓZ 4X7M	142
RB68S2	PADLÓELOSZTÓDOBOZ-FEDLAP 4X7M	142
RB55S1	PADLÓDOBOZ FEDÉLLEL DUPLA RÉTEGŰ PADLÓHOZ 4M	143
RB60	BETÉT PADLÓELOSZTÓ-DOBOZHÓZ 4M	143
RB56S1	PADLÓDOBOZ FEDÉLLEL DUPLA RÉTEGŰ PADLÓHOZ 7M	144
RB61	BETÉT PADLÓELOSZTÓ-DOBOZHÓZ 7M	144
RB57S2	PADLÓDOBOZ FEDÉLLEL DUPLA RÉTEGŰ PADLÓHOZ 2X7M	144
RB62	BETÉT PADLÓELOSZTÓ-DOBOZHÓZ 2X7M	144
RB58S2	PADLÓDOBOZ FEDÉLLEL DUPLA RÉTEGŰ PADLÓHOZ 4X7M	144
RB62	BETÉT PADLÓELOSZTÓ-DOBOZHÓZ 2X7M	144
RB10	ADAPTER 35 mm-es DIN-SÍNHEZ 1M	145
RB11	ADAPTER 35 mm-es DIN-SÍNHEZ 2M	145

kód	termék leírása	oldal
<b>KAPCSOLÓK SQ</b>		
SQ10--XO	EGYUTAS KAPCSOLÓ; 10 AX 250 V-	158
SQ10--INXO	EGYUTAS KAPCSOLÓ; 10 AX 250 V- __ IN	158
SQ11--XO	EGYUTAS NYOMÓGOMB 10 A 250 V-	158
SQ11--IN01XO	EGYUTAS NYOMÓGOMB 10 A 250 V- __ IN 01	158
SQ11--IN02XO	EGYUTAS NYOMÓGOMB 10 A 250 V- __ IN 02	159
SQ22--IN03XO	KAPCSOLÓ; 2 PÓLUSÚ; 16 AX 250 V- __ IN 03	159
SQ50--XO	KAPCSOLÓ; 2-ÁLLÁSÚ - EGYUTAS 10 AX 250 V-	159
SQ51--XO	NYOMÓGOMB, KÉTÁLLÁSÚ/EGYUTAS 10 A 250 V-	159
SQ52--NT09XO	KAPCSOLÓRETESZEK 10 AX 250 V- __ NT 09	159
SQ53--NT09XO	NYOMÓGOMBRETESZEK 10 A 250 V- __ NT 09	159
SQ60--XO	KÉTUTAS KAPCSOLÓ 10 AX 250 V-	159
SQ63--XO	DUPLA KÉTUTAS KAPCSOLÓ 10 AX 250 V-	160
SQ70--XO	KÖZBENSŐ KAPCSOLÓ 10 AX 250 V-	160
<b>JELZÉSEK IA</b>		
IA10--	GLIMLÁMPA 230V- 0,34W	161
IA20--	LED LÁMPA 230V- AC/DC 0,40W	161
IA21--	LED LÁMPA 24V- AC/DC 0,20W	161
IA22--	LED LÁMPA 12V- AC/DC 0,10W	161
<b>ALJZATOK VQ</b>		
VQ10--XO	SCHUKO ALJZAT 2P+E 16 A 250 V- __ XO	164
VQ11--XO	SCHUKO ALJZAT+BURKOLAT 2P+E 16 A 250 V- __ XO	164
VQ12--XO	SCHUKO ALJZAT 2P+E 16 A 250 V- BV __ XO	164
VQ13--XO	SCHUKO ALJZAT+BURKOLAT 2P+E 16 A 250 V- BV __ XO	164
VQ16--	SCHUKO ALJZAT DUPLA 2P+E 16 A 250 V-	164
<b>KOMMUNIKÁCIÓ KQ</b>		
KQ10--XO	TV ALAP ALJZAT 0 dB	165
KQ11--XO	TV-R VÉGVEZETÉK ALJZAT 1 dB	165
KQ12--XO	TV-R ÁTMENŐ ALJZAT 0 dB	165
KQ16--XO	SAT-TV-R VÉGVEZETÉK ALJZAT 3 dB	165
KQ22--XO	AUDIO ALJZAT 2xRCA	166
KQ23--XO	AUDIO ALJZAT HANGSZÓRÓK	166
KQ36--XO	TEL ALJZAT KS RJ11 6/4	166
KQ37--XO	CAT5e ALJZAT KS RJ45 8/8	166
KQ38--XO	TEL ALJZAT KS DUPLA 2x RJ11 6/4	166
KQ39--XO	CAT5e ALJZAT KS DUPLA 2x RJ45 8/8	166
KQ35--XO	TEL ALJZAT LT RJ11 6/4	166
KQ40--XO	CAT6s ALJZAT KS DUPLA 2x RJ45 8/8 KESKENY	167
KQ41--XO	CAT6s ALJZAT KS DUPLA 2x RJ45 8/8 KESKENY	167
<b>ELECTRONIKA EQ</b>		
EQ15--XO	KÉTUTAS FORGATÓGOMBOS FÉNYSZABÁLYOZÓ RL 400 W	168
EQ16--XO	KÉTUTAS FORGATÓGOMBOS FÉNYSZABÁLYOZÓ RLC 400 W	168
EQ19--XO	KÉTUTAS FORGATÓGOMBOS FÉNYSZABÁLYOZÓ LED 100 W	168
EQ32--XO	IR KAPCSOLÓ 5 A 230 V-	170
EQ35--XO	FŰTÉSI HŐFOKSZABÁLYOZÓ 10 A 230 V-	170
EQ36--XO	FŰTÉSI / HŰTÉSI HŐFOKSZABÁLYOZÓ 5 A 230 V-	170
EQ37--XO	PADLÓFŰTÉSI HŐFOKSZABÁLYOZÓ 16 A 230 V-	171
EQ68--	USB TÁPELLÁTÁS 5 V 3,0 A	171
<b>BURKOLATOK PQ</b>		
PQ10--XO	ÜRES	172
PQ30--	TAE/TDO BURKOLAT	172
<b>KERETEK OQ</b>		
OQ10--	FEDLAP, LOGIQ 1	173
OQ20--	FEDLAP, LOGIQ 2	173
OQ30--	FEDLAP, LOGIQ 3	174
OQ40--	FEDLAP, LOGIQ 4	174
OQ50--	FEDLAP, LOGIQ 5	174



# ekonomik

kód	termék leírása	oldal	kód	termék leírása	oldal
<b>KAPCSOLÓK SE</b>			<b>BURKOLATOK PA</b>		
SE10	EGYPÓLUSÚ KAPCSOLÓ – 10AX 250V-	186	PE10--	TV-R 2P/3P BURKOLAT	202
SE11	EGYPÓLUSÚ NYOMÓGOMB 10A 250 V-	186	PE20--	KS EGYES BURKOLAT	202
SE22	KÉT PÓLUSÚ KAPCSOLÓ – 16AX 250V-	186	PE21--	KS KETTŐS BURKOLAT	202
SE50	KAPCSOLÓ, CSILLÁR 10 AX 250-	186	PE30--	TAE/TDO BURKOLAT	202
SE51	NYOMÓGOMB, CSILLÁRNYOMÓ – 10A 250 V-	187	<b>ELECTRONIKA EE</b>		
SE52	ZSALUKAPCSOLÓ 10 AX 250 V-	187	EE15	FORGATÓGOMBOS FÉNYERŐSZABÁLYOZÓ, VÁLTÓ – RL 400W	203
SE53	ZSALUNYOMÓGOMB 10 A 250 V-	187	EE16	FORGATÓGOMBOS FÉNYERŐSZABÁLYOZÓ, VÁLTÓ – RLC 400W	203
SE60	VÁLTÓ KAPCSOLÓ – 10AX 250V-	187	EE19	FORGATÓGOMBOS FÉNYERŐSZABÁLYOZÓ, VÁLTÓ – LED 100W	204
SE63	DUPLA VÁLTÓ KAPCSOLÓ – 10AX 250V-	187	EE32	IR KAPCSOLÓ – 5A; 230V-	204
SE70	KERESZTKAPCSOLÓ – 10AX 250V-	187	EE67	USB TÁPELLÁTÁS 5 V 2,4A	204
SE10--	EGYPÓLUSÚ KAPCSOLÓ – 10AX 250V-	188	EE15--	KÉTUTAS FORGATÓGOMBOS FÉNYERŐSZABÁLYOZÓ – RL 400W	205
SE10--IN	EGYPÓLUSÚ JELZŐFÉNYES 10 AX 250 V- __ IN	188	EE16--	FORGATÓGOMBOS FÉNYERŐSZABÁLYOZÓ, VÁLTÓ – RLC 400W	205
SE11--	EGYPÓLUSÚ NYOMÓGOMB 10A 250 V-	188	EE19--	FORGATÓGOMBOS FÉNYERŐSZABÁLYOZÓ, VÁLTÓ – LED 100W	205
SE11--TI50	EGYPÓLUSÚ NYOMÓGOMB 10A 250 V- __ TI 50	188	EE32--	IR KAPCSOLÓ – 5A; 230V-	205
SE11--TI51	EGYPÓLUSÚ NYOMÓGOMB 10A 250 V- __ TI 51	188	EE67--	USB TÁPELLÁTÁS 5 V 2,4A	206
SE11--IL	EGYPÓLUSÚ NYOMÓGOMB 10 A 250 V- __ IL	188	<b>PE</b>		
SE22--IN03	KAPCSOLÓ, 2 PÓLUSÚ 16 AX 250 V- __ IN 03	188	PE41--	FEDÉL Ø6 DIMMER KAPCSOLÓHOZ	208
SE50--	KAPCSOLÓ, CSILLÁRNYOMÓ – 10AX 250V-	189	PE32--	BURKOLAT IR-KAPCSOLÓ	208
SE51--	NYOMÓGOMB, CSILLÁRNYOMÓ – 10A 250 V-	189	PE67--	USB BETÁP-EGYSÉG FEDÉL	208
SE52--NT09	ZSALUKAPCSOLÓ 10 AX 250 V- __ NT 09	189	<b>IEGÉSZÍTŐK AE</b>		
SE53--NT09	ZSALUNYOMÓGOMB 10 A 250 V- __ NT 09	189	AE10--	TAKARÓFEDÉL	209
SE60--	VÁLTÓ KAPCSOLÓ – 10AX 250V-	189	AE20--	CSATLAKOZÓDOBOZ, ÖTPÓLUSOS 3P+N+E 5x4 mm <sup>2</sup>	209
SE63--	DUPLA VÁLTÓ KAPCSOLÓ – 10AX 250V-	189	AE30--	KIEMELŐ KERET 1	209
SE70--	KERESZTKAPCSOLÓ – 10AX 250V-	189	AE31--	FALON KÍVÜLI DOBOZ AZ EKONOMIK DUPLA ALJZATHOZ	209
<b>VILÁGÍTÁS TE</b>			AE50--	FALVÉDŐ	210
TE10--	EGYES BILLENTYŰ	190	AE51--	KS GYEREKVÉDELEM	210
TE10--IN	JELZŐFÉNYES BILLENTYŰ	190	<b>KERETEK OE</b>		
TE13--IL	FELJÁRATÓZHATÓ BILLENTYŰ	190	OE10--	EKONOMIK DÍSZÍTŐKERET 1	211
TE11--	KETTES BILLENTYŰ	190	OE20--	EKONOMIK 2 DÍSZÍTŐKERET – VÍZSZINTES	211
<b>JELZÉSEK IA</b>			OE21--	EKONOMIK 2 DÍSZÍTŐKERET – FÜGGŐLEGES	211
IA10--	GLIMLÁMPA 230V- 0,34W	191	OE30--	EKONOMIK 3 DÍSZÍTŐKERET – VÍZSZINTES	211
IA20--	LED LÁMPA 230V- AC/DC 0,40W	191	OE31--	EKONOMIK 3 DÍSZÍTŐKERET – FÜGGŐLEGES	212
IA21--	LED LÁMPA 24V- AC/DC 0,20W	191	OE40--	EKONOMIK 4 DÍSZÍTŐKERET – VÍZSZINTES	212
IA22--	LED LÁMPA 12V- AC/DC 0,10W	191	OE41--	EKONOMIK 4 DÍSZÍTŐKERET – FÜGGŐLEGES	212
<b>ALJZATOK VE</b>			OE50--	EKONOMIK 5 DÍSZÍTŐKERET – VÍZSZINTES	212
VE10--XO	ALJZAT, SCHUKO 2P+E 16 A 250 V- __ XO	194	OE90--	SZÍNES KERETEK	213
VE11--XO	ALJZAT, SCHUKO+BURKOLAT 2P+E 16A 250V- __ XO	194	<b>fontana</b>		
VE12--XO	ALJZAT, SCHUKO 2P+E 16 A 250 V- BV __ XO	194	kód	termék leírása	oldal
VE13--XO	ALJZAT, SCHUKO + BURKOLAT 2P+E 16 A 250 V- BV __ XO	194	<b>KAPCSOLÓK SF</b>		
VE10--	ALJZAT, SCHUKO 2P+E 16 A 250 V-	194	SF10--	IP44 EGYPÓLUSÚ KAPCSOLÓ – 10AX 250V-	216
VE11--	ALJZAT, SCHUKO + BURKOLAT 2P+E 16 A 250 V-	194	SF10--TI	IP44 EGYPÓLUSÚ KAPCSOLÓ – 10AX 250V- __ TI	216
VE12--	ALJZAT, SCHUKO 2P+E 16 A 250 V- BV	194	SF11--TI	NYOMÓGOMB, EGYUTAS IP44 10 A 250 V- __ TI	216
VE13--	ALJZAT, SCHUKO + BURKOLAT 2P+E 16 A 250 V- BV	194	SF20--	IP44 KÉT PÓLUSÚ KAPCSOLÓ – 10AX 250V-	216
VE40--XO	FRANCIA ALJZAT 2P+E 16 A 250 V- __ XO	195	SF50--	IP44 CSILLÁRKAPCSOLÓ – 10AX 250V-	217
VE41--XO	FRANCIA ALJZAT + BURKOLAT 2P+E 16A 250V- __ XO	195	SF51--	CSILLÁRNYOMÓ IP44 10 A 250 V-	217
VE42--XO	FRANCIA ALJZAT 2P+E 16 A 250 V- BV __ XO	195	SF60--	IP44 VÁLTÓ KAPCSOLÓ – 10AX 250V-	217
VE43--XO	FRANCIA ALJZAT + BURKOLAT 2P+E 16A 250V- BV __ XO	195	SF60--TI	IP44 VÁLTÓ KAPCSOLÓ – 10AX 250V- __ TI	217
VE40--	FRANCIA ALJZAT 2P+E 16 A 250 V-	195	SF63--	DUPLA VÁLTÓ KAPCSOLÓ IP44 10 AX 250 V-	217
VE41--	FRANCIA ALJZAT + BURKOLAT 2P+E 16 A 250 V-	195	SF70--	KERESZTKAPCSOLÓ IP44 10 AX 250 V-	217
VE42--	FRANCIA ALJZAT 2P+E 16 A 250 V- BV	195	<b>FOGLALATOK VF</b>		
VE43--	FRANCIA ALJZAT + BURKOLAT 2P+E 16 A 250 V- BV	195	VF10--	ALJZAT, SCHUKO + BURKOLAT IP44 2P+E 16 A 250 V-	218
VE16--	SCHUKO ALJZAT DUPLA 2P+E 16 A 250 V-	196	VF12--	ALJZAT, SCHUKO + BURKOLAT IP44 2P+E 16 A 250 V- BV	218
VE46--	FRANCIA ALJZAT DUPLA 2P+E 16 A 250 V-	196	<b>KÉSZLETEK CF</b>		
VE30--	ALJZAT 2P+E 16 A 250 V-	196	CF10--	ALJZATKÉSZLET, SCHUKO DUPLA VÍZSZINTES IP44 2X 2P+E 16 A 250 V-	219
<b>KOMMUNIKÁCIÓ KE</b>			CF11--	ALJZATKÉSZLET, SCHUKO DUPLA FÜGGŐLEGES IP44 2X 2P+E 16 A 250 V-	219
KE11	TV-R VÉGZÁRÓ ALJZAT, 1dB	197	CF12--	ALJZAT SCH+ VÁLTÓ KAPCSOLÓKÉSZLET VÍZSZINTES IP44 16A + 10 AX 250V-	219
KE12	TV-R ALJZAT, ÁTMENŐ 10 dB	197	CF13--	ALJZAT SCH+ VÁLTÓ KAPCSOLÓKÉSZLET FÜGGŐLEGES IP44 16A + 10 AX 250V-	220
KE16	SAT-TV-R VÉGZÁRÓ ALJZAT, 3dB	197	CF14--	ALJZATKÉSZLET, SCHUKO DUPLA VÍZSZINTES IP44 2X 2P+E 16 A 250 V- BV	220
KE36	TEL KS RJ11 6/4 ALJZAT	197	CF15--	ALJZATKÉSZLET, SCHUKO DUPLA FÜGGŐLEGES IP44 2X 2P+E 16 A 250 V- BV	220
KE37	CAT5e KS RJ45 8/8 ALJZAT	198	CF16--	ALJZAT + KAPCSOLÓKÉSZLET SCH + KÉTUTAS VÍZSZINTES IP44 16A + 10 AX 250V-	220
KE40	CAT6s KS RJ45 8/8 ALJZAT SLIM	198	CF17--	ALJZAT SCH+ VÁLTÓ KAPCSOLÓKÉSZLET FÜGGŐLEGES IP44 16A + 10 AX 250V- BV	220
KE38	TEL KS DUPLA 2x RJ11 6/4 ALJZAT	198	<b>TARTOZÉKOK AF</b>		
KE39	CAT5e KS DUPLA 2x RJ45 8/8 ALJZAT	198	AF10--	IP44 RN01 ELOSZTÓ DOBOZ	221
KE41	CAT6s KS DUPLA 2x RJ45 8/8 ALJZAT SLIM	198	AF20--	IP55 ND01 ELOSZTÓ DOBOZ	221
KE45	KS EGYES ADAPTER	198			
KE46	KS KETTŐS ADAPTER	199			
KE47	PD KETTŐS ADAPTER	199			
KE10--	TV ALAP ALJZAT 0 dB	200			
KE11--	TV-R VÉGZÁRÓ ALJZAT, 1dB	200			
KE12--	TV-R ALJZAT ÁTMENŐ 10 dB	200			
KE16--	SAT-TV-R VÉGZÁRÓ ALJZAT, 3dB	200			
KE22--	AUDIO-ALJZAT – 2xRCA	200			
KE23--	ALJZAT, AUDIO HANGSZÓRÓK	200			
KE36--	TEL KS RJ11 6/4 ALJZAT	200			
KE37--	CAT5e KS RJ45 8/8 ALJZAT	201			
KE40--	CAT6s KS RJ45 8/8 ALJZAT SLIM	201			
KE38--	TEL KS DUPLA 2x RJ11 6/4 ALJZAT	201			
KE39--	CAT5e KS DUPLA 2x RJ45 8/8 ALJZAT	201			
KE41--	CAT6s KS DUPLA 2x RJ45 8/8 ALJZAT SLIM	201			
KE35--	ALJZAT – TEL LT RJ11 6/4	201			



**TEM**

On | Off and everything in between

100% ELEKTRIČEN

www.tem.si

**TEM**

On|Off and everything in between



www



**TEM**

TEM ČATEŽ d.o.o.  
Čatež 13, 8212 VELIKA LOKA  
SLOVENIJA  
tem@tem.si  
www.tem.si

T +386(0)7 348 99 00

**TEM**

HU

[www.tem.si](http://www.tem.si)

